

Electric fireplace triangular with heating & flame effect

DE **Gebrauchs- und Montageanleitung**
EN **Operating and assembly instructions**
FR **Instructions d'utilisation et de montage**
IT **Istruzioni per l'uso e il montaggio**
ES **Instrucciones de montaje y de uso**

Art. no.:
white: 51204
black: 51205



DEUTSCH Willkommen bei der Juskys Gruppe GmbH

Vielen Dank für Ihr Vertrauen. Wir freuen uns, dass Sie sich für unser Produkt entschieden haben und wünschen Ihnen viel Freude damit.

ENGLISH Welcome to Juskys Gruppe GmbH

Thank you for your trust. We are glad that you have chosen our product and wish you much pleasure with it.

FRANÇAIS Bienvenue à Juskys Gruppe GmbH

Nous vous remercions de votre confiance. Nous sommes heureux que vous ayez choisi notre produit et vous souhaitons beaucoup de plaisir avec celui-ci.

ITALIANO Benvenuti a Juskys Gruppe GmbH

Grazie per la vostra fiducia. Siamo lieti che abbiate scelto il nostro prodotto e vi auguriamo di poterlo utilizzare con piacere.

ESPAÑOL Bienvenido a Juskys Gruppe GmbH

Gracias por su confianza. Nos alegramos de que haya elegido nuestro producto y le deseamos que disfrute mucho con él.

 **Juskys Gruppe GmbH ©**

Lindener Bergsfeld 9 | 31188 Holle | GERMANY | www.juskys.de | www.artsauna.de | info@juskys.de

DEUTSCH / ENGLISH / FRANÇAIS / ITALIANO / ESPAÑOL

1. Deutsch	4
2. English	14
3. Français	24
4. Italiano	34
5. Español	44

Inhalt

1. Zu Ihrer Sicherheit	4
1.1 Zu Ihrer Sicherheit	4
1.2 Bestimmungsgemäß gebrauchen	4
1.3 Nicht bestimmungsgemäß gebrauchen	4
1.4 Zielgruppe	4
1.5 Warnstufen	4
1.6 Symbole	5
1.7 Sicherheitshinweise	5
2. Beschreibung und Funktion	6
3. Auspacken und prüfen	7
3.1 Produkt auspacken	7
4. Montieren	7
4.1 Aufstellort wählen	7
5. Transportieren	8
6. Aufstellen	8
7. Erstes Inbetriebnehmen	8
8. Gebrauchen	8
8.1 Anschließen, ein- und ausschalten	8
8.2 Automatik-Modus	9
8.3 Heizstufe wählen	9
8.4 Hintergrundeffekt einstellen	9
8.5 Datum / Zeit einstellen	9
8.6 Timer einstellen	9
8.7 Timer aktivieren	10
8.8 Gerät außer Betrieb setzen	10
9. Demontieren	10
10. Lagern	10
11. Reinigen und Warten	10
11.1 Reinigen	10
11.2 Wartungsplan	10
11.3 Batterien einlegen/wechseln	11
12. Reparieren	11
13. Technische Daten	11
14. Entsorgen	12
14.1 Verpackung	12
14.2 Elektronik	12
14.4 Batterien	12
15. Konformitätserklärung	12
16. Teileliste	54
17. Montieren	56

1. Zu Ihrer Sicherheit

1.1 Zu Ihrer Sicherheit

- ▶ Lesen sie dieses Dokument aufmerksam und vollständig.
- ▶ Befolgen Sie die Anweisungen und Sicherheitshinweise in diesem Dokument und am Produkt.
- ▶ Verwenden sie das Produkt nur in technisch einwandfreiem Zustand sowie sicherheitsbewusst und gefahrenbewusst.
- ▶ Heben Sie dieses Dokument zum Nachschlagen und für die Weitergabe auf und nahe des Produktes verfügbar.

1.2 Bestimmungsgemäß gebrauchen

Das Produkt ist ausschließlich für den Privatgebrauch entwickelt worden.

Dieses Produkt ist nur für gut isolierte Räume oder den gelegentlichen Gebrauch geeignet.

- ▶ Benutzen Sie das Produkt nur unter Aufsicht eines Erwachsenen.
- ▶ Nutzen Sie das Produkt ausschließlich als Heizgerät im Innenbereich.
- ▶ Verwenden Sie das Produkt nur in Vollbesitz Ihrer physischen, psychischen und sensorischen Fähigkeiten.

Jede abweichende Nutzung gilt als nicht bestimmungsgemäße Verwendung und kann schwere Personen- und Sachschäden zur Folge haben.

Bei Nichtbeachtung der Hinweise und nicht bestimmungsgemäßer Verwendung sowie daraus resultierenden Schäden an Personen und Gegenständen übernehmen wir keine Haftung.

1.3 Nicht bestimmungsgemäß gebrauchen

Das Produkt eignet sich nicht für gewerbliche Zwecke. Das Produkt ist kein Spielzeug.

Das Produkt darf nicht in oder in der Nähe von feuchten Innenräumen wie Badezimmern, Duschen, Schwimmbecken oder Saunen verwendet werden.

Das Produkt darf nicht auf Wasserfahrzeugen wie Booten aufgestellt und betrieben werden.

Das Produkt darf nicht in Wohnmobilen oder Wohnwagen verwendet werden.

Das Produkt darf nicht als alleinige Heizung in Innenräumen verwendet werden.

- ▶ Halten Sie Kleinkinder und Tiere vom Produkt fern.
- ▶ Bedienen Sie das Produkt nicht mit feuchten Händen.
- ▶ Halten Sie das Gerät fern von brennbaren oder explosionsgefährdeten Gegenständen und Materialien.

- ▶ Verwenden Sie das Produkt auf keinen Fall unter Einfluss von berauschenden oder betäubenden Substanzen, wie beispielsweise Alkohol, Drogen oder starken Medikamenten.

1.4 Zielgruppe

Benutzer sind Erwachsene.

Dieses Gerät darf auch von Kindern ab 8 Jahren und Personen mit eingeschränkten körperlichen, sensorischen oder geistigen Fähigkeiten oder Mangel an Erfahrung und Wissen verwendet werden, wenn sie beaufsichtigt oder bezüglich der sicheren Verwendung des Geräts unterwiesen wurden und die Gefahren verstehen.

Montage-, Demontage, Wartungs- und Reinigungsarbeiten dürfen nicht von Kindern ausgeführt werden.

Fachpersonal mit elektrotechnischer Fachausbildung sind geschulte Personen wie Elektriker, Elektrofachkräfte sowie Elektroniker.

1.5 Warnstufen

GEFAHR

Warnung vor Gefahren, die bei Missachtung der Maßnahmen **unmittelbar zu Tod** oder schweren Verletzungen führen.

WARNUNG

Warnung vor Gefahren, die bei Missachtung der Maßnahmen zu **Tod oder schweren** Verletzungen führen können.

VORSICHT

Warnung vor Gefahren, die bei Missachtung der Maßnahmen zu **Verletzungen** führen können.









ACHTUNG

Warnung vor Gefahren, die bei Missachtung der Maßnahmen zu **Sachschäden** führen können.

1.6 Symbole

Sym- bol	Bezeichnung
	Dieses Symbol weist darauf hin, dass der Benutzer die Anleitung vor Gebrauch gelesen und verstanden haben soll.
	Das internationale Recycling-Symbol weist auf wiederverwertbares Material hin.
	Dieses Symbol weist darauf hin, dass die Benutzung von elektrischen Schrauben verboten ist.
A-Z / 1-N	Diese Kürzel kennzeichnen ein für den Montageschritt benötigtes Bauteil in Abbildungen.
	Mit dem CE-Zeichen gekennzeichnete Produkte erfüllen alle anzuwendenden Vorschriften der Europäischen Union.
	Dieses Verbotsschild warnt vor dem leichtsinnigen Abdecken von Hitze entwickelnden Bauteilen.
	Die durchkreuzte Mülltonne mit Balken kennzeichnet Elektro- und Elektronikaltgeräte, die nicht über den Hausmüll entsorgt werden dürfen.
	Schutzklasse I: Geräte der Schutzklasse I sind an allen elektrisch leitfähigen Gehäuseteilen mit dem Schutzleiter verbunden. Bewegliche Geräte der Schutzklasse I haben eine Steckverbindung mit Schutzleiterkontakt.
	Dieses Verbotsschild weist darauf hin, dass das Gerät nicht geöffnet werden darf.
	Die durchkreuzte Mülltonne kennzeichnet Batterien und Akkus, die nicht im Hausmüll entsorgt werden dürfen.
	Dieses Symbol weist auf einen wiederverwertbaren Stoff hin. Die Zahl im Dreieck bezeichnet die genaue Materialzusammensetzung und/ die Buchstabenkürzel die Materialgruppe des gekennzeichneten Gegenstandes oder Verpackung.

1.7 Sicherheitshinweise

	GEFAHR
	<p>Stromschlaggefahr.</p> <ul style="list-style-type: none"> ▶ Öffnen Sie niemals das Gehäuse! ▶ Schalten Sie niemals das Gerät ein, wenn Hinweise auf Feuer-, Wasser- oder Gebäudeschäden vorliegen!
	WARNUNG
	<p>Brandgefahr und Sachschaden durch Überhitzung.</p> <p>Das Abdecken des Elektrokamins führt zu Brandschäden.</p> <ul style="list-style-type: none"> ▶ Decken Sie den Elektrokamin nicht ab!
	VORSICHT
	<p>Verletzungsgefahr durch Springen oder Toben auf dem Produkt.</p> <p>Toben oder Springen kann zu Verletzungen und Sachschäden führen.</p> <ul style="list-style-type: none"> ▶ Stellen Sie sicher, dass auf und in dem Produkt nicht gesprungen oder getobt wird.
	VORSICHT
	<p>Verbrennungsgefahr durch heiße Oberflächen.</p> <ul style="list-style-type: none"> ▶ Halten Sie Kinder und Tiere fern von heißen Oberflächen und Bauteilen. ▶ Berühren Sie keine heißen Bauteile oder Oberflächen. ▶ Stellen Sie sicher, dass in der Nähe des Elektrokamins nicht gespielt oder getobt wird.
	ACHTUNG
	<p>Verletzungen und Sachschaden.</p> <p>Modifizierung des Produktes kann zu Verletzungen und Sachschäden sowie zum Erlöschen der Gewährleistung führen.</p> <ul style="list-style-type: none"> ▶ Verwenden Sie das Produkt nur mit den gelieferten Originalteilen und im Originalzustand. ▶ Verwenden Sie nur vom Hersteller freigegebene Ersatzteile.

2. Beschreibung und Funktion

Dieses Produkt ist ein energieeffizienter ElektroKamin zum Erwärmen der Raumluft. Er besitzt Heizelemente, welche den Raum auf die eingestellte Temperatur erwärmen. Die einzelnen Funktionen können direkt über die Bedieneinheit oder die mitgelieferte Fernbedienung ein- und ausgeschaltet werden.

Er verfügt über 2 Heizstufen, eine einstellbare Zeitschaltuhr, im Folgenden Timer genannt, einen dekorativen 3D-Hintergrundeffekt und einen elektrischen Überhitzungsschutz.

Frontansicht

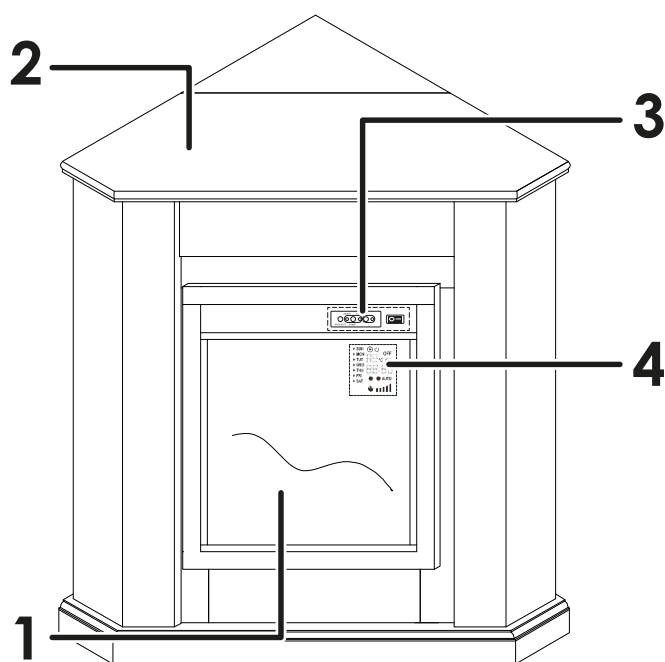

Frontpanel

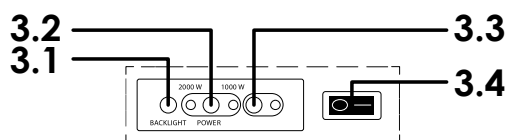

LCD-Display

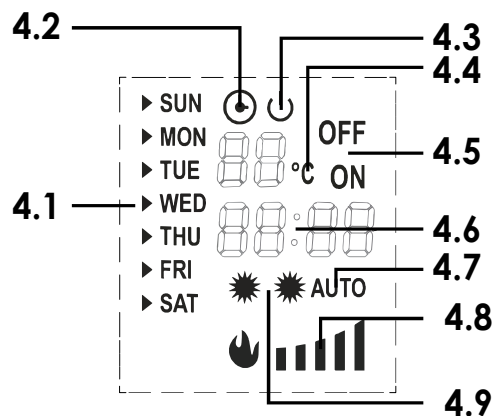

Nr.	Beschreibung
1	Kamineinheit
2	Kamingehäuse
3	Frontpanel
3.1	Hintergrundeffekt ein-/ausschalten
3.2	Umschalten zwischen Heizstufe 1 und 2
3.3	Elektrokamin ein-/ausschalten
3.4	Ein-/Aus-Kippschalter
4	LCD-Display
4.1	Anzeige Timer: gewählter Wochentag
4.2	Anzeige Timer ein/aus
4.3	Anzeige Standby
4.4	Temperaturanzeige in °C
4.5	Anzeige Start-/Endzeit ein/aus
4.6	Betriebsdauer
4.7	Anzeige Automatik-Modus ein/aus
4.8	Anzeige Helligkeit Hintergrundeffekt
4.9	Anzeige aktuelle Heizstufe

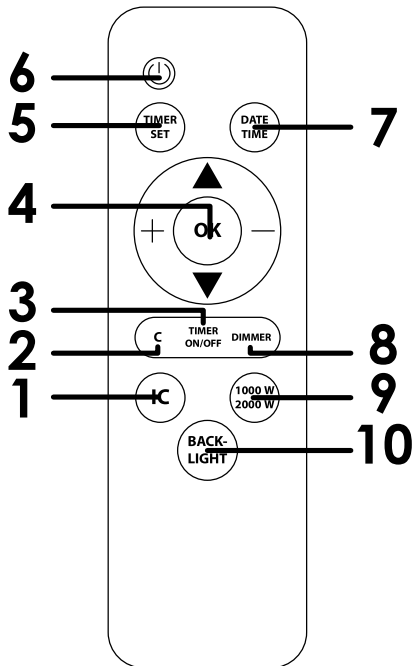

Nr.	Beschreibung
1	Automatik-Modus ein-/ausschalten
2	Taste zum Löschen der eingestellten Werte
3	Timerfunktion ein/aus
4	Multifunktionsfeld Automatik-Modus: +/-: Temperatur erhöhen/verringern ▲/▼: Zeit erhöhen/verringern OK: Bestätigungstaste Timer einstellen: +/-: Wochentag der Auswahl hinzufügen/entfernen ▲/▼: Stunden/Minuten einstellen OK: Bestätigungstaste Datum/Zeit einstellen: +/-: Stunden/Minuten einstellen ▲/▼: Wochentag einstellen OK: Bestätigungstaste
5	Timer einstellen
6	Elektrokamin ein-/ausschalten
7	Datum / Zeit einstellen
8	Helligkeit des Hintergrundeffektes einstellen
9	Umschalten zwischen Heizstufe 1 und 2
10	Hintergrundeffekt ein-/ausschalten

Hinweis: Nach dem Drücken einer Taste auf der Fernbedienung ertönt ein akustisches Signal als Bestätigung.

3. Auspacken und prüfen

3.1 Produkt auspacken

! WARNUNG

Erstickungsgefahr durch Verpackungsmaterial und durch Verschlucken von Kleinteilen.

- ▶ Entsorgen Sie das Verpackungsmaterial sofort vorschriftsmäßig im Hausmüll.
- ▶ Bewahren Sie zum Wiederverpacken notwendige Verpackungen und Kleinteile feuchtigkeitsgeschützt sowie für Kinder unzugänglich auf.

! ACHTUNG

Sachschaden.

Spitze, scharfe und kratzende Gegenstände können das Produkt beim Öffnen der Verpackung beschädigen.

- ▶ Benutzen Sie keine spitzen, scharfen oder kratzenden Gegenstände zum Öffnen der Verpackung.

- Entnehmen Sie alle Teile aus dem Karton.
- Legen Sie die Teile nebeneinander auf eine freie, weiche und ebene Fläche.
- Prüfen Sie den Lieferumfang auf Vollständigkeit und Unversehrtheit, siehe Kapitel Teileliste in „16. Teileliste“ auf Seite 54.

4. Montieren

! ACHTUNG

Beschädigung des Produktes durch fehlerhafte Montage.

- ▶ Bauen Sie das Produkt vollständig und sicher auf.
- ▶ Bauen Sie das Produkt mit mindestens einer zweiten Person auf.
- ▶ Drehen Sie die Schrauben nicht schräg oder mit Gewalt in die Bohrlöcher.
- ▶ Schrauben Sie die Schrauben handfest in die Verbindungslöcher und ziehen Sie die Schrauben erst im letzten Schritt fest, um ein Verkanten der Teile zu verhindern.

4.1 Aufstellort wählen

- Wählen Sie einen geeigneten Aufstellort, der folgende Voraussetzungen erfüllt:
 - Der Aufstellort ist trocken und es kann regelmäßig gelüftet werden.
 - Der Aufstellort ist nicht permanenter Sonneneinstrahlung und starken Temperaturschwankungen ausgesetzt.

- Der Untergrund des Aufstellortes ist eben und rutschfest.
2. Folgen Sie den abgebildeten Montageschritten unter Beachtung der Sicherheitshinweise, siehe „17. Montieren“ auf Seite 56.

5. Transportieren

VORSICHT

Heiße Oberflächen.

► Transportieren Sie das Produkt nur vom Netz getrennt und im abgekühlten Zustand.

HINWEIS

Sachschaden.

► Schieben Sie das Produkt nicht über den Untergrund.

6. Aufstellen

VORSICHT

Verletzungsgefahr und Sachschaden.

► Stellen Sie sicher, dass die folgenden Sicherheitsabstände zum nächsten Hindernis oder zur Wand eingehalten werden:

- mindestens 5 cm nach hinten
- mindestens 120 cm nach vorne
- mindestens 25 cm nach links und rechts.



Abbildung ähnlich

7. Erstes Inbetriebnehmen

Alle Teile müssen eine einwandfreie Funktion vorweisen.

Schalten Sie den Elektroamin über den Kippschalter [3.4] ein, siehe Kapitel „8.1 Anschließen, ein- und ausschalten“ auf Seite 8.

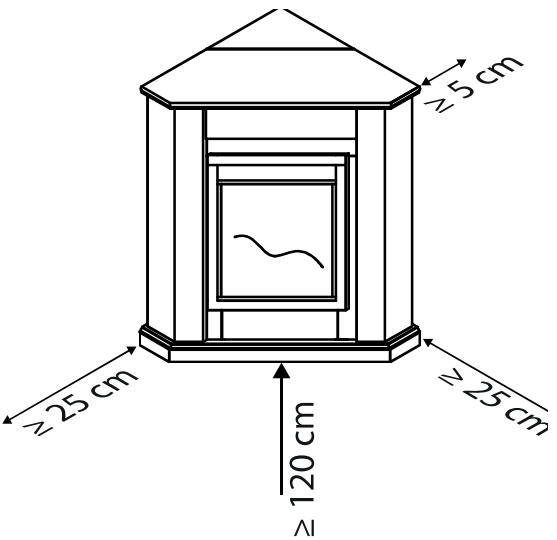
Testen Sie vor der ersten Benutzung des Elektrokamins folgende Funktionen:

- der Elektroamin lässt sich durch die Taste [3.3] ein- und ausschalten
- durch Drücken von der Taste [3.2] kann zwischen den 2 Heizstufen umgeschaltet werden
- durch Drücken von der Taste [3.1] wird der Hintergrundeffekt ein- und ausgeschaltet

1. Testen Sie die einzelnen Funktionen ebenfalls mit der mitgelieferten Fernbedienung:

- der Elektroamin lässt sich durch ☺ [6] ein- und ausschalten
- der Automatik-Modus lässt sich mit Ⓢ [1] ein- und ausschalten
- die Temperatur lässt sich durch +/- [4] einstellen
- durch Drücken von ^{1000W} [9] kann zwischen den 2 Heizstufen umgeschaltet werden
- durch Drücken von ^{BACK-LIGHT} [10] wird der Hintergrundeffekt ein- und ausgeschaltet.

8. Gebrauchen

VORSICHT

Verletzungsgefahr durch unsachgemäßen Gebrauch.

► Verwenden Sie das Produkt entsprechend der bestimmungsgemäßen Verwendung, siehe Kapitel „1.2 Bestimmungsgemäß gebrauchen“ auf Seite 4“.

► Lassen Sie Kleinkinder und Tiere nicht unbeaufsichtigt mit dem und nicht in die Nähe vom Produkt.

VORSICHT

Stolpergefahr und Verletzung durch falsche Handhabung

► Verhindern Sie Stolpergefahren durch das Netzkabel, indem Sie es sicher verlegen.

► Knicken Sie Netzkabel nicht an scharfen Ecken oder Kanten.

8.1 Anschließen, ein- und ausschalten

1. Stellen Sie vor dem Anschließen sicher, dass Netzspannung und Netzfrequenz des Gerätes mit denen des Versorgernetzes identisch sind.

- Schließen Sie das Stromkabel an eine freie, gut zugängliche Steckdose an.
- Drücken Sie den Wippschalter **[3.4]** am Frontpanel **[3]** des Elektrokamins in die „**I**“-Position, um den Elektrokamin einzuschalten.
- Drücken Sie den Wippschalter **[3.4]** am Frontpanel **[3]** des Elektrokamins nach Gebrauch in die „**O**“-Position, um den Elektrokamin auszuschalten.

8.2 Automatik-Modus

- Drücken Sie  **[1]** auf der Fernbedienung, um den Automatik-Modus einzuschalten.
 - Auf dem Display erscheint die Anzeige „**AUTO**“ **[4.7]**.
- Im Automatik-Modus misst der Elektrokamin die Raumtemperatur und stellt die Heizleistung in Abhängigkeit zur gemessenen Raumtemperatur ein.

Hinweis: Der Elektrokamin beginnt erst mit dem Heizen auf die gewünschte Temperatur, wenn diese um 2 °C höher ist, als die aktuelle Raumtemperatur.

- Drücken Sie auf der Fernbedienung „+/-“ **[4]** um die gewünschte Temperatur zu erhöhen/verringern.

Hinweis: Die Temperatur lässt sich in einem Bereich von 15 - 30 °C einstellen.

- Drücken Sie  **[1]** auf der Fernbedienung erneut, um den Automatik-Modus auszuschalten.
 - Auf dem Display erlischt die Anzeige „**AUTO**“ **[4.7]**.

8.3 Heizstufe wählen

- Drücken Sie  **[9]** auf der Fernbedienung oder die Taste **[3.2]** am Frontpanel **[3]**, um zwischen Heizstufe 1 und Heizstufe 2 umzuschalten.
 - Die aktuell gewählte Heizstufe wird durch eine Signallampe **[3.2]** auf dem Frontpanel **[3]** und durch die Anzeige **[4.9]** auf dem Display angezeigt.



8.4 Hintergrundeffekt einstellen

- Drücken Sie  **[10]** auf der Fernbedienung oder die Taste **[3.1]** am Frontpanel **[3]**, um den Hintergrundeffekt einzuschalten.
- Drücken Sie bei Bedarf „**DIMMER**“ **[8]** auf der Fernbedienung, um zwischen den 5 wählbaren Helligkeitsstufen des Hintergrundeffekts umzuschalten.
 - Auf dem Display erscheint die Anzeige der Helligkeit des Hintergrundeffekts **[4.8]**, darge-



stellt durch 5-Balken-Anzeige. Dabei steht die geringste Anzahl der angezeigten Balken für die niedrigste Helligkeit und die höchste Anzahl für die maximale Helligkeit.





- Drücken Sie  erneut **[10]** auf der Fernbedienung oder die Taste **[3.1]** am Frontpanel **[3]**, um den Hintergrundeffekt auszuschalten.
 - Auf dem Display erlischt die Anzeige **[4.8]**.

8.5 Datum / Zeit einstellen

- Drücken Sie  **[7]** auf der Fernbedienung.
- Stellen Sie den aktuellen Wochentag mit ▲/▼ **[4]** ein. Beachten Sie die nachstehende Übersicht der Wochentage.
 - **SUN** = Sonntag
 - **MON** = Montag
 - **TUE** = Dienstag
 - **WED** = Mittwoch
 - **THU** = Donnerstag
 - **FRI** = Freitag
 - **SAT** = Samstag
- Drücken Sie  **[7]** erneut auf der Fernbedienung.
- Stellen Sie die aktuelle Stunde mit „+/-“ **[4]** ein.
- Drücken Sie  **[7]** erneut auf der Fernbedienung.
- Stellen Sie die aktuellen Minuten mit „+/-“ **[4]** ein.
- Drücken Sie „**OK**“ **[4]**.
 - Der Wochentag und die Uhrzeit wurden eingestellt.

8.6 Timer einstellen

- Drücken Sie  **[5]** auf der Fernbedienung.
- Wählen Sie mit Hilfe von ▲/▼ **[4]** die Programm-Nummer aus, auf welcher die Einstellungen der Zeitschaltuhr gespeichert werden sollen.
- Drücken Sie  **[5]** erneut auf der Fernbedienung.
- Wählen Sie mit Hilfe von ▲/▼ **[4]** den Wochentag aus.
 - Auf dem Display wird der ausgewählte Wochentag mit ► markiert.
- Drücken Sie „+“ **[4]** auf der Fernbedienung, um den Wochentag der Auswahl hinzuzufügen. **Hinweis:** Sie können durch Auswählen und Drücken von „+“ **[4]** mehrere Wochentage der Auswahl hinzufügen.
- Drücken Sie bei Bedarf „-“ **[4]** auf der Fernbedienung, um den Wochentag wieder aus der Auswahl zu löschen.
- Drücken Sie  **[5]** erneut auf der Fernbedienung.

8. Stellen Sie mit Hilfe von ▲/▼ [3] die Stunden der Betriebsdauer ein
9. Drücken Sie  [5] erneut auf der Fernbedienung.
10. Stellen Sie mit Hilfe von ▲/▼ [4] die Minuten der Betriebsdauer ein.
11. Drücken Sie  [5] erneut auf der Fernbedienung.
 - ▶ Auf dem Display erscheint die Meldung „OFF“ [4.5].
12. Stellen Sie mit Hilfe von ▲/▼ [4] die Stunde der Startzeit des Heizvorganges ein.
13. Drücken Sie  [5] erneut auf der Fernbedienung.
14. Stellen Sie mit Hilfe von ▲/▼ [4] die Minuten der Startzeit des Heizvorganges ein.
15. Drücken Sie  [5] erneut auf der Fernbedienung.
16. Stellen Sie mit Hilfe von ▲/▼ [4] die gewünschte Temperatur ein.
17. Drücken Sie „OK“ [4].
 - ▶ Der Timer wurde programmiert.

8.7 Timer aktivieren

1. Drücken Sie „TIMER ON/OFF“ [3] auf der Fernbedienung, um den voreingestellten Timer zu aktivieren.
 - ▶ Auf dem Display erscheint die Timer-Anzeige [4.2].
2. Drücken Sie „TIMER ON/OFF“ [3] erneut auf der Fernbedienung, um den voreingestellten Timer zu deaktivieren.
 - ▶ Auf dem Display erlischt die Timer-Anzeige [4.2].

8.8 Gerät außer Betrieb setzen

1. Drücken Sie  [6], um den Elektrokamin auszuschalten.
2. Drücken Sie den Wippschalter [3.4] am Frontpanel [3] des Elektrokamins nach Gebrauch in die „O“-Position, um den Elektrokamin auszuschalten.
3. Ziehen Sie den Netzstecker aus der Steckdose.
 - ▶ Der Elektrokamin wurde außer Betrieb gesetzt.

9. Demontieren

- ▶ Demontieren Sie das Produkt in umgekehrter Montagereihenfolge, siehe Kapitel „17. Montieren“ auf Seite 56.

10. Lagern

ACHTUNG

Sachschaden durch fehlerhaftes Lagern.

- ▶ Lagern Sie den Elektrokamin aufrecht und vom Netz getrennt an einem dunklen und trockenen Ort, welcher eine Temperatur von 30 °C nicht überschreitet.
- ▶ Schützen Sie das Produkt vor Staub und Feuchtigkeit.
- ▶ Stellen Sie keine Gegenstände wegen auftretender Verformungen auf das Produkt.
- ▶ Lagern Sie den Elektrokamin alternativ demontiert und ausgekühlt in der Originalverpackung.



11. Reinigen und Warten

11.1 Reinigen



WARNUNG

Brandgefahr und elektrischer Schlag.

- ▶ Reinigen, pflegen und warten Sie den Elektrokamin nur im erkalteten bzw. abgekühlten sowie vom Netz getrennten Zustand.
- ▶ Reinigen Sie den Elektrokamin nur mit einem leicht mit Wasser befeuchteten und weichen Tuch.



ACHTUNG

Beschädigung des Produktes durch falsche Reinigungsmittel.

- ▶ Prüfen Sie die Verträglichkeit der Reinigungsmittel mit der Oberfläche an einer unauffälligen Stelle am Produkt.
- ▶ Verwenden Sie zur Reinigung keine organischen Lösungsmittel, kochendes Wasser, starke Säuren oder alkalische Reiniger.
- ▶ Entfernen Sie Staub und leichten Schmutz mit einem angefeuchteten Tuch oder einer weichen Bürste.



- ▶ Benutzen Sie bei größeren Verschmutzungen einen milden, nicht entflammenden und lebensmittelverträglichen Reiniger oder ein mit Wasser angefeuchtetes Tuch.

11.2 Wartungsplan

Die Technik des Produktes ist wartungsfrei. Zur ordnungsgemäßen Funktion sind allerdings einige wenige Dinge zu kontrollieren bzw. zu reinigen.

Vor jeder Benutzung

Zustand

- ▶ Kontrollieren Sie den Gesamtzustand des Produktes auf Beschädigungen.

Monatlich

Anbauteile

- ▶ Kontrollieren Sie, ob sich Anbauteile gelöst oder verzogen haben.
- ▶ Ziehen Sie lose Schrauben fest.
- ▶ Tauschen Sie defekte oder beschädigte Teile sofort aus.

Heizstrahler

- ▶ Prüfen Sie den Heizstrahler auf Verunreinigungen und Beschädigungen.
- ▶ Entfernen Sie angesammelten Staub vom Schutzgitter.
- ▶ Überprüfen Sie die Netzleitung auf Beschädigungen.

11.3 Batterien einlegen/wechseln

Legen Sie zwei Batterien vom Typ AAA (nicht im Lieferumfang enthalten) in die Fernbedienung ein. Achten Sie auf die richtige Polung.

1. Nehmen Sie die Fernbedienung in die Hand.
2. Schieben Sie die Abdeckklappe nach unten und entfernen Sie diese vorsichtig.
3. Tauschen Sie die Batterien gegen baugleiche Batterien aus.
4. Schieben Sie die Abdeckkappe wieder vorsichtig auf die Fernbedienung bis diese merklich einrastet.

12. Reparieren

ACHTUNG

Beschädigung durch unsachgemäße Reparatur



- ▶ Verwenden Sie nur vom Hersteller freigegebene oder originale Ersatzteile.
- ▶ Lassen Sie Reparaturen nur von Fachpersonal durchführen.

Erscheint die Fehlermeldung **E1**, ist der Temperatursensor defekt.

- ▶ Kontaktieren Sie in diesem Fall den Kundenservice.

13. Technische Daten

Bezeichnung	Wert
Artikelnummer:	weiß: 51204 schwarz: 51205
Eingang:	220-240 V~ 50 Hz
Leistung:	max. 2000 W
Anschluss:	Schutzkontaktstecker
Kabellänge:	185 cm
Schutzklasse:	I
Heizstufen:	1: 1000 W 2: 2000 W
Temperatur:	15 - 30 °C
Materialien:	MDF-Holz, gehärtetes Glas, Kunstharz
Abmessungen gesamt:	96 x 57 x 93 cm
Abmessungen Heizgerät:	47 x 21 x 52 cm
Kabellänge:	185 cm
Gewicht:	30 kg
Batterietyp:	2 x AAA

14. Entsorgen

14.1 Verpackung

Das Verpackungsmaterial ist wiederverwertbar.

- ▶ Entsorgen Sie die Verpackung umweltgerecht und führen Sie diese der regionalen Wertstoffsammlung zu.

14.2 Elektronik

Als Besitzer eines zu entsorgenden Elektro- oder Elektronikaltgerätes sind Sie aufgrund der europäischen WEEE-Richtlinie sowie dem ElektroG gesetzlich verpflichtet, dieses vom unsortierten Siedlungsabfall getrennt zu entsorgen, weil giftige und gefährliche Bestandteile bei unsachgemäßer Entsorgung Gesundheit und Umwelt nachhaltig schädigen können. Art und Weise von Verbringung oder Abholung unterliegen den regionalen Gegebenheiten, können beim öffentlich-rechtlichen Entsorgungsträger erfragt werden und sind in jedem Fall für Verbraucher kostenlos.

Vor Abgabe in einer regionalen Entsorgungsstelle müssen folgende Aufgaben durchgeführt werden:

- ▶ Entnehmen Sie Altbatterien und Altakkumulatoren aus dem Gerät, sofern diese Produktbestandteil und entnehmbar sind.
- ▶ Entnehmen Sie Lampen, sofern diese Produktbestandteil sowie zerstörungs- und verletzungsfrei aus dem Altgerät entnehmbar sind.

Illegale Entsorgung ist strafbewehrt.

Das Symbol der durchgestrichenen Mülltonne mit Balken auf Produkt, Begleitdokumentation und/oder Verpackung weist auf die Einstufung und Registrierung eines Produktes und die damit verbundenen Entsorgungsmodalitäten gemäß ElektroG hin.

WEEE Nr.: 29073343

14.3 Elektrokamin

Dieses Produkt gehört nicht in den Hausmüll. Geben Sie es am Ende seiner Lebensdauer an den Hersteller, die Verkaufsstelle oder an dafür eingerichtete, öffentliche Sammelstellen kostenlos zurück.

Einzelheiten zur Entsorgung regelt das jeweilige Landesrecht. Wertstoffe werden dem Recyclingkreislauf zugeführt, um daraus neue Rohstoffe zu gewinnen.

Folgende Wertstoffe werden in kommunalen Sammelstellen gesammelt:

- Altglas, Kunststoffe, Altmetalle, Bleche uvm.

Mit dieser Art der Verwertung von Altgeräten leisten Sie einen wichtigen Beitrag zum Schutz unserer Umwelt.

14.4 Batterien



- ▶ Die verbrauchten, vollkommen entladenen Batterien müssen Sie über speziell gekennzeichnete Sammelbehälter, Sondermüllannahmestellen oder über den Händler entsorgen. Batterien und Akkus dürfen nicht im Hausmüll entsorgt werden, sondern Sie sind zur Rückgabe gebrauchter Batterien und Akkus gesetzlich verpflichtet.

15. Konformitätserklärung

Mit dem CE-Zeichen erklärt der Inverkehrbringer, dass das Produkt die grundlegenden Anforderungen und Richtlinien der europäischen Bestimmungen erfüllt.

Content

1. For your safety	14
1.1 For your safety	14
1.2 Use as intended	14
1.3 Improper use	14
1.4 Target group.....	14
1.5 Warning levels	14
1.6 Symbols	15
1.7 Safety instructions	15
2. Description and function	16
3. Unpack and check	17
3.1 Unpacking the product	17
4. Mounting	18
4.1 Place of installation	18
5. Transport	18
6. Set up	18
7. First start-up	18
8. Use	19
8.1 Connecting, switching on and off.....	19
8.2 Automatic mode	19
8.3 Select heating level.....	19
8.4 Setting the background effect	19
8.5 Set date / time	19
8.6 Setting the timer.....	20
8.7 Activate timer	20
8.8 Putting the appliance out of operation.....	20
9. Disassembly	20
10. Store	20
11. Maintenance and schedule	20
11.1 Cleaning	20
11.2 Maintenance plan.....	21
11.3 Inserting/changing batteries.....	21
12. Repairing	21
13. Technical data	21
14. Disposing	22
14.1 Packaging	22
14.2 Electronics.....	22
14.3 Electric fireplace	22
14.4 Batteries	22
15. Declaration of conformity	22
16. Part list	54
17. Assembly	56

1. For your safety

1.1 For your safety

- ▶ Read this document carefully and completely.
- ▶ Follow the instructions and safety information in this document and on the product.
- ▶ Only use the product in perfect technical condition and in a safety-conscious and risk-aware manner.
- ▶ Keep this document for future reference and forwarding, as well as available near the product.

1.2 Use as intended

The product has been developed exclusively for private use.

- ▶ This product is only suitable for well-insulated rooms or occasional use.
- ▶ The product may only be used under supervision.
- ▶ Use the product only as an indoor heater.
- ▶ Use the product only in full possession of your physical, mental and sensory faculties.

Any deviating use is considered improper use and may result in severe personal injury and property damage. We accept no liability in the event of non-observance of the instructions and improper use and any resulting damage to persons and property.

1.3 Improper use

The product is not suitable for commercial purposes.

The product must not be used in or near damp indoor areas such as bathrooms, showers, swimming pools or saunas.

The product is not a toy.

The product must not be placed and operated on watercraft such as boats.

The product must not be used in mobile homes or caravans.

The product must not be used as a sole indoor heater.

- ▶ Keep small children and animals away from the product.
- ▶ Do not operate the product with wet hands.
- ▶ Keep the product away from flammable or explosive objects and materials.
- ▶ Never use the product under the influence of intoxicating or narcotic substances, such as alcohol, drugs or strong medicines.

1.4 Target group

Users are adults and children over 8 years under adult supervision, who have read and understood these instructions and the markings on the product or have received comparable instruction with regard to use and safety instructions.

Only they are allowed to use the product.

Persons with physical or mental disabilities/children/pregnant women may only use the product under the supervision of an adult.

Assembly work, maintenance work and cleaning may not be carried out by the aforementioned persons.

Users may only use the product when they are in full physical, mental and sensoric abilities, i.e. when they are awake and sober.

Specialised personnel with specialist electrical training are trained persons such as electricians, electrical specialists and electronic technicians.

1.5 Warning levels

DANGER

Warning of dangers that will lead **directly to death** or serious injuries if the measures are ignored.

WARNING

Warning of dangers that can result in **death** or **serious injury** if the measures are ignored.











CAUTION

Warning of dangers that can lead to **injuries** if the measures are ignored.





NOTICE

Warning of dangers that can lead to **material damage** if the measures are ignored.

1.6 Symbols

Symbol	Description
	This symbol indicates that the user should have read and understood the instructions before use.
	The international recycling symbol indicates recyclable material.
	This symbol indicates that the use of electric screwdrivers is prohibited.
A-Z / 1-N	These abbreviations identify a component required for the assembly step in illustrations.
	Products bearing the CE mark comply with all applicable regulations of the European Union.
	This prohibition sign warns against careless covering of heat-generating components.
	The crossed-out waste bin with a bar indicates waste electrical and electronic equipment that must not be disposed of with household waste.
	The crossed-out waste bin indicates batteries and rechargeable batteries that must not be disposed of in household waste.
	Protection class I: Protection class I devices are connected to the protective conductor on all electrically conductive housing parts. Movable devices of protection class I have a plug connection with a protective earth contact.
	This prohibition sign indicates that the appliance must not be opened.
	This symbol indicates a recyclable material. The number in the triangle indicates the exact material composition and/or the letter abbreviations indicate the material group of the marked item or packaging.

1.7 Safety instructions

	DANGER Risk of electric shock. Never open the housing! ▶ Never switch on the appliance if there is any indication of fire, water or building damage!
	WARNING Fire hazard and material damage due to overheating. Covering the electric fireplace will cause fire damage! ▶ Do not cover the electric fireplace.
	CAUTION Risk of injury and burns from jumping or romping on the product. Romping around or jumping can lead to injuries and damage to property. ▶ Ensure that there is no jumping or romping on or in the product.
	CAUTION Risk of burns from hot surfaces. ▶ Keep children and animals away from hot surfaces and components. ▶ Do not touch hot components or surfaces. ▶ Make sure that people do not play or romp near the electric fireplace.
	NOTICE Injuries and property damage. Modification of the product may result in personal injury and property damage and will void the warranty. ▶ Only use the product with the original parts supplied and in the original condition. ▶ Only use spare parts approved by the manufacturer.

2. Description and function

This product is an energy-efficient electric fireplace for heating the air in the room. It has heating elements that heat the room to the set temperature. The individual functions can be switched on and off directly via the control unit or the remote control supplied.

It has 2 heating levels, an adjustable timer, called timer in the following, a decorative 3D background effect and an electrical overheating protection.

Front view

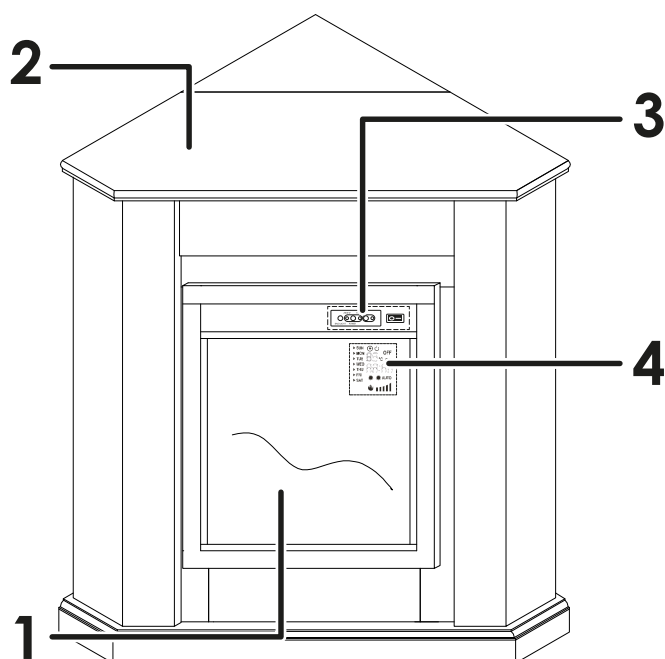

Front panel

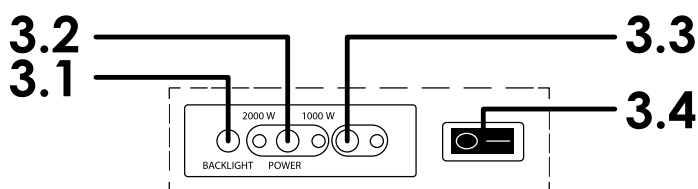

LCD display

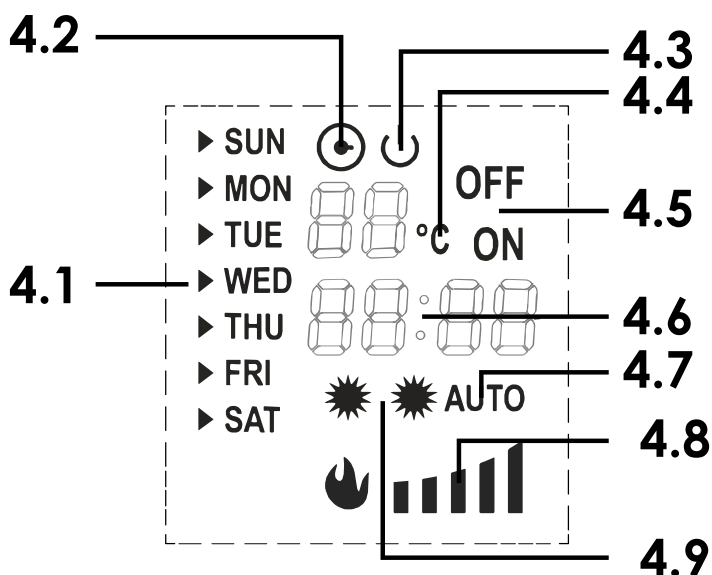

No.	Description
1	Chimney unit
2	Fireplace housing
3	Front panel
3.1	Switching the background effect on/off
3.2	Switching between heating level 1 and 2
3.3	Switching the electric fireplace on/off
3.4	On/off toggle switch
4	LCD display
4.1	Timer display: selected day of the week
4.2	Timer on/off display
4.3	Standby display
4.4	Temperature display in °C
4.5	Start/end time display on/off
4.6	Operating time
4.7	Automatic mode display on/off
4.8	Brightness display background effect
4.9	Display of current heating level

Remote control

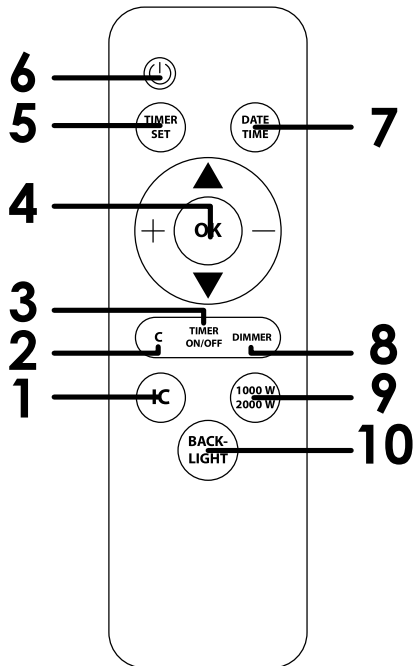

No.	Description
1	Switch automatic mode on/off
2	Button for deleting the set values
3	Timer function on/off
4	Multifunctional field Automatic mode: +/-: Increase/decrease temperature ▲/▼: Increase/decrease time OK: Confirmation key Set timer: +/-: Add/remove day of the week from the selection ▲/▼: Set hours/minutes OK: Confirmation key Set date/time: +/-: Set hours/minutes ▲/▼: Set day of the week OK: Confirmation key
5	Setting the timer
6	Switching the electric fireplace on/off
7	Set date / time
8	Setting the brightness of the background effect
9	Switching between heating level 1 and 2
10	Switch background effect on/off

NOTE: After pressing a button on the remote control, an acoustic signal sounds as confirmation.

3. Unpack and check

3.1 Unpacking the product

WARNING

Risk of suffocation from packaging material and from swallowing small parts.

- ▶ Dispose of the packaging material in the household waste according to regulations.
- ▶ Store the packaging and small parts required for repackaging away from moisture and out of reach of children.

NOTICE

Material damage.

Pointed, sharp and scratching objects can damage the product when opening the packaging.

- ▶ Do not use any pointed, sharp or scratching objects to open the packaging.
- ▶ Be careful with the following work.

1. Remove all parts from the box.
2. Lay the pieces side by side on a clear, soft, and level surface.
3. Check the scope of delivery for completeness and intactness, see chapter „16. Part list“ on page 54.

4. Mounting

NOTICE

Damage to the product due to incorrect assembly.

- ▶ Assemble the product completely and safely.
- ▶ Assemble the product with at least one second person.
- ▶ Do not turn the screws into the drill holes at an angle or with force.
- ▶ Screw the screws hand-tight into the connecting holes and only tighten the screws in the last step to prevent the parts from jamming.

4.1 Place of installation

1. Select a suitable installation location that meets the following requirements:
 - The installation location is dry and can be ventilated regularly.
 - The installation site is not permanently exposed to the sun and strong temperature fluctuations.
 - The subsurface of the installation site is level and non-slip.
2. Follow the assembly steps shown, observing the safety instructions, see „17. Assembly“ on page 56.

5. Transport

CAUTION

Hot surfaces.

- ▶ Transport the product only disconnected from the mains and in a cooled-down state.

NOTICE

Damage to property.

- ▶ Do not push the product over the surface.

6. Set up

CAUTION

Risk of injury and damage to property.

- ▶ Make sure that the following safety distances to the nearest obstacle or wall are maintained
 - at least 5 cm to the rear
 - at least 120 cm to the front
 - at least 25 cm to the left and right.

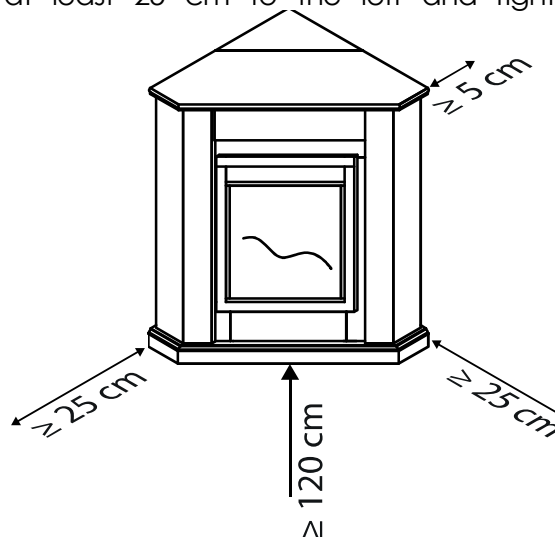

Illustration similar

- ▶ Make sure that the installation site meets the following requirements:
 - level and non-slip
 - stable and loadable
 - dry and clean
 - free from direct sunlight.





7. First start-up

All parts must be in perfect working order.

Switch on the electric fireplace using the toggle switch [3.4], see chapter „8.1 Connecting, switching on and off“ on page 19.

1. Before using the electric fireplace for the first time, test the following functions:
 - The electric fireplace can be switched on and off by pressing button [3.3].
 - Press button [3.2] to switch between the 2 heating levels.
 - Pressing button [3.1] switches the background effect on and off.
2. Also test the individual functions with the remo-

te control supplied:

- The electric fireplace can be switched on and off with  [6].
- The automatic mode can be switched on and off with  [1].
- The temperature can be adjusted with **+/-** [4]
- Press  [9] to switch between the 2 heating levels.
- Pressing  [10] switches the background effect on and off.

8. Use

 **CAUTION**

Risk of injury due to improper use.

- ▶ Use the product in accordance with its intended use, see chapter „1.2 Use as intended“ on page 14.
- ▶ Do not leave small children or animals unattended with or near the product.

 **CAUTION**

Risk of tripping and injury due to incorrect handling

- ▶ Prevent tripping hazards from the mains cable by laying it securely.
- ▶ Do not bend the mains cable at sharp corners or edges.

8.1 Connecting, switching on and off

Before connecting, make sure that the mains voltage and mains frequency of the unit are identical to those of the mains supply.

1. Connect the power cable to a free, easily accessible socket.
2. Press the rocker switch [3.4] on the front panel [3] of the electric fireplace to the „I“ position to switch on the electric fireplace.
3. After use, press the rocker switch [3.4] on the front panel [3] of the electric fireplace to the „O“ position to switch off the electric fireplace.

8.2 Automatic mode

1. Press  [1] on the remote control to switch on the automatic mode.
2. The display shows „AUTO“ [4.7].
3. In automatic mode, the electric fireplace measures the room temperature and adjusts the heat output depending on the measured room temperature.

Note: The electric fireplace does not start heating to the desired temperature until it is 2 °C higher than the current room temperature.

4. Press „+/-“ [4] on the remote control to increase/decrease the desired temperature.



Note: The temperature can be set in a range of 15 - 30 °C.

5. Press  [1] on the remote control again to switch off the automatic mode.
 - ▶ The display shows „AUTO“ [4.7].





8.3 Select heating level

1. Press  [9] on the remote control or button [3.2] on the front panel [3] to switch between heating level 1 and heating level 2.
 - ▶ The currently selected heating level is indicated by a signal lamp [3.2] on the front panel [3] and by the indication [4.9] on the display.







8.4 Setting the background effect

1. Press  [10] on the remote control or button [3.1] on the front panel [3] to switch on the background effect.
2. If necessary, press „DIMMER“ [8] on the remote control to switch between the 5 selectable brightness levels of the background effect.
 - ▶ The display shows the brightness of the background effect [4.8], represented by 5 bars. Here, the lowest number of bars displayed represents the lowest brightness and the highest number represents the maximum brightness.
3. Press  [10] on the remote control again or the button [3.1] on the front panel [3] to switch off the background effect.
 - ▶ On the display, the indication [4.8] goes out.

8.5 Set date / time

1. Press  [7] on the remote control.
2. Set the current day of the week with  [4]. Note the overview of the days of the week below.
 - **SUN** = Sunday
 - **MON** = Monday
 - **TUE** = Tuesday
 - **WED** = Wednesday
 - **THU** = Thursday
 - **FRI** = Friday
 - **SAT** = Saturday
3. Press  [7] again on the remote control.
4. Set the current hour with „+/-“ [4].
5. Press  [7] again on the remote control.
6. Set the current minutes with „+/-“ [4].
7. Press „OK“ [4].
 - ▶ The day of the week and the time have been set.

8.6 Setting the timer

1. Press  [5] on the remote control.
2. Use ▲/▼ [4] to select the programme number to which the timer settings are to be saved.
3. Press  [5] again on the remote control.
4. Select the day of the week using the ▲/▼ [4].
 - ▶ The selected day of the week is marked with ▶ on the display.
5. Press „+“ [4] on the remote control to add the day of the week to the selection. **Note: You can add several days of the week to the selection by selecting and pressing „+“ [4].**
6. If necessary press „-“ [4] on the remote control to delete the day of the week from the selection.
7. Press  [5] again on the remote control.
8. Set the hours of operation using ▲/▼ [3].
9. Press  [5] again on the remote control.
10. Set the minutes of the operating time using ▲/▼ [4].
11. Press  [5] again on the remote control.
 - ▶ The message „OFF“ [4.5] appears on the display.
12. Use ▲/▼ [4] to set the hour of the heating start time.
13. Press  [5] again on the remote control.
14. Set the minutes of the heating start time using ▲/▼ [4].
15. Press  [5] again on the remote control.
16. Set the desired temperature using ▲/▼ [4].
17. Press „OK“ [4].
 - ▶ The timer has been programmed.

8.7 Activate timer

1. Press „TIMER ON/OFF“ [3] on the remote control to activate the preset timer.
 - ▶ The timer display [4.2] appears on the display.
2. Press „TIMER ON/OFF“ [3] again on the remote control to deactivate the preset timer.
 - ▶ The timer display [4.2] expires on the display.

8.8 Putting the appliance out of operation

1. Press  [6] to switch off the electric fireplace.
2. After use, press the rocker switch [3.4] on the front panel [3] of the electric fireplace to the „O“ position to switch off the electric fireplace.
3. Pull the mains plug out of the socket.
 - ▶ The electric fireplace has been put out of operation.

9. Disassembly

- ▶ Disassemble the product in reverse order of assembly, see chapter „17. Assembly“ on page 56.

10. Store

NOTICE

Damage to the product due to incorrect storage.

- ▶ Store the electric fireplace upright and disconnected from the mains in a dark and dry place that does not exceed a temperature of 30 °C.
- ▶ Protect the product from dust and moisture.
- ▶ Do not place any objects on the product because of deformations that may occur.
- ▶ Alternatively, store the electric fireplace dismantled and cooled down in its original packaging.



11. Maintenance and schedule

11.1 Cleaning

WARNING

Fire hazard and electric shock.

- ▶ Clean, maintain and service the electric fireplace only when it has cooled down and is disconnected from the mains.
- ▶ Only clean the electric fireplace with a soft cloth slightly moistened with water.



NOTICE

Damage caused by incorrect cleaning agents.

- ▶ Check the compatibility of the cleaning agent with the surface on an inconspicuous area.
- ▶ Do not use any organic solvents, boiling water, strong acids or alkaline cleaning agents for cleaning.
- ▶ Remove dust and light dirt with a damp cloth or a soft brush.



11.2 Maintenance plan

The technology of the product is maintenance-free. However, a few things need to be checked or cleaned to ensure proper functioning.

Before each use

Condition

- ▶ Check the overall condition of the product.

Monthly

Attachments

- ▶ Check for loosened or distorted attachments.
- ▶ Tighten any loose screws.
- ▶ Replace defective or damaged parts immediately.

Radiant heater

- ▶ Check the radiant heater for dirt and damage.
- ▶ Remove accumulated dust from the protective grille.
- ▶ Check the mains cable for damage.

11.3 Inserting/changing batteries

Insert two AAA batteries (not included in the scope of delivery) into the remote control. Make sure that the polarity is correct.

1. Take the remote control in your hand.
2. Slide the cover flap downwards and remove it carefully.
3. Replace the batteries with batteries of the same type.
4. Carefully push the cover back onto the remote control until it clicks into place.

12. Repairing

NOTICE

Damage due to improper repair



- ▶ Only use spare parts approved by the manufacturer or original ones.
- ▶ Only have repairs carried out by qualified personnel.

If the error message E1 appears, the temperature sensor is defective.

- ▶ In this case, contact customer service.

13. Technical data

Designation	Value
Article number:	white: 51204 black: 51205
Input:	220-240 V~ 50 Hz
Power:	2000 W max.
Connection:	earthing contact plug
Cable length:	185 cm
Protection class:	I
Heating stages:	1: 1000 W 2: 2000 W
Temperature:	15 - 30 °C
Materials:	MDF wood, tempered glass, synthetic resin
Overall dimensions:	96 x 57 x 93 cm
Dimensions of heater:	47 x 21 x 52 cm
Cable length:	185 cm
Weight:	30 kg
Battery type:	2x AAA

14. Disposing

14.1 Packaging

The packaging material is recyclable.

► Dispose of the packaging in an environmentally friendly manner and take it to the regional collection of recyclables.

14.2 Electronics

As the owner of an old electrical or electronic device to be disposed of, you are legally obliged to dispose of it separately from unsorted municipal waste due to the European WEEE Directive and the German ElektroG, because improperly disposed of products or their toxic and dangerous components have a lasting effect on the health of people, animals and plants can damage. In doing so, you are making a significant contribution to reuse, recovery and recycling. The manner of shipment or collection are subject to regional and contractual conditions and can be requested from the public waste management authority and the distributor. The latter are in principle obliged to take back old devices free of charge, regardless of whether they were purchased new. Illegal disposal is punishable by law. Before handing it in at a regional disposal point, carry out the following tasks:

- Remove old batteries and accumulators from the device if they are part of the product and can be removed.
- Remove operating materials and dispose of them properly.
- Remove lamps and light sources if they are part of the product and can be removed from the old device without causing damage or injury.
- Delete personal data from the device on your own responsibility.

WEEE No.: 29073343

14.3 Electric fireplace

This product does not belong in household waste. At the end of its service life, return it free of charge to the manufacturer, the point of sale or to public collection points set up for this purpose. Details on disposal are regulated by the respective national law. Recyclable materials are fed into the recycling cycle in order to obtain new raw materials from them. The following recyclable materials are collected at municipal collection points:

- Used glass, plastics, used metals, sheet metal, etc.

By recycling old appliances in this way, you are making an important contribution to protecting our environment.

14.4 Batteries

- You must dispose of the used, completely discharged batteries via specially marked collection containers, special waste collection points or via the dealer. Batteries and rechargeable batteries must not be disposed of in household waste. You are legally obliged to return used batteries and rechargeable batteries.



15. Declaration of conformity

With the CE mark, the distributor declares that the product complies with the essential requirements and directives of the European regulations.

Table des matières

1. Pour votre sécurité	24
1.1 Pour votre sécurité.....	24
1.2 Utilisation conforme.....	24
1.3 Utilisation non conforme.....	24
1.4 Groupe cible.....	24
1.5 Niveaux d'avertissement.....	24
1.6 Symboles.....	25
1.7 Instructions de sécurité.....	25
2. Description et fonctionnement	26
3. Déballage et contrôle	27
3.1 Déballer le produit.....	27
4. Montage	27
4.1 Lieu d'installation.....	27
5. Transport	28
6. Installer	28
7. Première mise en service	28
8. Utilisation	28
8.1 Brancher, allumer et éteindre.....	29
8.2 Mode automatique.....	29
8.3 Choisir le niveau de chauffage.....	29
8.4 Régler l'effet d'arrière-plan.....	29
8.5 Régler la date / l'heure.....	29
8.6 Régler la minuterie.....	29
8.7 Activer la minuterie.....	30
8.8 Mettre l'appareil hors service.....	30
9. Démontage	30
10. Stockage	30
11. Nettoyage et maintenance	30
11.1 Nettoyage.....	30
11.2 Plan de maintenance.....	31
11.3 Insérer/changer les piles.....	31
12. Réparation	31
13. Données techniques	31
14. Élimination	32
14.1 Emballage.....	32
14.2 Composants électroniques.....	32
14.3 Foyer électrique.....	32
14.4 Les piles.....	32
15. Déclaration de conformité	32
16. Liste des pièces	54
17. Montage	56

1. Pour votre sécurité

1.1 Pour votre sécurité

- ▶ Veuillez lire ce document avec attention et dans son intégralité.
- ▶ Veuillez suivre les instructions et les consignes de sécurité mentionnées dans ce document ainsi que sur le produit.
- ▶ N'utilisez le produit que si celui-ci est dans un état technique irréprochable, en pleine conscience des règles de sécurité et des risques encourus.
- ▶ Conservez ce produit sur et à proximité de l'appareil pour référence ultérieure et en cas de cession de l'appareil.

1.2 Utilisation conforme

Le produit a été conçu exclusivement pour un usage privé.

Ce produit ne peut être utilisé que dans des pièces bien isolées ou pour de manière ponctuelle.

- ▶ Le produit ne doit être utilisé que sous surveillance.
- ▶ Utilisez le produit exclusivement comme chauffage en intérieur.
- ▶ N'utilisez le produit que si vous êtes en pleine possession de vos capacités physiques, psychiques et sensorielles.

Toute utilisation sortant de ce cadre est considérée comme une utilisation non conforme et peut entraîner de graves dommages corporels et matériels.

Nous déclinons toute responsabilité en cas de non-respect des consignes et d'utilisation non conforme ainsi que de dommages aux personnes et aux objets qui en résulteraient.

1.3 Utilisation non conforme

Le produit ne convient pas à un usage commercial.

Ce produit n'est pas un jouet.

Le produit ne doit pas être utilisé dans ou à proximité d'espaces clos humides tels que salles de bains, douches, piscines ou saunas.

Le produit ne doit pas être installé et utilisé sur des embarcations telles que des bateaux.

Le produit ne doit pas être utilisé dans des camping-cars ou des caravanes.

Le produit ne doit pas être utilisé comme chauffage exclusif des espaces intérieurs.

- ▶ Gardez le produit hors de portée des animaux et des enfants.
- ▶ Ne manipulez pas le produit avec des mains humides.

▶ Gardez l'appareil à l'écart des objets et matériaux inflammables ou présentant un risque d'explosion

▶ N'utilisez en aucun cas le produit sous l'influence de substances enivrantes ou stupéfiantes, telles que l'alcool, les drogues ou les médicaments puissants.

1.4 Groupe cible

Les utilisateurs sont les adultes et les enfants à partir de 8 ans sous la surveillance d'un adulte, qui ont lu et compris ces instructions et les marquages sur le produit ou qui ont reçu une formation similaire relative à l'utilisation et aux consignes de sécurité.

Seules ces personnes sont autorisées à utiliser le produit.

Les personnes présentant des capacités physiques ou mentales réduites ne peuvent utiliser le produit que sous la surveillance d'un adulte.

Les travaux de montage, de maintenance et de nettoyage ne doivent pas être effectués par les personnes mentionnées ci-avant.

Les utilisateurs ne peuvent utiliser le produit que s'ils sont éveillés, sobres et en pleine possession de leurs capacités physiques, psychiques et sensorielles.

Le personnel qualifié sont des personnes formées telles que les électriciens, les électriciens spécialisés et les électroniciens.

1.5 Niveaux d'avertissement

DANGER

Avertissement portant sur les dangers pouvant entraîner **directement la mort** ou de graves blessures en cas de non-respect des mesures.

AVERTISSEMENT

Avertissement portant sur les dangers pouvant entraîner **la mort ou de graves blessures** en cas de non-respect des mesures.

PRUDENCE

Avertissement portant sur les dangers pouvant entraîner des **blessures** en cas de non-respect des mesures.

ATTENTION

Avertissement portant sur les dangers pouvant entraîner des **dommages matériels** en cas de non-respect des mesures.

1.6 Symboles

Symboles	Description
	Ce symbole indique que l'utilisateur doit avoir lu et compris les instructions avant toute utilisation.
	Le symbole international de recyclage indique que le matériau est recyclable.
	Ce symbole indique que l'utilisation de visseuses électriques est interdite.
A-Z / 1-N	Ces abréviations indiquent un composant nécessaire à l'étape de montage dans les illustrations.
	Les produits portant le marquage CE sont conformes à toutes les réglementations applicables de l'Union européenne.
	Ce panneau d'interdiction met en garde contre le recouvrement imprudent de composants dégageant de la chaleur.
	La poubelle barrée d'une barre indique les déchets d'équipements électriques et électroniques qui ne doivent pas être jetés avec les ordures ménagères.
	La poubelle barrée indique les piles et les batteries qui ne doivent pas être jetées avec les ordures ménagères.
	Classe de protection I : Les appareils de classe de protection I sont reliés au conducteur de protection sur toutes les pièces de boîtier conductrices. Les appareils mobiles de classe de protection I comportent une fiche de raccordement avec contact de mise à la terre.
	Ce panneau d'interdiction indique que l'appareil ne doit pas être ouvert.
	Ce symbole indique qu'il s'agit d'un matériau recyclable. Le chiffre dans le triangle indique la composition exacte du matériau et/ou les lettres indiquent le groupe de matériaux de l'objet ou de l'emballage étiqueté

1.7 Instructions de sécurité

DANGER	
	Risque de choc électrique. <ul style="list-style-type: none">▶ N'ouvrez jamais le boîtier !▶ Ne mettez jamais l'appareil en marche s'il existe des indices de dommages causés par le feu, l'eau ou le bâtiment !
AVERTISSEMENT	
	Risque d'incendie et de dommages matériels en cas de surchauffe. <p>Couvrir le foyer électrique entraîne le risque d'incendie !</p> <ul style="list-style-type: none">▶ Ne couvrez pas le foyer électrique.
PRUDENCE	
	Risque de blessure et de brûlure en sautant sur ou en percutant le produit. <p>Le fait de sauter sur l'appareil ou de le percuter peut entraîner des blessures et des dommages matériels.</p> <ul style="list-style-type: none">▶ Assurez-vous de ne pas sauter sur ou dans l'appareil et de ne pas le percuter.
PRUDENCE	
	Risque de brûlure sur les surfaces chaudes. <ul style="list-style-type: none">▶ Tenez les enfants et les animaux à l'écart des surfaces et des composants chauds.▶ Ne touchez pas les surfaces et les composants chauds.▶ Veillez à ce que personne ne joue ou ne chahute à proximité du foyer électrique.
ATTENTION	
	Blessures et dommages matériels. <p>Toute modification du produit peut entraîner des blessures et des dommages matériels et annule la garantie.</p> <ul style="list-style-type: none">▶ Utilisez exclusivement le produit dans son état initial et avec les pièces d'origine fournies.▶ Utilisez uniquement des pièces de rechange autorisées par le fabricant.

2. Description et fonctionnement

Ce produit est un foyer électrique à faible consommation d'énergie destiné à réchauffer l'air ambiant. Il est doté d'éléments chauffants qui portent la pièce à la température définie. Les différentes fonctions peuvent être activées et désactivées directement à partir du panneau de commande ou de la télécommande fournie.

Il dispose de 2 niveaux de chauffage, d'une minuterie réglable, d'un fond 3D décoratif et d'un dispositif électrique de protection contre la surchauffe.

Vue de face

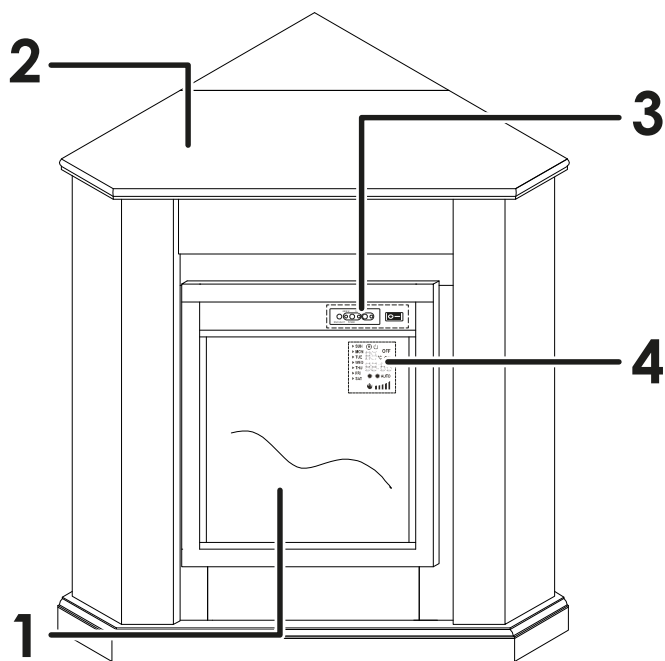

Panneau avant

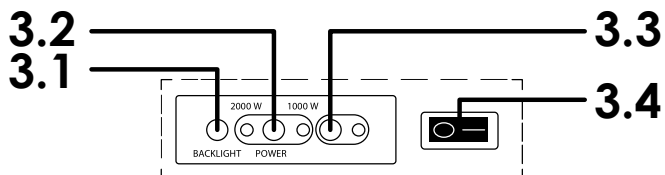

Écran LCD

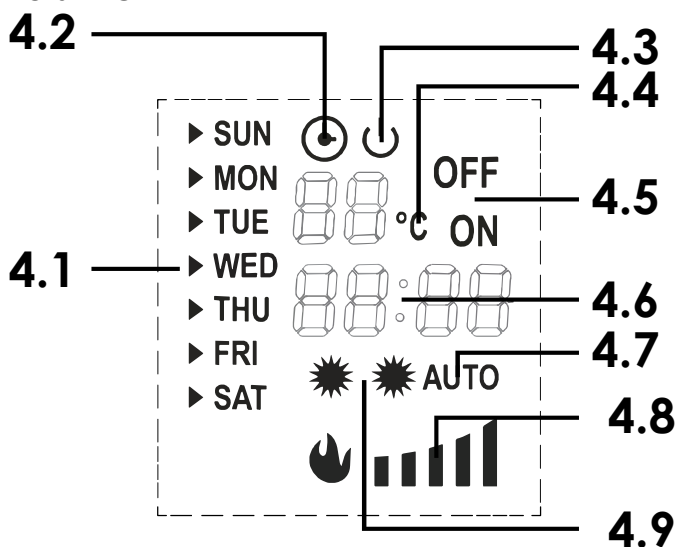

N° Description

N°	Description
1	Foyer
2	Boîtier du foyer
3	Panneau avant
3.1	Activer/désactiver l'effet d'arrière-plan
3.2	Commutation entre les niveaux de chauffage 1 et 2
3.3	Allumer/éteindre le foyer électrique
3.4	Interrupteur marche/arrêt
4	Écran LCD
4.1	Affichage de la minuterie : jour de la semaine sélectionné
4.2	Affichage minuterie on/off
4.3	Affichage du mode veille
4.4	Affichage de la température en °C
4.5	Affichage de l'heure de début/fin
4.6	Durée de fonctionnement
4.7	Affichage Mode automatique activé/désactivé
4.8	Affichage Luminosité de l'effet d'arrière-plan
4.9	Affichage du niveau de chauffage actuel

Télécommande

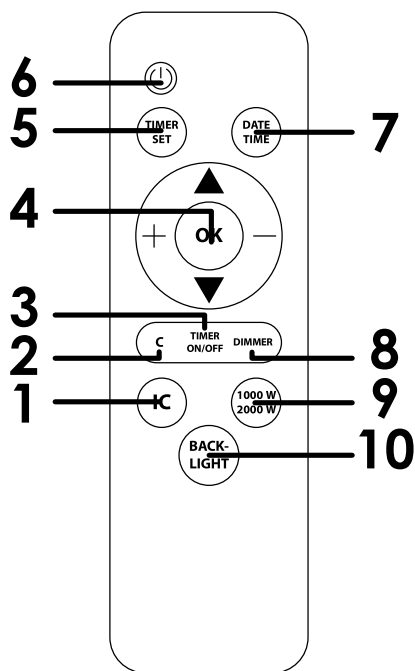

N°	Description
1	Activer/désactiver le mode automatique
2	Effacer les valeurs définies
3	Minuterie activée/désactivée
4	Champ multifonction Mode automatique : +/-: Augmenter/diminuer la température ▲/▼: Augmenter/diminuer le temps OK: Bouton de confirmation
	Régler la minuterie : +/-: Ajouter/supprimer le jour de la semaine de la sélection ▲/▼: Régler les heures/minutes OK: Bouton de confirmation
	Régler la date/l'heure : +/-: Régler les heures/minutes ▲/▼: Régler le jour de la semaine OK: Bouton de confirmation
5	Régler la minuterie
6	Allumer/éteindre le foyer électrique
7	Régler la date / l'heure
8	Régler la luminosité de l'effet d'arrière-plan
9	Commutation entre les niveaux de chauffage 1 et 2
10	Activer/désactiver l'effet d'arrière-plan

Remarque: après avoir appuyé sur une touche de la télécommande, un signal sonore retentit en guise de confirmation.

3. Déballeage et contrôle

3.1 Déballeage le produit

AVERTISSEMENT

Risque d'étouffement dû au matériel d'emballage et à l'ingestion de petites pièces.

- ▶ Éliminez le matériau d'emballage de manière conforme dans la poubelle de déchets ménagers.
- ▶ Conservez les petites pièces hors de portée des enfants.

ATTENTION

Dommages matériels.

Les objets pointus, coupants et provoquant des rayures peuvent endommager le produit lors de l'ouverture de l'emballage.

- ▶ N'utilisez pas d'objet pointu, coupant ou provoquant des rayures pour ouvrir l'emballage.
- ▶ Effectuez les tâches suivantes avec précaution.

1. Retirez toutes les pièces du carton.
2. Placez les pièces les unes à côté des autres sur une surface dégagée, lisse et plane.
3. Contrôlez l'étendue de la livraison afin de vérifier son état complet et son intégrité, voir le chapitre „16. Liste des pièces“ à la page 54.

4. Montage

ATTENTION

Endommagement du produit dû à un montage incorrect.

- ▶ Assemblez le produit de manière complète et sûre.
- ▶ Assemblez le produit avec au minimum une deuxième personne.
- ▶ Vissez les vis bien droit et sans forcer dans les trous prévus à cet effet.
- ▶ Vissez les vis à la main dans les orifices d'assemblage et ne serrez les vis que lors de la dernière étape afin d'empêcher tout coincement des pièces.



4.1 Lieu d'installation

1. Choisissez un lieu d'installation adapté remplissant les conditions suivantes :
 - Le lieu d'installation est sec et peut être aéré régulièrement.
 - Le lieu d'installation ne doit pas être exposé de manière permanente aux rayons du soleil ni aux



fortes variations de température.

- Le sol du lieu d'installation est plan et antidérapant.
2. Suivez les étapes de montage illustrées en respectant les consignes de sécurité, voir „17. Montage“ à la page 56.

5. Transport

PRUDENCE	
	Surfaces chaudes. ► Transportez le produit uniquement lorsqu'il est débranché du secteur et qu'il a refroidi.
ATTENTION	
	Dommages aux biens. ► Ne poussez pas le produit sur le sol.

6. Installer

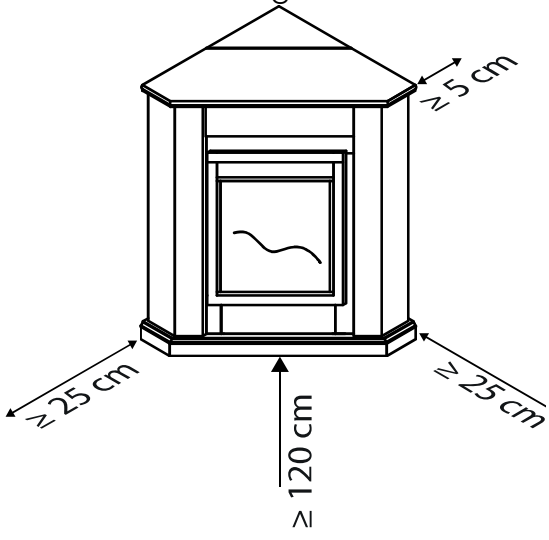



PRUDENCE	
	Risque de blessures et dommages matériels. ► Veillez à respecter les distances de sécurité suivantes par rapport au mur ou à l'objet le plus proche : <ul style="list-style-type: none">• au moins 5 cm à l'arrière• au moins 120 cm à l'avant• au moins 25 cm à gauche et à droite.
	
Illustration similaire	

► Veillez à ce que le lieu d'installation remplisse les conditions suivantes :



- plat et antidérapant
- robuste et grande capacité de charge
- sec et propre
- à l'abri de la lumière directe du soleil.

7. Première mise en service

Toutes les pièces doivent fonctionner correctement. Allumez le foyer électrique à l'aide de l'interrupteur [3.4] cf. chapitre „8.1 Brancher, allumer et éteindre“ à la page 29

1. Avant d'utiliser le foyer électrique pour la première fois, testez les fonctions suivantes :
 - le foyer électrique peut être allumé et éteint en appuyant sur le bouton [3.3]
 - vous pouvez passer d'un niveau de chauffage à l'autre en appuyant sur la touche [3.2]
 - vous pouvez activer et désactiver l'effet d'arrière-plan en appuyant sur la touch [3.1]
2. Testez également les différentes fonctions à l'aide de la télécommande fournie :
 - le foyer électrique peut être allumé et éteint en appuyant sur la touche  [6]
 - vous pouvez activer et désactiver le mode automatique en appuyant sur la touch  [1]
 - vous pouvez régler la température avec la touche +/- [4]
 - vous pouvez passer d'un niveau de chauffage à l'autre en appuyant sur la touche  [9]
 - vous pouvez activer et désactiver l'effet d'arrière-plan en appuyant sur la touche  [10].

8. Utilisation

PRUDENCE	
	Risque de blessure en cas d'utilisation non conforme. <ul style="list-style-type: none">► Utilisez le produit conformément à l'usage prévu „1.2 Utilisation conforme“ à la page 24.► Ne laissez pas les enfants en bas âge ou les animaux sans surveillance avec le produit et ne les laissez pas s'approcher du produit.
PRUDENCE	
	Risque de trébucher et de blessure en cas de mauvaise manipulation. <ul style="list-style-type: none">► Évitez le risque de trébucher sur le câble d'alimentation en le plaçant de manière sûre.► Ne pliez pas les câbles d'alimentation sur des coins ou des bords tranchants.

8.1 Brancher, allumer et éteindre

1. Avant de procéder au raccordement, assurez-vous que la tension et la fréquence du réseau de l'appareil sont identiques à celles du réseau d'alimentation.
2. Branchez le câble d'alimentation sur une prise électrique libre et facilement accessible.
3. Allumez le foyer électrique en plaçant l'interrupteur [3.4] du panneau avant [3] sur la **position « I »**.
4. Après utilisation, éteignez le foyer électrique en plaçant l'interrupteur [3.4] du panneau avant [3] sur la **position « 0 »**.

8.2 Mode automatique

1. Appuyez sur la touche  [1] de la télécommande pour activer le mode automatique.
2. L'écran affiche „**AUTO**“ [4.7].
3. En mode automatique, le foyer électrique mesure la température de la pièce et règle la puissance de chauffage en fonction de la température ambiante.
Note : le foyer électrique ne commence à chauffer que lorsque la température souhaitée est supérieure de 2 °C à la température ambiante actuelle.
4. Appuyez sur „+/-“ [4] de la télécommande pour augmenter/diminuer la température souhaitée.

Remarque : La température peut être réglée dans une plage de 15 à 30 °C.

5. Appuyez à nouveau sur la touche  [1] de la télécommande pour désactiver le mode automatique.
► L'écran n'affiche plus „**AUTO**“ [4.7].

8.3 Choisir le niveau de chauffage

1. Appuyez sur la touche  [9] de la télécommande ou sur le bouton [3.2] du panneau avant [3], pour passer du niveau de chauffage 1 au niveau de chauffage 2.
► Un voyant [3.2] sur le panneau avant [3] indique le niveau de chauffage sélectionné, ainsi que l'affichage [4.9] sur l'écran.



8.4 Régler l'effet d'arrière-plan

1. Le cas échéant, appuyez sur  [10] sur la télécommande pour sélectionner l'un des 5 niveaux de luminosité de l'effet d'arrière-plan..
2. Drücken Sie bei Bedarf „**DIMMER**“ [8] auf der Fernbedienung, um zwischen den 5 wählba-



ren Helligkeitsstufen des Hintergrundeffekts umzuschalten.





- L'écran affiche la luminosité de l'effet d'arrière-plan [4.8] sous la forme de 5 barres. Moins il y a de barres affichées, plus la luminosité est faible ; plus il y a de barres, plus la luminosité est élevée.
3. Appuyez à nouveau sur la touche  de la télécommande ou sur le bouton [3.1] du panneau avant [3] pour désactiver l'effet d'arrière-plan.
► L'affichage [4.8] disparaît de l'écran.

8.5 Régler la date / l'heure

1. Appuyez sur la touche  [7] de la télécommande.
2. Réglez le jour de la semaine à l'aide des touches ▲/▼ [4]. Consultez le tableau des jours de la semaine ci-dessous.
 - **SUN** = dimanche
 - **MON** = lundi
 - **TUE** = mardi
 - **WED** = mercredi
 - **THU** = jeudi
 - **FRI** = vendredi
 - **SAT** = samedi
3. Appuyez à nouveau sur la touche  [7] de la télécommande.
4. Réglez l'heure à l'aide des touches „+/-“ [4].
5. Appuyez à nouveau sur la touche  [7] de la télécommande.
6. Réglez les minutes à l'aide des touches „+/-“ [4].
7. Appuyez sur „**OK**“ [4].
► Le jour de la semaine et l'heure sont réglés.

8.6 Régler la minuterie

1. Appuyez sur la touche  [5] de la télécommande.
2. Sélectionnez le numéro de programme sur lequel les réglages de la minuterie doivent être enregistrés à l'aide des touches ▲/▼ [4].
3. Appuyez à nouveau sur la touche  [5] de la télécommande.
4. Sélectionnez le jour de la semaine à l'aide des touches ▲/▼ [4].
► Le jour de la semaine sélectionné est indiqué par le symbol ►.
5. Appuyez sur la touche „+“ [4] de la télécommande pour ajouter le jour de la semaine à la sélection. **Remarque :** vous pouvez ajouter plusieurs jours de la semaine à la sélection en

- appuyant sur „+“ [4].
6. Le cas échéant, appuyez sur la touche „-“ [4] de la télécommande pour supprimer le jour de la semaine de la sélection.
 7. Appuyez à nouveau sur la touche  [5] de la télécommande.
 8. Réglez les heures de fonctionnement à l'aide des touches ▲/▼ [3].
 9. Appuyez à nouveau sur la touche [5]  [5] de la télécommande.
 10. Réglez les minutes de fonctionnement à l'aide des touches ▲/▼ [4].
 11. Appuyez à nouveau sur la touche  [5] de la télécommande. L'écran affiche le message „OFF“ [4.5].
 12. Réglez l'heure de début du chauffage à l'aide des touches ▲/▼ [4].
 13. Appuyez à nouveau sur la touche  [5] de la télécommande.
 14. Réglez les minutes de début du chauffage à l'aide des touches ▲/▼ [4].
 15. Réglez les minutes de début du chauffage à l'aide des touches  [5] de la télécommande.
 16. Réglez la température souhaitée à l'aide des touches ▲/▼ [4].
 17. Appuyez sur „OK“ [4].
 - ▶ La minuterie est programmée.

8.7 Activer la minuterie

1. Appuyez sur la touche « **TIMER ON/OFF** » [3] sur la télécommande pour activer la minuterie pré réglée.
 - ▶ L'écran affiche le symbole de la minuterie [4.2].
2. Appuyez à nouveau sur la touche « **TIMER ON/OFF** » [3] sur la télécommande pour désactiver la minuterie pré réglée.
 - ▶ Le symbole de la minuterie [4.2] disparaît de l'écran.

8.8 Mettre l'appareil hors service

1. Appuyez sur la touche  [6], pour éteindre le foyer électrique.
2. Après utilisation, éteignez le foyer électrique en plaçant l'interrupteur [3.4] du panneau avant [3] sur la position « 0 ».
3. Débranchez l'appareil de la prise de courant.
 - ▶ Le foyer électrique est hors service.

9. Démontage

- ▶ Démontez le produit dans l'ordre inverse de l'ordre mentionné dans le chapitre „17. Montage“ à la page 56.

10. Stockage

ATTENTION

Dommages matériels dus à un stockage non adapté.

- ▶ Rangez le foyer électrique en position verticale et débranché dans un endroit sombre et sec, dont la température ne dépasse pas 30° C.
- ▶ Stockez le produit à l'état démonté ou plié dans un endroit sec et propre.
- ▶ Protégez le produit de la poussière et de l'humidité.
- ▶ Vous pouvez également ranger le foyer électrique démonté et froid dans son emballage d'origine.



11. Nettoyage et maintenance

11.1 Nettoyage



AVERTISSEMENT

Risque d'incendie et de choc électrique.

- ▶ Ne nettoyez, n'entretenez et ne réparez le foyer électrique que lorsqu'il est froid ou a refroidi et qu'il est débranché.
- ▶ Nettoyez le foyer électrique exclusivement avec un chiffon doux légèrement humidifié d'eau



ATTENTION

Endommagement dû à un produit de nettoyage non adapté.

- ▶ Vérifiez la compatibilité du produit de nettoyage avec la surface à un emplacement peu visible.
- ▶ Pour le nettoyage, n'utilisez pas de solvant organique, d'eau bouillante, d'acides forts ou de nettoyant alcalin.
- ▶ Utilisez uniquement des chiffons de nettoyage et des brosses douces.



11.2 Plan de maintenance

Les composants technologiques du produit ne nécessitent aucun entretien. Pour un bon fonctionnement, il faut toutefois vérifier ou nettoyer quelques éléments.

Avant chaque utilisation

État

- ▶ Contrôlez l'état général du produit pour vérifier l'absence de dommages.

Tous les mois

Pièces de fixation

- ▶ Vérifiez que les pièces de fixation ne se sont pas détachées ni déformées.
- ▶ Serrez les éventuelles vis desserrées.
- ▶ Remplacez immédiatement les pièces défectueuses ou endommagées.

Chauffage radiant

- ▶ Vérifiez que le radiateur n'est pas sale ni endommagé.
- ▶ Enlevez la poussière accumulée sur la grille de protection.
- ▶ Vérifiez que le câble d'alimentation n'est pas endommagé.

11.3 Insérer/changer les piles

Insérez deux piles de type AAA (non inclus dans la livraison) dans la télécommande. Veillez à respecter la polarité.

1. Prenez la télécommande en main.
2. Schieben Sie die Abdeckklappe nach unten und entfernen Sie diese vorsichtig.
3. Tauschen Sie die Batterien gegen baugleiche Batterien aus.
4. Schieben Sie die Abdeckkappe wieder vorsichtig auf die Fernbedienung bis diese merklich einrastet.

12. Réparation

ATTENTION

Endommagement dû à une réparation non adaptée



- ▶ N'utilisez que des pièces de rechange d'origine ou autorisées par le fabricant.
- ▶ Faites réaliser les réparations par du personnel qualifié.

Si le message d'erreur **E1** apparaît, le capteur de température est défectueux.

- ▶ Dans ce cas, contactez le service clientèle.

13. Données techniques

Désignation	Valeur
Référence article :	blanc: 51204 noir: 51205
Entrée de tension :	220-240 V~ 50 Hz
Puissance :	2 000 watts max.
Raccordement :	fiche à contact de protection
Longueur du câble :	185 cm
Classe de protection :	I
Niveaux de chauffage :	1: 1000 W 2: 2000 W
Température :	15 à 30 °C
Matériaux :	bois MDF, verre trempé, résine synthétique
Dimensions totales :	96 x 57 x 93 cm
Dimensions du radiateur :	47 x 21 x 52 cm
Longueur du câble:	185 cm
Poids :	30 kg
Type de piles :	2 x AAA

14. Élimination

14.1 Emballage

L'emballage est recyclable.

- ▶ Éliminez l'emballage dans le respect de l'environnement via un dispositif de collecte local.

14.2 Composants électroniques

En tant que propriétaire d'un appareil électrique ou électronique à éliminer, vous êtes légalement tenu(e), en vertu de la directive européenne WEEE et de la directive allemande ElektroG, d'éliminer cet appareil séparément de tout autre déchet ménager non trié, car les produits (ou leurs composants toxiques et dangereux) éliminés de manière non adaptée peuvent nuire durablement à la santé des personnes, des animaux et des végétaux. Vous apportez ainsi une grande contribution au réemploi, à la valorisation et au recyclage. La méthode d'acheminement ou de collecte dépend des contextes régionaux et contractuels et des renseignements à ce propos peuvent être demandés aux organismes d'élimination de droit public ainsi qu'au distributeur. Ces derniers sont en principe tenus de reprendre gratuitement les appareils usagés indépendamment du fait qu'ils aient été achetés neufs ou non. Toute élimination illégale est punie par la loi. Avant de confier vos appareils à un point de collecte régional, effectuez les tâches suivantes :

- ▶ Retirez les batteries usagées et les accumulateurs usagés de l'appareil dans la mesure où ceux-ci constituent des composants du produit et peuvent être retirés.
- ▶ Retirez les matières consommables et éliminez-les de manière adaptée.
- ▶ Retirez les lampes et les sources de lumière dans la mesure où celles-ci constituent des composants du produit et peuvent être retirées de l'appareil usagé sans risque de détérioration ni de blessure.
- ▶ Effacez les données à caractère personnel de l'appareil.

N°WEEE : 29073343

14.3 Foyer électrique

Ce produit ne constitue pas un déchet ménager. À la fin de son cycle de vie, confiez-le gratuitement au fabricant, à votre point de vente ou à un dispositif de collecte public prévu à cet effet. Les détails de l'élimination diffèrent selon la législation du pays concerné. Les matériaux valorisables seront intégrés dans un circuit de recyclage afin de créer de nouvelles matières premières. Les matériaux valorisables suivants sont collectés dans les

points de collecte communaux :

- verre usagé, plastique, métaux usagés, tôles etc.

En recyclant ainsi vos anciens produits, vous contribuez grandement à la protection de notre environnement.

14.4 Les piles



- ▶ Les piles usagées et complètement déchargées doivent être mises au rebut dans des conteneurs de collecte spécialement marqués, dans des centres de collecte de déchets spéciaux ou par l'intermédiaire du revendeur. Les piles et les batteries ne doivent pas être jetées avec les ordures ménagères. Vous êtes légalement tenu de mettre au rebut les piles et les batteries usagées.

15. Déclaration de conformité

Avec le marquage CE, le responsable de la mise en circulation déclare que le produit satisfait aux exigences essentielles ainsi qu'aux directives des dispositions européennes.

Tabella dei contenuti

1. Per la vostra sicurezza	34
1.1 Per la vostra sicurezza	34
1.2 Utilizzare in modo conforme	34
1.3 Uso improprio	34
1.4 Gruppo target	34
1.5 Livelli di avvertimento	34
1.6 Simboli	35
1.7 Avvertenze di sicurezza	35
2. Descrizione e funzione	36
3. Disimballaggio e verifica	37
3.1 Disimballare il prodotto	37
4. Montaggio	37
4.1 Luogo di installazione	37
5. Trasporto	38
6. Installazione	38
7. Messa in funzione iniziale	38
8. Utilizzo	38
8.1 Collegamento, accensione e spegnimento	38
8.2 Modalità automatica	39
8.3 Scelta del livello di riscaldamento	39
8.4 Impostazione dell'effetto di sfondo	39
8.5 Impostazione di data e ora	39
8.6 Impostazione del timer	39
8.7 Attivare il timer	40
8.8 Disconnessione dell'apparecchio	40
9. Smontaggio	40
10. Stoccaggio	40
11. Pulizia e manutenzione	40
11.1 Pulizia	40
11.2 Piano di manutenzione	41
11.3 Inserimento/sostituzione delle batterie	41
12. Riparazioni	41
13. Dati tecnici	41
14. Smaltimento	42
14.1 Confezione	42
14.2 Apparecchiature elettriche	42
14.3 Caminetto elettrico	42
14.4 Batteria	42
15. Dichiarazione di conformità	42
16. Elenco parti	54
17. Montaggio	56

1. Per la vostra sicurezza

1.1 Per la vostra sicurezza

- ▶ Leggere il presente documento con attenzione e integralmente.
- ▶ Seguire le istruzioni e le avvertenze per la sicurezza riportate nel documento e sul prodotto.
- ▶ Utilizzare il prodotto solo se in condizioni tecniche perfette e con consapevolezza in termini di rischio e pericolo.
- ▶ Conservare questo documento nei pressi del prodotto come futuro riferimento e per il passaggio ad altri.

1.2 Utilizzare in modo conforme

Il prodotto è stato sviluppato esclusivamente per uso privato.

- ▶ Questo prodotto è adatto solo per ambienti ben isolati o per un uso occasionale.
- ▶ Il prodotto non può restare incustodito durante l'uso.
- ▶ Utilizzi il prodotto esclusivamente come riscaldatore in interni.
- ▶ Utilizzi il prodotto solo quando è in pieno possesso delle sue capacità fisiche, mentali e sensoriali.

Qualsiasi uso diverso è considerato improprio e può provocare gravi lesioni personali e danni materiali. In caso di mancata osservanza delle istruzioni e di uso improprio, non ci assumiamo alcuna responsabilità per eventuali danni a persone e oggetti.

1.3 Uso improprio

Il prodotto non è pensato per l'impiego in ambito commerciale.

Questo prodotto non è un giocattolo.

Il prodotto non deve essere utilizzato all'interno o in prossimità di ambienti umidi, come bagni, docce, piscine o saune.

Il prodotto non deve essere installato e utilizzato su veicoli acquatici, come imbarcazioni.

Il prodotto non deve essere utilizzato in camper o roulotte.

Il prodotto non deve essere utilizzato come unico riscaldatore in interni.

- ▶ Tenga il prodotto fuori dalla portata di bambini piccoli e animali.
- ▶ Non utilizzi il prodotto con le mani bagnate.
- ▶ Tenga l'apparecchio lontano da oggetti e materiali infiammabili o esplosivi.
- ▶ Non utilizzi mai il prodotto sotto l'influenza di sostanze intossicanti o stupefacenti, come al-

col, droghe o farmaci forti.

1.4 Gruppo target

Gli utenti sono adulti e i bambini a partire da 6 anni, sotto la supervisione di un adulto, che abbiano letto e compreso le presenti istruzioni e i contrassegni riportati sul prodotto o che abbiano ottenuto istruzioni paragonabili in merito all'uso e alle avvertenze per la sicurezza.

Solo questi utenti possono servirsi del prodotto.

Le persone con abilità fisiche o mentali ridotte possono utilizzare il prodotto solo sotto la supervisione di un utente adulto.

I lavori di montaggio, manutenzione e pulizia non possono essere eseguiti dai soggetti summenzionati.

Gli utenti possono utilizzare il prodotto solo nel pieno possesso delle proprie abilità fisiche, psichiche e sensoriali, in condizioni di piena vigilanza e sobrietà.

Il personale qualificato, con una formazione elettrotecnica specialistica, comprende persone addestrate come elettricisti, elettrotecnici e tecnici elettronici.

1.5 Livelli di avvertimento

PERICOLO

Avvertimento di pericoli che, in caso di inosservanza delle misure, comportano la morte immediata o gravi lesioni.

AVVERTENZA

Avvertimento di pericoli che, in caso di inosservanza delle misure, possono comportare la morte o gravi lesioni.

CAUTELE

Avvertimento di pericoli che, in caso di inosservanza delle misure, possono comportare delle lesioni.

ATTENZIONE

Avvertimento di pericoli che, in caso di inosservanza delle misure, possono comportare dei danni materiali.

1.6 Simboli

Symboles Description



Questo simbolo indica che l'utente deve aver letto e compreso le istruzioni prima dell'uso.



Il simbolo internazionale di riciclaggio indica la presenza di materiali riutilizzabili.



Questo simbolo indica che l'uso di avvitatori elettrici è proibito.

A-Z /
1-N

Queste abbreviazioni identificano un componente necessario per il passaggio di montaggio riportato nelle figure.



Con la marcatura CE, il distributore dichiara che il prodotto soddisfa i requisiti di base e le direttive delle disposizioni europee.



Questo **segnale di divieto** mette in guardia contro la copertura incauta dei componenti che generano calore.



Il **bidone barrato con riga** indica le apparecchiature elettriche ed elettroniche fuori uso che non devono essere smaltite con i rifiuti domestici.



Il **bidone barrato** indica pile e batterie ricaricabili che non devono essere smaltite nei rifiuti domestici.



Classe di protezione I:

i dispositivi della classe di protezione I sono collegati al conduttore di protezione su tutte le parti dell'alloggiamento elettricamente conduttive. I dispositivi mobili della classe di protezione I presentano un collegamento a spina con contatto di terra di protezione.



Questo **segnale di divieto** indica che l'apparecchio non deve essere aperto.



Questo simbolo indica un materiale riciclabile. Il numero nel triangolo indica l'esatta composizione del materiale e la sigla indica il gruppo di materiali dell'articolo o imballaggio contrassegnato.

1.7 Avvertenze di sicurezza



PERICOLO

Rischio di scosse elettriche.

- ▶ Non aprire mai l'involucro!
- ▶ Non accendere mai l'apparecchio in presenza di indizi di incendio, acqua o danni all'edificio!



AVVERTENZA

Pericolo di incendio e danni materiali dovuti al surriscaldamento.

- Coprire il caminetto elettrico può causare danni da incendio!
- ▶ Non copra il caminetto elettrico.



CAUTELE

Pericolo di lesioni e ustioni in caso di salti o urti sul prodotto.

- Scatenarsi o saltare può causare lesioni e danni materiali.
- ▶ Non scatenarsi o saltare sul o all'interno del prodotto.



CAUTELE

Pericolo di ustioni da superfici calde.

- ▶ Tenga lontani bambini e animali da superfici e componenti caldi.
- ▶ Non tocchi componenti o superfici caldi.
- ▶ Si assicuri che nessuno giochi o corra vicino al caminetto elettrico.



ATTENZIONE

Lesioni e danni materiali.

La modifica del prodotto può causare lesioni e danni materiali e portare alla decadenza della garanzia legale.

- ▶ Utilizzare il prodotto solo nello stato originale e con le parti originali fornite in dotazione.
- ▶ Utilizzare solo ricambi autorizzati dal produttore.



2. Descrizione e funzione

Questo prodotto è un caminetto elettrico ad alta efficienza energetica per riscaldare l'aria in una stanza. Dispone di elementi riscaldanti che portano la stanza alla temperatura impostata. Le singole funzioni si possono attivare e disattivare direttamente tramite l'unità di comando o il telecomando in dotazione.

Ha 2 livelli di riscaldamento, un orologio regolabile (di seguito denominato timer), un effetto di sfondo 3D decorativo e una protezione elettrica contro il surriscaldamento.

Vista frontale

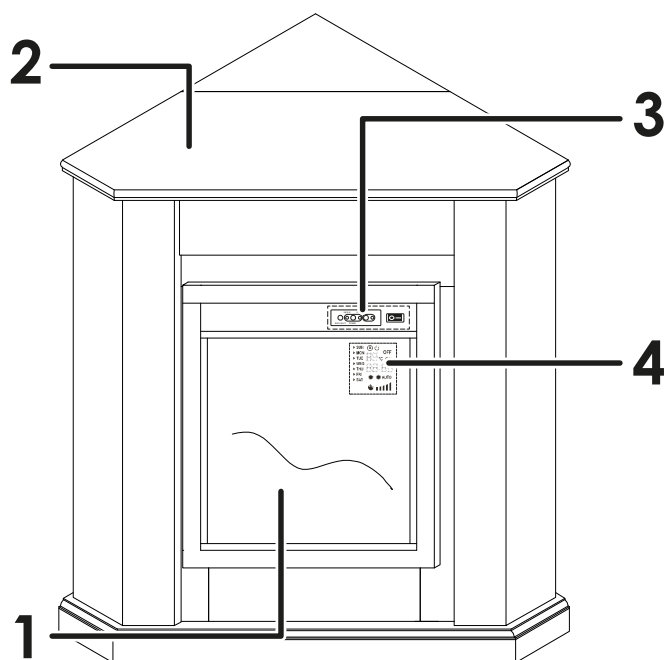

Pannello frontale

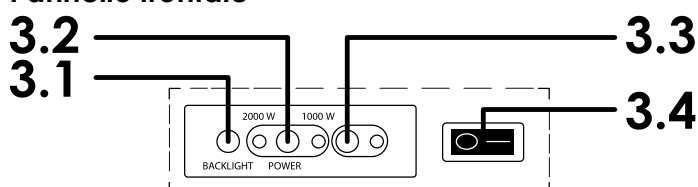

Display LCD

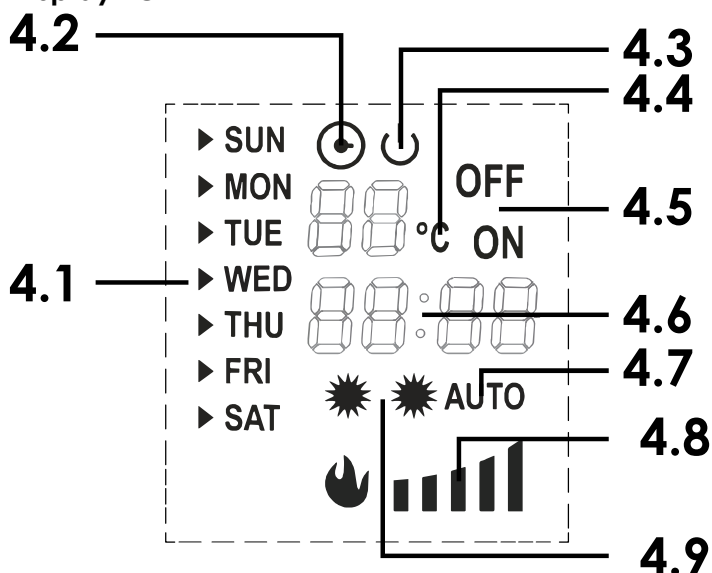

N.	Descrizione
1	Unità camino
2	Alloggiamento del caminetto
3	Pannello frontale
3.1	Attivazione/disattivazione dell'effetto di sfondo
3.2	Commutazione tra i livelli di riscaldamento 1 e 2
3.3	Accensione e spegnimento del caminetto elettrico
3.4	Interruttore a levetta on/off
4	Display LCD
4.1	Visualizzazione del timer: giorno ferialo scelto
4.2	Visualizzazione del timer on/off
4.3	Visualizzazione dello standby
4.4	Visualizzazione della temperatura in °C
4.5	Visualizzazione dell'ora di inizio/fine on/off
4.6	Tempo di funzionamento
4.7	Visualizzazione della modalità automatica on/off
4.8	Visualizzazione della luminosità dell'effetto sfondo
4.9	Visualizzazione del livello di riscaldamento attuale

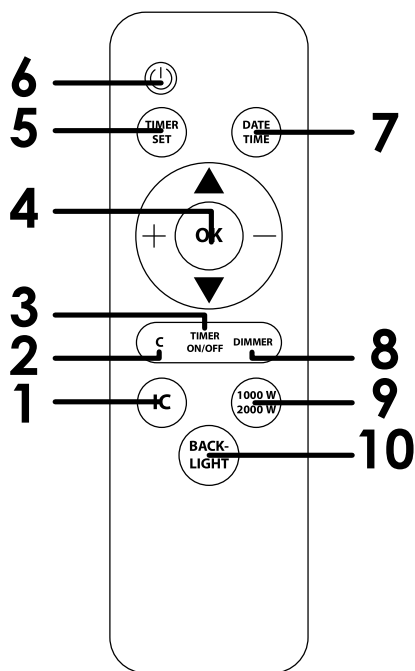

N.	Descrizione
1	Attivazione e disattivazione della modalità automatica
2	Pulsante per cancellare i valori impostati
3	Funzione timer on/off
4	Campo multifunzione Modalità automatica: +/-: aumento/diminuzione della temperatura ▲/▼: aumento/diminuzione della durata OK: tasto di conferma Impostazione del timer: +/-: aggiunta/eliminazione dalla selezione del giorno della settimana ▲/▼: impostazione di ore/minuti OK: tasto di conferma Impostazione di data/ora: +/-: impostazione di ore/minuti ▲/▼: impostazione del giorno della settimana OK: tasto di conferma
5	Impostazione del timer
6	Accensione e spegnimento del caminetto elettrico
7	Impostazione di data/ora
8	Regolazione della luminosità dell'effetto sfondo
9	Commutazione tra i livelli di riscaldamento 1 e 2
10	Attivazione/disattivazione dell'effetto di sfondo

Nota: dopo aver premuto un tasto del telecomando, viene emesso un segnale acustico di conferma.

3. Disimballaggio e verifica

3.1 Disimballare il prodotto

AVVERTENZA

Pericolo di soffocamento dovuto al materiale della confezione e all'ingerimento di pezzi piccoli.

- ▶ Smaltire il materiale della confezione nei rifiuti domestici in conformità alle norme applicabili.
- ▶ Conservare le parti piccole fuori dalla portata dei bambini.

ATTENZIONE

Danni materiali.

Gli oggetti appuntiti e graffianti possono danneggiare il prodotto all'apertura della confezione.

- ▶ Non utilizzare oggetti appuntiti, affilati o graffianti per aprire la confezione.
- ▶ Eseguire i seguenti lavori con cautela.

1. Rimuovere tutte le parti dal cartone.
2. Posizionare le parti una accanto all'altra su una superficie libera, morbida e piana.
3. Verificare l'integrità e la completezza del volume di consegna, vedere il capitolo „16. Elenco parti“ a pagina 54.

4. Montaggio

ATTENZIONE

Danneggiamento del prodotto dovuto ad un montaggio errato.



- ▶ Montare il prodotto in modo completo e sicuro.
- ▶ Montare il prodotto servendosi dell'aiuto di almeno una seconda persona.
- ▶ Non inserisca le viti nei fori in direzione obliqua o con forza.
- ▶ Avvitare prima a mano le viti nei fori di collegamento e serrarle poi alla fine per impedire un ribaltamento delle parti.

4.1 Luogo di installazione

1. Scegliere un luogo di installazione adeguato che soddisfi i seguenti requisiti:
 - il luogo di installazione è asciutto e può essere ventilato regolarmente;
 - Il luogo di installazione non è esposto in modo permanente alla luce solare permanente e alle forti oscillazioni di temperatura.

- il sottofondo del luogo di installazione è piano e antiscivolo.
2. Seguire i passaggi di montaggio raffigurati osservando le avvertenze per la sicurezza, vedi „17. Montaggio“ a pagina 56.

5. Trasporto

CAUTELA	
	Superfici calde. ▶ Trasporti il prodotto solo se scollegato dalla rete elettrica e raffreddato.
ATTENZIONE	
	Danni materiali. ▶ Non spinga il prodotto sul terreno.

6. Installazione

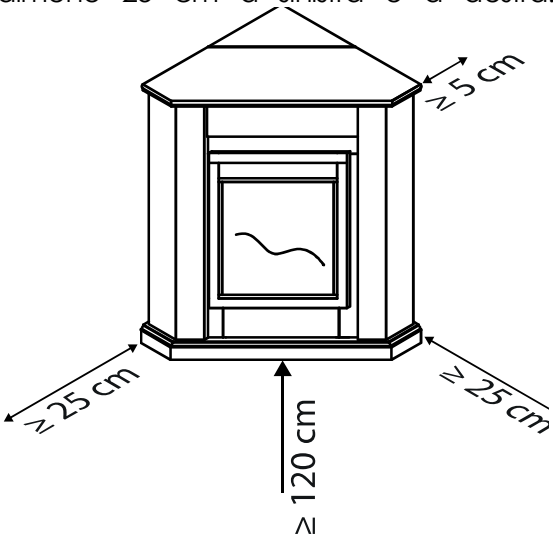



CAUTELA	
Rischio di lesioni e danni materiali.	
▶ Si assicuri di rispettare le seguenti distanze di sicurezza dall'ostacolo più vicino o dalla parete: at least 5 cm to the rear:	
<ul style="list-style-type: none"> • almeno 5 cm indietro • almeno 120 cm in avanti • almeno 25 cm a sinistra e a destra. 	
	
Illustrazione indicativa	

- ▶ Verifichi che il punto d'installazione soddisfi i seguenti requisiti:
- piano e antiscivolo
 - stabile e resistente
 - asciutto e pulito
 - al riparo dalla luce diretta del sole.



7. Messa in funzione iniziale

Tutte le parti devono essere in perfetto stato di funzionamento.

Accenda il caminetto elettrico con l'interruttore a levetta [3.4] ein, v. capitolo „8.1 Collegamento, accensione e spegnimento“ a pagina 38.

1. Prima di usare il caminetto elettrico per la prima volta verifichi le seguenti funzioni:
 - il caminetto elettrico si può accendere e spegnere premendo il tasto [3.3]
 - premendo il tasto [3.2] si può passare da uno all'altro dei 2 livelli di riscaldamento
 - premendo il tasto [3.1] si attiva e disattiva l'effetto sfondo.
2. Provi le singole funzioni anche con il telecomando in dotazione:
 - il caminetto elettrico si può accendere e spegnere tramite  [6]
 - la modalità automatica si può attivare e disattivare con  [1]
 - la temperatura si può regolare con +/- [4]
 - premendo  [9] si può passare da uno all'altro dei 2 livelli di riscaldamento
 - premendo  [10] si attiva e disattiva l'effetto sfondo.

8. Utilizzo

CAUTELA	
Pericolo di lesioni dovute ad un uso improprio.	
	▶ Utilizzare il prodotto in modo conforme, vedere il capitolo „1.2 Utilizzare in modo conforme“ a pagina 34.
	▶ Non lasciare bambini piccoli o animali incustoditi con o vicino al prodotto.
CAUTELA	
Rischio d'inciampo e lesioni a causa di un utilizzo non corretto.	
	▶ Posizioni il cavo di rete in modo sicuro per ridurre il rischio d'inciampare.
	▶ Non tenda il cavo su spigoli o angoli vivi.

8.1 Collegamento, accensione e spegnimento

1. Prima di effettuare il collegamento si assicuri che la tensione e la frequenza di rete dell'apparecchio siano identiche a quelle della rete di alimentazione.
2. Colleghi il cavo di alimentazione a una presa libera e facilmente accessibile.
3. Per accendere il caminetto elettrico prema l'interruttore a bilico [3.4] sul pannello frontale

[3] in **posizione „I“**.

4. Per spegnere il caminetto elettrico dopo l'uso preme l'interruttore a bilico [3.4] sul pannello frontale [3] in **posizione „O“**.

8.2 Modalità automatica

1. Prema  [1] sul telecomando per attivare la modalità automatica..
 - Sul display compare l'indicazione „**AUTO**“ [4.7].
2. In modalità automatica il caminetto elettrico misura la temperatura ambiente, in base a cui regola l'emissione di calore.

Nota: il caminetto elettrico inizia a riscaldare alla temperatura desiderata solo quando questa è superiore di 2 °C alla temperatura ambiente attuale.

3. Prema „+/-“ [4] sul telecomando per aumentare/diminuire la temperatura desiderata.



Nota: la temperatura si può impostare in un intervallo tra 15 e 30 °C.

4. Prema nuovamente  [1] sul telecomando per disattivare la modalità automatica.
 - Sul display si spegne l'indicazione „**AUTO**“ [4.7].



8.3 Scelta del livello di riscaldamento

1. Prema  [9] sul telecomando o il pulsante [3.2] sul pannello frontale [3] per passare dal livello di riscaldamento 1 al 2 o viceversa.
 - Il livello di riscaldamento attualmente selezionato è indicato da una spia [3.2] sul pannello frontale [3] e dall'indicazione [4.9] sul display.







8.4 Impostazione dell'effetto di sfondo

1. Prema  [10] sul telecomando o il pulsante [3.1] sul pannello frontale [3] per attivare l'effetto di sfondo.
2. Se necessario, preme „**DIMMER**“ [8] sul telecomando per passare da uno all'altro dei 5 livelli di luminosità selezionabili per l'effetto di sfondo.
 - Il display visualizza la luminosità dell'effetto di sfondo [4.8], rappresentata da 5 barre. Il numero più basso di barre visualizzate rappresenta la luminosità minima e quello più alto la massima.
3. Prema nuovamente  [10] sul telecomando o il pulsante [3.1] sul pannello frontale [3] per disattivare l'effetto di sfondo.
 - Sul display si spegne l'indicazione [4.8].

8.5 Impostazione di data e ora

1. Prema  [7] sul telecomando.
2. Imposti il giorno della settimana attuale con ▲/▼ [4]. Per i giorni della settimana consideri le seguenti abbreviazioni.
 - **SUN** = domenica
 - **MON** = lunedì
 - **TUE** = martedì
 - **WED** = mercoledì
 - **THU** = giovedì
 - **FRI** = venerdì
 - **SAT** = sabato
3. Prema nuovamente  [7] sul telecomando.
4. Imposti l'ora attuale con „+/-“ [4].
5. Prema nuovamente  [7] sul telecomando.
6. Imposti i minuti attuali con „+/-“ [4].
7. Prema „**OK**“ [4].
 - Il giorno della settimana e l'ora sono stati impostati.

8.6 Impostazione del timer

1. Prema  [5] sul telecomando.
2. Selezioni con ▲/▼ [4] il numero di programma in cui salvare le impostazioni del timer..
3. Prema nuovamente  [5] sul telecomando.
4. Selezioni il giorno della settimana con ▲/▼ [4].
 - Il giorno della settimana selezionato è contrassegnato da ► sul display.
5. Prema „+“ [4] sul telecomando per aggiungere alla selezione il giorno della settimana. **Nota:** può aggiungere alla selezione diversi giorni della settimana selezionando e premendo „+“ [4].
6. Se necessario, preme „-“ [4] sul telecomando per eliminare dalla selezione il giorno della settimana
7. Prema nuovamente  [5] sul telecomando.
8. Imposti le ore del tempo di funzionamento con ▲/▼ [3].
9. Prema nuovamente  [5] sul telecomando.
10. Imposti i minuti del tempo di funzionamento con ▲/▼ [4].
11. Prema nuovamente  [5] sul telecomando.
 - Sul display appare il messaggio „**OFF**“ [4.5]
12. Imposti l'ora dell'orario di avvio del riscaldamento con ▲/▼ [4].
13. Prema nuovamente  [5] sul telecomando.
14. Imposti i minuti dell'orario di avvio del riscaldamento con ▲/▼ [4].
15. Prema nuovamente  [5] sul telecomando.

16. Imposti la temperatura desiderata con ▲/▼ [4].

17. Prema „OK“ [4].

- ▶ Il timer è stato programmato.

8.7 Attivare il timer

1. Prema „TIMER ON/OFF“ [3] sul telecomando per attivare il timer preimpostato.

- ▶ Sul display appare la visualizzazione del timer [4.2].

2. Prema nuovamente „TIMER ON/OFF“ [3] sul telecomando per disattivare il timer preimpostato.

- ▶ Sul display la visualizzazione del timer [4.2] si spegne.

8.8 Disconnessione dell'apparecchio

1. Prema  [6] per spegnere il caminetto elettrico..

2. Per spegnere il caminetto elettrico dopo l'uso preme l'interruttore a bilico [3.4] sul pannello frontale [3] in **posizione „O“**.

3. Scolleghi la spina dalla presa di corrente.

- ▶ Il caminetto elettrico è stato disconnesso.

9. Smontaggio

- ▶ Smontare il prodotto in sequenza inversa rispetto a quella descritta al capitolo „17. Montaggio“ a pagina 56.

10. Stoccaggio

ATTENZIONE

Danni materiali causati da una conservazione errata.

- ▶ Conservi il caminetto elettrico in posizione verticale e scollegato dalla rete elettrica, in un luogo buio e asciutto, a temperatura non oltre 30 °C.
- ▶ Conservare il prodotto smontato o piegato in un luogo asciutto e pulito.
- ▶ Proteggere il prodotto da polvere e umidità.
- ▶ In alternativa, conservi il caminetto elettrico smontato e raffreddato nell'imballaggio originale.



11. Pulizia e manutenzione

11.1 Pulizia



AVVERTENZA

Pericolo di incendio e scosse elettriche.

- ▶ Effettui pulizia, cura e manutenzione del caminetto elettrico solo se raffreddato e scollegato dalla rete elettrica.
- ▶ Pulisca il caminetto elettrico solo con un panno morbido leggermente inumidito con acqua.



ATTENZIONE

Danni dovuti a detersivi errati.

- ▶ Verificare la compatibilità dei detersivi con la superficie in un punto non esposto.
- ▶ Per la pulizia non utilizzare solventi organici, acqua bollente, acidi forti o detersivi alcalini.

- ▶ Rimuova la polvere e lo sporco leggero con un piumino o un panno umido.

- ▶ Per lo sporco più grossolano utilizzi un detersivo delicato non infiammabile.

11.2 Piano di manutenzione

La tecnologia del prodotto non richiede manutenzione. Tuttavia per il corretto funzionamento alcuni elementi devono essere controllati o puliti.

Prima di ogni utilizzo

Stato

- ▶ Controllare le condizioni generali del prodotto e l'eventuale presenza di danni.

Ogni mese

Parti applicate

- ▶ Controlli se delle parti applicate sono allentate o deformate.
- ▶ Serri le viti allentate.
- ▶ Sostituisca immediatamente le parti difettose o danneggiate.

Riscaldatore radiante

- ▶ Verifichi se il riscaldatore radiante è sporco o danneggiato.
- ▶ Rimuova la polvere accumulata dalla griglia di protezione.
- ▶ Verifichi se il cavo di rete è danneggiato.

11.3 Inserimento/sostituzione delle batterie

Inserire due batterie AAA (non incluso nella fornitura) nel telecomando. Accertarsi che la polarità sia corretta.

1. Prendere in mano il telecomando.
2. Far scorrere lo sportello del coperchio verso il basso e rimuoverlo con cautela.
3. Sostituire le pile con pile dello stesso tipo.
4. Spingere con cautela il coperchio sul telecomando finché non scatta in posizione.

12. Riparazioni

ATTENZIONE

Danni dovuti a riparazioni improprie

- ▶ Utilizzare solo ricambi originali o autorizzati dal produttore.
- ▶ Far eseguire le eventuali riparazioni necessarie unicamente da un personale specializzato.

Se compare il messaggio di errore E1, il sensore di temperatura è difettoso.

- ▶ In questo caso, contattare il servizio clienti.

13. Dati tecnici

Designation	Value
Numero articolo:	bianco: 51204 nero: 51205
Ingresso:	220-240 V~ 50 Hz
Potenza:	2000 W max.
Connessione:	spina con contatto di terra
Lunghezza del cavo:	185 cm
Classe di protezione:	I
Livelli di riscaldamento:	1: 1000 W 2: 2000 W
Temperatura:	15 - 30 °C
Materiali:	legno MDF, vetro temperato, resina sintetica
Dimensioni complessive:	96 x 57 x 93 cm
Dimensioni riscaldatore:	47 x 21 x 52 cm
Lunghezza del cavo:	185 cm
Peso:	30 kg
Tipo di batteria:	2 x AAA

14. Smaltimento

14.1 Confezione

Il materiale della confezione è riutilizzabile.

- Smaltire la confezione nel rispetto dell'ambiente e portarla alla raccolta regionale dei materiali riciclabili.

14.2 Apparecchiature elettriche

Secondo la Direttiva europea RAEE e la legge tedesca ElektroG, il possessore di una vecchia apparecchiatura elettrica o elettronica da smaltire ha l'obbligo di smaltirla separatamente dai rifiuti urbani indifferenziati, in quanto i prodotti smaltiti in modo improprio o i loro componenti nocivi o pericolosi possono danneggiare la salute dell'uomo, degli animali e del mondo vegetale. Si fornisce così un contributo sostanziale al riuso, al recupero e al riciclo. Le modalità di consegna o ritiro dipendono dalle condizioni regionali e contrattuali e possono essere richieste all'ente pubblico per lo smaltimento dei rifiuti e al distributore. Quest'ultimo, in particolare, ha l'obbligo di riprendere gratuitamente i vecchi dispositivi, indipendentemente da un nuovo acquisto. Lo smaltimento illegale è punibile per legge. Eseguire le seguenti attività prima del deposito presso un centro regionale per lo smaltimento dei rifiuti:

- rimuovere le vecchie batterie e i vecchi accumulatori dall'apparecchio, se si tratta di componenti del prodotto e se estraibili;
- rimuovere i materiali operativi e smaltirli correttamente;
- rimuovere lampade e fonti di luce, se fanno parte del prodotto e possono essere rimosse dal vecchio apparecchio senza causare danni o lesioni;
- eliminare i dati personali dal dispositivo sotto la propria responsabilità.

RAEE n.: 29073343

14.3 Caminetto elettrico

Questo prodotto non va smaltito nei rifiuti domestici. Alla fine del suo ciclo di vita, restituirlo gratuitamente al produttore, al punto vendita o portarlo ai centri di raccolta pubblici appositamente allestiti. I dettagli sulle modalità di smaltimento sono regolati dalla rispettiva legge nazionale. I materiali riciclabili vengono immessi nel ciclo di riciclaggio per ricavarne nuove materie prime. I seguenti materiali riciclabili vengono raccolti nei centri di raccolta comunali:

- rifiuti di vetro, plastica, rottami metallici, lamiere e molto altro.

Con questo tipo di riciclaggio di vecchi prodotti, forniamo un contributo importante alla tutela del nostro ambiente.

14.4 Batteria



- Le batterie usate e scariche devono essere smaltite nei contenitori appositi, nei punti di raccolta dei rifiuti speciali o presso i rivenditori. Le pile e le batterie ricaricabili non devono essere smaltite con i rifiuti domestici. È obbligatorio per legge restituire le pile e le batterie ricaricabili usate.

15. Dichiarazione di conformità

Con il marchio CE, il distributore dichiara che il prodotto è conforme ai requisiti fondamentali e alle direttive delle normative europee.

Contenido

1. Por su seguridad	44
1.1 Por su seguridad	44
1.2 Uso previsto	44
1.3 Uso inadecuado	44
1.4 Grupo destinatario	44
1.5 Niveles de advertencia	44
1.6 Símbolos	45
1.7 Indicaciones de seguridad	45
2. Descripción y funcionamiento	46
3. Desembalaje y comprobación	47
3.1 Desembalar el producto	47
4. Montaje	47
4.1 Lugar de colocación	47
5. Transporte	48
6. Colocación	48
7. Primera puesta en servicio	48
8. Uso	49
8.1 Conexión, encendido y apagado	49
8.2 Modo automático	49
8.3 Elegir el nivel de calefacción	49
8.4 Ajustar el efecto de fondo	49
8.5 Ajustar la fecha / hora	49
8.6 Programar el temporizador	49
8.7 Activar temporizador	50
8.8 Poner el aparato fuera de servicio	50
9. Desmontaje	50
10. Almacenamiento	50
11. Limpieza y mantenimiento	50
11.1 Limpieza	50
11.2 Plan de mantenimiento	51
11.3 Colocar/cambiar las pilas	51
12. Reparaciones	51
13. Datos técnicos	51
14. Eliminación de residuos	52
14.1 Embalaje	52
14.2 Aparatos eléctricos	52
14.3 Chimenea eléctrica	52
14.4 Batería	52
15. Declaración de conformidad	52
16. Lista de piezas	54
17. Montaje	56

1. Por su seguridad

1.1 Por su seguridad

- ▶ Leggere il presente documento con attenzione e integralmente.
- ▶ Seguire le istruzioni e le avvertenze per la sicurezza riportate nel documento e sul prodotto.
- ▶ Utilizzare il prodotto solo se in condizioni tecniche perfette e con consapevolezza in termini di rischio e pericolo.
- ▶ Conservare questo documento nei pressi del prodotto come futuro riferimento e per il passaggio ad altri.

1.2 Uso previsto

El producto se ha desarrollado exclusivamente para un uso privado.

- ▶ UEste producto solo es apto para habitaciones bien aisladas o para un uso ocasional.
- ▶ El producto solo puede utilizarse bajo supervisión.
- ▶ Utilice el producto exclusivamente como aparato de calefacción en interiores.
- ▶ Utilice el producto únicamente cuando esté en plena posesión de sus facultades físicas, mentales y sensoriales.
- ▶ Cualquier uso distinto se considera un uso no previsto y puede provocar daños personales y materiales graves.

No incurrimos en ninguna responsabilidad en caso de no respeto de las advertencias y de uso no previsto, así como de los daños personales y materiales resultantes.

1.3 Uso inadecuado

Il prodotto non è pensato per l'impiego in ambito commerciale.

Questo prodotto non è un giocattolo.

El producto no debe utilizarse en o cerca de espacios interiores húmedos como baños, duchas, piscinas o saunas.

El producto no debe colocarse ni utilizarse en embarcaciones como, por ejemplo, barcos.

El producto no debe utilizarse en casas móviles o caravanas.

El producto no debe utilizarse como única calefacción en interiores.

- ▶ Mantenga a los niños pequeños y a los animales alejados del producto.
- ▶ No utilice el producto con las manos húmedas.
- ▶ Mantenga el aparato alejado de objetos y materiales inflamables o explosivos.

- ▶ No utilice nunca el producto bajo los efectos de sustancias embriagadoras o estupefacientes, como alcohol, drogas o medicamentos fuertes.

1.4 Grupo destinatario

Gli utenti sono adulti e i bambini a partire da 6 anni, sotto la supervisione di un adulto, che abbiano letto e compreso le presenti istruzioni e i contrassegni riportati sul prodotto o che abbiano ottenuto istruzioni paragonabili in merito all'uso e alle avvertenze per la sicurezza.

Solo questi utenti possono servirsi del prodotto.

Las personas con alguna discapacidad física o intelectual solo pueden utilizar el producto bajo supervisión de un usuario adulto.

I lavori di montaggio, manutenzione e pulizia non possono essere eseguiti dai soggetti summenzionati.

Gli utenti possono utilizzare il prodotto solo nel pieno possesso delle proprie abilità fisiche, psichiche e sensoriali, in condizioni di piena vigilanza e sobrietà.

El personal especializado con formación profesional especializada electrotécnica son personas formadas como electricistas, técnicos electricistas y técnicos/ingenieros electrónicos.

1.5 Niveles de advertencia

PELIGRO

Advertencia frente a peligros que causan directamente la muerte o lesiones graves en caso de no seguir las instrucciones.

ATENCIÓN

Advertencia frente a peligros que pueden causar la muerte o lesiones graves en caso de no seguir las instrucciones.



CUIDADO

Advertencia frente a peligros que pueden causar lesiones en caso de no seguir las instrucciones.





AVISO

Advertencia frente a peligros que pueden causar daños materiales en caso de no seguir las instrucciones.

1.6 Símbolos

Símbolo	Descripción
	Este símbolo indica que el usuario debe haber leído y comprendido el manual antes de utilizar el producto.
	El símbolo de reciclaje internacional indica que el material es reaprovechable.
	Este símbolo indica que está prohibido utilizar tornillos eléctricos.
A-Z / 1-N	Este código identifica una pieza necesaria para un determinado paso del montaje en una ilustración.
	El marcado CE distingue aquellos productos que cumplen las disposiciones básicas aplicables de la Unión Europea.
	Esta señal de prohibición advierte contra cubrir de manera imprudente los componentes que generan calor.
	El cubo de basura tachado con una barra indica los aparatos eléctricos y electrónicos que no deben eliminarse con la basura doméstica.
	El cubo de basura tachado indica las pilas y baterías recargables que no deben eliminarse con la basura doméstica.
	Clase de protección I: En los aparatos de la clase de protección I, todas las partes accesibles conductoras de electricidad están conectadas al conductor de protección. Los aparatos portátiles de la clase de protección I tienen una conexión enchufable con contacto de protección.
	Esta señal de prohibición indica que el aparato no debe abrirse.
	Este símbolo indica que se trata de un material reciclable. El número en el triángulo indica la composición exacta del material y la abreviatura de la letra indica el grupo de materiales del artículo o envase marcado.

1.7 Indicaciones de seguridad

	PELIGRO
	<p>Peligro de descarga eléctrica.</p> <ul style="list-style-type: none"> ▶ No abra nunca la carcasa. ▶ No encienda nunca el aparato si hay indicios de incendio, agua o daños en el edificio.
	ATENCIÓN
	<p>Riesgo de incendio y daños materiales por sobrecalentamiento.</p> <p>¡Cubrir la chimenea eléctrica provocará daños por incendio!</p> <ul style="list-style-type: none"> ▶ No cubra la chimenea eléctrica.
	CUIDADO
	<p>Riesgo de lesiones y quemaduras al saltar o dar golpes sobre el producto.</p> <p>Dar saltos o golpes puede provocar lesiones y daños materiales.</p> <ul style="list-style-type: none"> ▶ Asegúrese de que nadie salte ni dé golpes sobre el producto o dentro del mismo.
	CUIDADO
	<p>Riesgo de quemaduras por superficies calientes.</p> <ul style="list-style-type: none"> ▶ Mantenga a los niños y animales alejados de las superficies y componentes calientes. ▶ No toque los componentes o superficies calientes. ▶ Asegúrese de que no se juegue ni alborote cerca de la chimenea eléctrica.
	AVISO
	<p>Lesiones y daños materiales.</p> <p>La modificación del producto puede provocar lesiones y daños materiales, así como la anulación de la garantía.</p> <ul style="list-style-type: none"> ▶ Utilice el producto únicamente en su estado original y con las piezas originales suministradas. ▶ Utilice exclusivamente las piezas de reemplazo autorizadas por el fabricante.

ES

2. Descripción y funcionamiento

Este producto es una chimenea eléctrica de bajo consumo para calentar el aire de la habitación. Dispone de elementos calefactores que calientan la habitación a la temperatura fijada. Las distintas funciones pueden activarse y desactivarse directamente a través de la unidad de control o del mando a distancia incluido.

Dispone de 2 niveles de calor, un temporizador ajustable, un efecto decorativo de fondo en 3D y una protección eléctrica contra el sobrecalentamiento.

Vista frontal

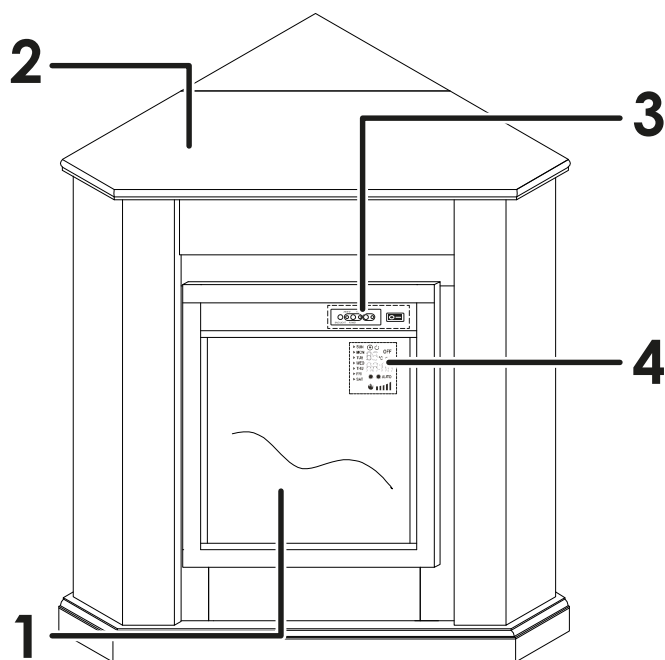

Panel frontal

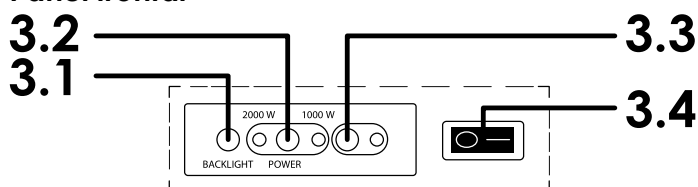

Pantalla LCD

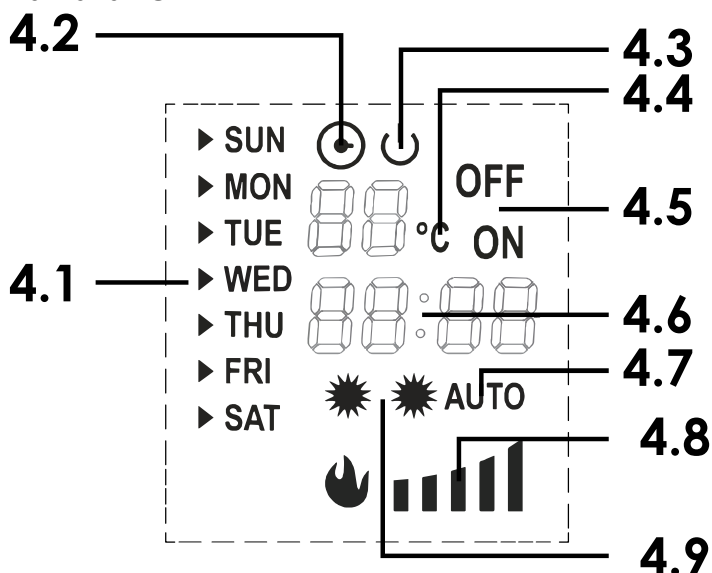

N.º	Descrizione
1	Unità camino
2	Alloggiamento del caminetto
3	Pannello frontale
3.1	Attivazione/disattivazione dell'effetto di sfondo
3.2	Commutazione tra i livelli di riscaldamento 1 e 2
3.3	Accensione e spegnimento del caminetto elettrico
3.4	Interruttore a levetta on/off
4	Display LCD
4.1	Visualizzazione del timer: giorno feriale scelto
4.2	Visualizzazione del timer on/off
4.3	Visualizzazione dello standby
4.4	Visualizzazione della temperatura in °C
4.5	Visualizzazione dell'ora di inizio/fine on/off
4.6	Tempo di funzionamento
4.7	Visualizzazione della modalità automatica on/off
4.8	Visualizzazione della luminosità dell'effetto sfondo
4.9	Visualizzazione del livello di riscaldamento attuale

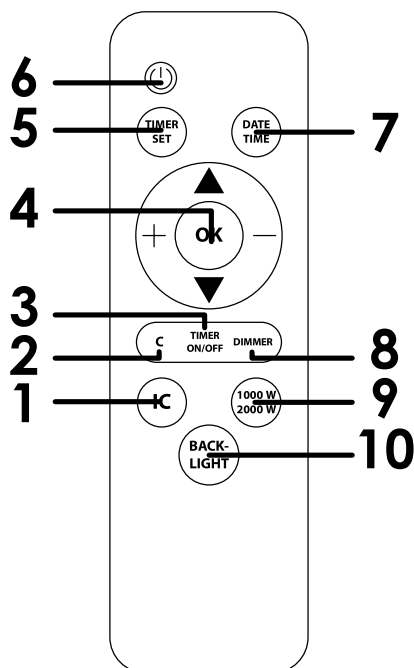

N.º	Descripción
1	Activar/desactivar el modo automático
2	Tecla para borrar los valores ajustados
3	Función de encendido/apagado del temporizador
4	Panel multifunción Modo automático: +/-: aumentar/disminuir la temperatura ▲/▼: aumentar/disminuir el tiempo OK: tecla de confirmación Programar el temporizador: +/-: añadir/quitar el día de la semana de la selección ▲/▼: ajustar horas/minutos OK: tecla de confirmación Ajustar la fecha / hora: +/-: ajustar horas/minutos ▲/▼: ajustar el día de la semana OK: tecla de confirmación
5	Programar el temporizador
6	Encendido/apagado de la chimenea eléctrica
7	Ajustar la fecha / hora
8	Ajustar el brillo del efecto de fondo
9	Cambiar entre el nivel de calefacción 1 y 2
10	Activar/desactivar el efecto de fondo

Nota: después de pulsar una tecla del mando a distancia, suena una señal acústica como confirmación.

3. Desembalaje y comprobación

ATENCIÓN

Riesgo de asfixia con el material de embalaje y por la ingesta de piezas pequeñas.

- ▶ Deseche el material de embalaje conforme a la normativa aplicable junto con los residuos domésticos.
- ▶ Mantenga las piezas pequeñas fuera del alcance de los niños.

AVISO

Daños materiales.

Los objetos puntiagudos, afilados o que puedan rayar superficies pueden dañar el producto al abrir el embalaje.

- ▶ Al abrir el embalaje, no utilice ningún objeto puntiagudo, afilado o que pueda rayar superficies.
- ▶ Tenga precaución al realizar las siguientes tareas.

3.1 Desembalar el producto

1. Extraiga todas las piezas de la caja.
2. Deposite las piezas una junto a otra sobre una superficie despejada, suave y plana.
3. Compruebe que el envío está completo y no tiene desperfectos; véase el capítulo „16. Lista de piezas“ en la página 54.

4. Montaje

AVISO

Daños en el producto debido a un montaje erróneo.



- ▶ Monte el producto por completo y de forma segura.
- ▶ Monte el producto con ayuda de otra persona, como mínimo.
- ▶ No fuerza los tornillos en los agujeros ni los fuerce.
- ▶ Enrosque los tornillos con firmeza en los orificios de unión, pero no los apriete hasta el último paso para evitar que las piezas queden colocadas en una posición incorrecta.

4.1 Lugar de colocación

1. Elija un lugar de colocación apropiado que cumpla los siguientes requisitos:
 - El lugar de colocación está seco y se puede ventilar con frecuencia.

- El lugar de colocación no debe estar expuesto permanentemente a la radiación solar ni a grandes oscilaciones de temperatura.
 - La superficie del lugar de colocación es plana y antideslizante.
2. Siga los pasos de montaje mostrados en las imágenes, atendiendo a las indicaciones de seguridad; véase el capítulo „17. Montaje“ en la página 56.

5. Transporte

⚠ CUIDADO	
	Superficies calientes.
	▶ Transporte el producto únicamente desconectado de la red eléctrica y cuando se haya enfriado.
AVISO	
	Daños materiales..
	▶ No empuje el producto sobre el subsuelo.

6. Colocación

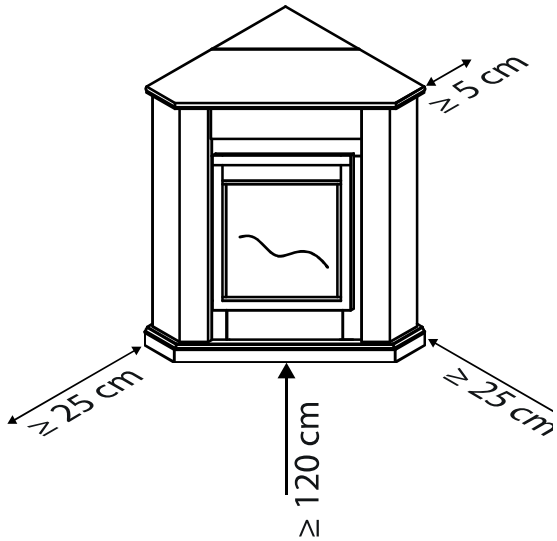



⚠ CUIDADO	
	Riesgo de lesiones y daños materiales.
	▶ Asegúrese de que se mantienen las siguientes distancias de seguridad al obstáculo o pared más cercanos:
	<ul style="list-style-type: none"> • Al menos 5 cm hacia atrás • Al menos 120 cm hacia delante • Al menos 25 cm a la izquierda y a la derecha.
	
Ilustración similar	

- ▶ Asegúrese de que el lugar de colocación cumple los siguientes requisitos:
- Superficie plana y antideslizante
- Superficie estable y resistente
- Superficie seca y limpia
- Lejos de la luz solar directa.

7. Primera puesta en servicio

Todas las piezas deben estar en perfecto estado de funcionamiento.

Encienda la chimenea eléctrica con el interruptor basculante [3.4] véase el capítulo „8.1 Conexión, encendido y apagado“ en la página 49.

1. Compruebe las siguientes funciones antes de utilizar la chimenea eléctrica:
 - a chimenea eléctrica puede encenderse y apagarse pulsando la tecla [3.3]
 - Al pulsar la tecla [3.2] se puede cambiar entre los 2 niveles de calefacción
 - Al pulsar la tecla [3.1] se activa y desactiva el efecto de fondo.
2. Pruebe también cada una de las funciones con el mando a distancia incluido:
 - La chimenea eléctrica puede encenderse y apagarse pulsando  [6]
 - El modo automático puede activarse y desactivarse con  [1]
 - La temperatura puede ajustarse mediante +/- [4]
 - Al pulsar  [9] se puede cambiar entre los 2 niveles de calefacción
 - Al pulsar  [10] se activa y desactiva el efecto de fondo.

8. Uso

 **CUIDADADO**

Riesgo de lesiones por uso inadecuado.

- ▶ Utilice el producto de acuerdo con el uso previsto, véase el capítulo „1.2 Uso previsto“ en la página 44.
- ▶ No deje a niños pequeños o animales sin supervisión con el producto o cerca de él.

 **CUIDADADO**

Riesgo de tropiezos y lesiones por manipulación incorrecta.

- ▶ Evite el riesgo de tropiezo con el cable de alimentación tendiéndolo de manera segura.
- ▶ No doble el cable de alimentación en esquinas o bordes afilados.

8.1 Conexión, encendido y apagado

1. Antes de realizar la conexión, compruebe que la tensión y la frecuencia de red del aparato sean idénticas a las de la red de suministro.
2. Conecte el cable de alimentación a una toma libre y de fácil acceso.
3. Pulse el interruptor basculante [3.4] del panel frontal [3] de la chimenea eléctrica hasta la **posición «I»** para encender la chimenea eléctrica.
4. Pulse el interruptor basculante [3.4] del panel frontal [3] de la chimenea eléctrica hasta la **posición «O»** después de usarla para apagar la chimenea eléctrica.

8.2 Modo automático

1. Pulse  [1] en el mando a distancia para activar el modo automático.
 - ▶ La pantalla muestra „**AUTO**“ [4.7].
2. En modo automático, la chimenea eléctrica mide la temperatura ambiente y ajusta la potencia calorífica en función de la temperatura ambiente medida.

Nota: la chimenea eléctrica no empieza a calentar a la temperatura deseada hasta que esta es 2 °C superior a la temperatura ambiente actual..

3. Pulse „+/-“ [4] en el mando a distancia para aumentar/disminuir la temperatura deseada.

Nota: la temperatura puede ajustarse dentro de un intervalo de 15 - 30 °C.

4. Vuelva a pulsar  [1] en el mando a distancia para desactivar el modo automático.

▶ La pantalla ya no muestra „**AUTO**“ [4.7].



8.3 Elegir el nivel de calefacción

1. Pulse  [9] en el mando a distancia o la tec-



la [3.2] del panel frontal [3] para cambiar entre el nivel de calefacción 1 y el nivel de calefacción 2.

- ▶ El nivel de calefacción actualmente seleccionado se indica mediante un testigo [3.2] en el panel frontal [3] y mediante la indicación [4.9] en la pantalla.



8.4 Ajustar el efecto de fondo

1. Pulse  [10] en el mando a distancia o la tecla [3.1] del panel frontal [3] para activar el efecto de fondo.
2. En caso necesario, pulse „**DIMMER**“ [8] en el mando a distancia para cambiar entre los 5 niveles de brillo seleccionables del efecto de fondo.
 - ▶ La pantalla muestra el brillo del efecto de fondo [4.8], representado por 5 barras. El número más bajo de barras visualizadas representa el brillo más bajo y el número más alto representa el brillo máximo.
3. Vuelva a pulsar  [10] en el mando a distancia o la tecla [3.1] del panel frontal [3] para desactivar el efecto de fondo.
 - ▶ La pantalla ya no muestra [4.8].





8.5 Ajustar la fecha / hora

1. Pulse  [7] en el mando a distancia.
2. Ajuste el día actual de la semana con ▲/▼ [4]. Tenga en cuenta la vista general de los días de la semana que figura a continuación..
 - **SUN** = domingo
 - **MON** = lunes
 - **TUE** = martes
 - **WED** = miércoles
 - **THU** = jueves
 - **FRI** = viernes
 - **SAT** = sábado
3. Vuelva a pulsar  [7] en el mando a distancia.
4. Ajuste la hora actual con „+/-“ [4].
5. Vuelva a pulsar  [7] en el mando a distancia.
6. Ajuste los minutos actuales con „+/-“ [4].
7. Pulse „**OK**“ [4].
 - ▶ Ha fijado con éxito el día de la semana y la hora.

8.6 Programar el temporizador

1. Pulse  [5] en el mando a distancia.
2. Seleccione con ▲/▼ [4] el número de programa en el que deben guardarse los ajustes del temporizador.
3. Vuelva a pulsar  [5] en el mando a distancia.
4. Seleccione el día de la semana con ▲/▼ [4].
 - ▶ El día de la semana seleccionado se marca con ▶ en la pantalla.

ES

5. Pulse „+“ [4] en el mando a distancia para añadir el día de la semana a la selección.
Nota: puede añadir varios días de la semana a la selección seleccionando y pulsando „+“ [4].
6. En caso necesario, pulse „-“ [4] en el mando a distancia para quitar el día de la semana de la selección.
7. Vuelva a pulsar  [5] en el mando a distancia.
8. Utilice ▲/▼ [3] para ajustar las horas del tiempo de funcionamiento.
9. Vuelva a pulsar  [5] en el mando a distancia.
10. Utilice ▲/▼ [4] para ajustar los minutos del tiempo de funcionamiento.
11. Vuelva a pulsar  [5] en el mando a distancia.
▶ En la pantalla aparece el mensaje „OFF“ [4.5].
12. Stellen Sie mit Hilfe von ▲/▼ [4] die Stunde der Startzeit des Heizvorganges ein.
13. Vuelva a pulsar  [5] en el mando a distancia.
14. Utilice ▲/▼ [4] para ajustar la hora de inicio del proceso de calefacción.
15. Vuelva a pulsar  [5] en el mando a distancia.
16. Ajuste la temperatura deseada con ▲/▼ [4].
17. Pulse „OK“ [4].
▶ El temporizador se ha programado.

s

8.7 Activar temporizador

1. Pulse „TIMER ON/OFF“ [3] en el mando a distancia para activar el temporizador preprogramado.
▶ En la pantalla aparece la indicación del temporizador [4.2].
2. Vuelva a pulsar „TIMER ON/OFF“ [3] en el mando a distancia para desactivar el temporizador preprogramado.
▶ La pantalla ya no muestra la indicación del temporizador [4.2].

8.8 Poner el aparato fuera de servicio

1. Pulse  [6] para apagar la chimenea eléctrica.
2. Pulse el interruptor basculante [3.4] del panel frontal [3] de la chimenea eléctrica hasta la **posición „O“** después de usarla para apagar la chimenea eléctrica.
3. Quite el enchufe de la toma.
▶ La chimenea eléctrica se ha puesto fuera de servicio.

9. Desmontaje

- ▶ Desmunte el producto siguiendo el orden inverso al descrito en el capítulo „17. Montaje“ en la página 56.

10. Almacenamiento

AVISO

Daños materiales debido a un almacenamiento incorrecto.

- ▶ Guarde la chimenea eléctrica en posición vertical y desconectada de la red eléctrica en un lugar oscuro y seco que no supere una temperatura de 30 °C.
- ▶ Almacene el producto desmontado o plegado en un lugar limpio y seco.
- ▶ Proteja el producto frente al polvo y la humedad.
- ▶ De manera alternativa, guarde la chimenea eléctrica desmontada y fría en el embalaje original.



11. Limpieza y mantenimiento

11.1 Limpieza



ATENCIÓN

Riesgo de incendio y descarga eléctrica.

- ▶ Solo limpie, mantenga y repare la chimenea eléctrica cuando se haya enfriado y esté desconectada de la red eléctrica.
- ▶ Limpie la chimenea eléctrica únicamente con un paño suave ligeramente humedecido con agua.



AVISO

Daños en caso de usar productos de limpieza inadecuados.

- ▶ Asegúrese de que el producto de limpieza sea apto para la superficie del objeto haciendo una prueba en un punto no visible.
- ▶ No utilice para limpiar disolventes orgánicos, agua hirviendo, ácidos fuertes ni limpiadores alcalinos.



- ▶ Compruebe la tolerabilidad de los productos de limpieza con la superficie en un punto poco visible del producto.
- ▶ Utilice únicamente toallitas y cepillos suaves.

11.2 Plan de mantenimiento

La tecnología del producto no requiere mantenimiento. No obstante, es necesario controlar o limpiar algunas cosas para garantizar su correcto funcionamiento

Antes de cada uso

Estado

- ▶ Compruebe el estado general del producto y si presenta algún daño.

Mensualmente

Piezas montables

- ▶ Compruebe si alguna pieza montable se ha aflojado o deformado.
- ▶ Apriete los tornillos sueltos.
- ▶ Sustituya inmediatamente las piezas defectuosas o dañadas.

Radiador eléctrico

- ▶ Inspeccione el radiador eléctrico en busca de suciedad y daños.
- ▶ Retire el polvo acumulado en la rejilla protectora.
- ▶ Compruebe que el cable de alimentación no esté dañado.

11.3 Colocar/cambiar las pilas

Inserte dos pilas AAA (no incluido en el suministro) en el mando a distancia. Asegúrese de que la polaridad es correcta.

1. Coja el mando a distancia con la mano.
2. Deslice la tapa hacia abajo y retírela con cuidado.
3. Cambie las pilas por otras del mismo tipo.
4. Vuelva a colocar con cuidado la tapa en el mando a distancia hasta que encaje en su sitio.

12. Reparaciones

AVISO

Daños debido a una reparación inadecuada



- ▶ Utilice exclusivamente piezas de repuesto originales o autorizadas por el fabricante.
- ▶ Asegúrese de que las reparaciones las lleva a cabo personal cualificado.

Si aparece el mensaje de error **E1**, el sensor de temperatura está defectuoso.

- ▶ En este caso, póngase en contacto con el servicio de atención al cliente.

13. Datos técnicos

Designation	Value
Número de artículo:	blanco: 51204 negro: 51205
Entrada:	220-240 V~ 50 Hz
Potencia:	2000 W como máx.
Conexión:	clavija con contacto de puesta a tierra
Longitud del cable:	185 cm
Clase de protección:	I
Niveles de calor:	1: 1000 W 2: 2000 W
Temperatura:	15 - 30 °C
Materiales:	Madera MDF, vidrio templado, resina sintética
Dimensiones totales:	96 x 57 x 93 cm
Dimensiones del aparato de calefacción:	47 x 21 x 52 cm
Longitud del cable:	185 cm
Peso:	30 kg
Tipo de pila:	2 AAA

14. Eliminación de residuos

14.1 Embalaje

El material de embalaje es reaprovechable.

- ▶ Deseche el material de embalaje conforme a la normativa ambiental y deposítelo en los contenedores de reciclaje de su entorno.

14.2 Aparatos eléctricos

Como propietario o propietaria de un aparato eléctrico o electrónico desechable, de acuerdo con la Directiva europea sobre los RAEE y la ley alemana ElektroG tiene la obligación de desechar su producto sin mezclarlo con los residuos municipales generales, ya que los productos desechados de manera indebida o sus componentes peligrosos y tóxicos pueden ocasionar daños permanentes a la salud de las personas, los animales y las plantas. De esta forma, contribuirá de forma decisiva a la reutilización, el aprovechamiento y el reciclado. La gestión de la entrega y la recogida de materiales está sujeta a las leyes regionales y las disposiciones contractuales, sobre las cuales puede consultar tanto a los servicios públicos de recogida de residuos como al distribuidor. Por regla general, este último tiene la obligación de recoger gratuitamente los aparatos usados que haya vendido de primera mano. La eliminación ilegal de residuos constituye un acto punible. Antes de depositar el producto en un punto de eliminación de residuos de su región, realice las siguientes tareas:

- ▶ Extraiga del aparato todas las pilas y baterías usadas, siempre que constituyan un componente del producto y se puedan extraer.
- ▶ Retire los materiales de accionamiento y deséchelos de manera correcta.
- ▶ Extraiga las bombillas y fuentes luminosas, siempre que constituyan un componente del producto y se puedan extraer del aparato sin dañarlo gravemente y sin riesgo de lesiones.
- ▶ Queda bajo su responsabilidad la eliminación de los datos personales almacenados en el aparato.

N.º RAEE: 29073343

14.3 Chimenea eléctrica

Este producto no se desecha junto con los residuos domésticos. Al término de su vida útil, puede devolverlo gratuitamente entregándoselo al fabricante, en el punto de venta o en un punto de recogida oficial previsto para ello. Los detalles sobre la eliminación de residuos dependen de las correspondientes leyes regionales. Los materiales aprovechables del producto se introducen en el

ciclo de reciclaje para, a partir de ellos, obtener nuevas materias primas. Los siguientes materiales se pueden depositar en los puntos de recogida municipales:

- vidrio, plásticos, metales, chapa, etc.

Gracias a este aprovechamiento de los productos usados estará realizando una importante contribución a la protección del medio ambiente.

14.4 Batería











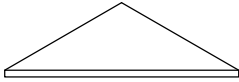

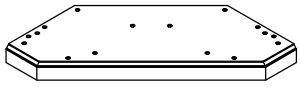
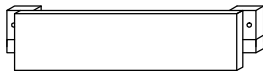
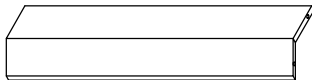
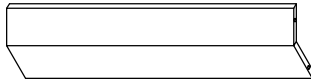
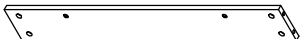

- ▶ Las pilas usadas y completamente descargadas deben desecharse a través de contenedores de recogida especialmente señalizados, puntos especiales de recogida de residuos o a través del distribuidor. Las pilas y las baterías recargables no deben tirarse a la basura doméstica. Tiene la obligación legal de devolver las pilas y las baterías recargables usadas.

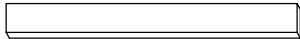
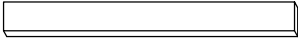
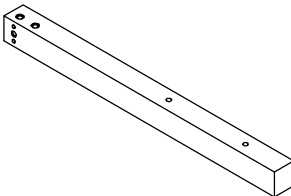
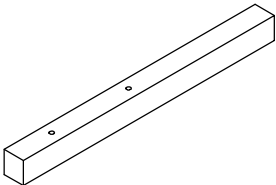
15. Declaración de conformidad

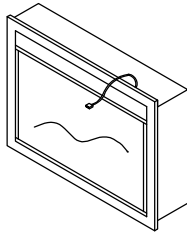
Mediante el marcado CE, el responsable de la comercialización declara que el producto cumple las disposiciones y directivas básicas aplicables de la Unión Europea.

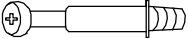
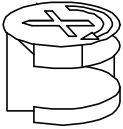
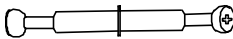
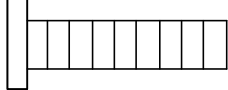
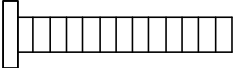
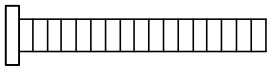
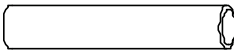
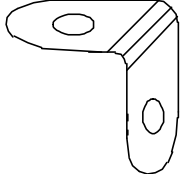
16. Teileliste / Part list / Liste des pièces / Elenco parti / Lista de piezas

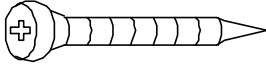
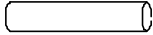
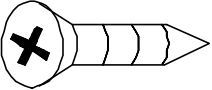
1  x1	2  x1	3  x1	4  x1
5  x1	6  x1	7  x1	8  x1
9  x1	10  x1	11  x1	12  x1
13  x1	14  x1	15  x1	16  x1
17  x1	18  x1		

<p>A</p>  <p>x22</p>	<p>B</p>  <p>x24</p>	<p>C</p>  <p>x1</p>	<p>D</p>  <p>M6x12 mm x8</p>
<p>E</p>  <p>M6x25 mm x20</p>	<p>F</p>  <p>M6x50 mm x4</p>	<p>G</p>  <p>x2</p>	<p>H</p>  <p>x4</p>
<p>I</p>  <p>x1</p>	<p>J</p> 	<p>K</p>  <p>Ø3x30 mm x3</p>	<p>L</p>  <p>16 mm x3</p>
<p>M</p>  <p>Ø4x8 mm x6</p>	<p>N</p>  <p>x1</p>	<p>O</p>  <p>x1</p>	

17. Montieren / Assembly / Montage / Montaggio / Montaje

1

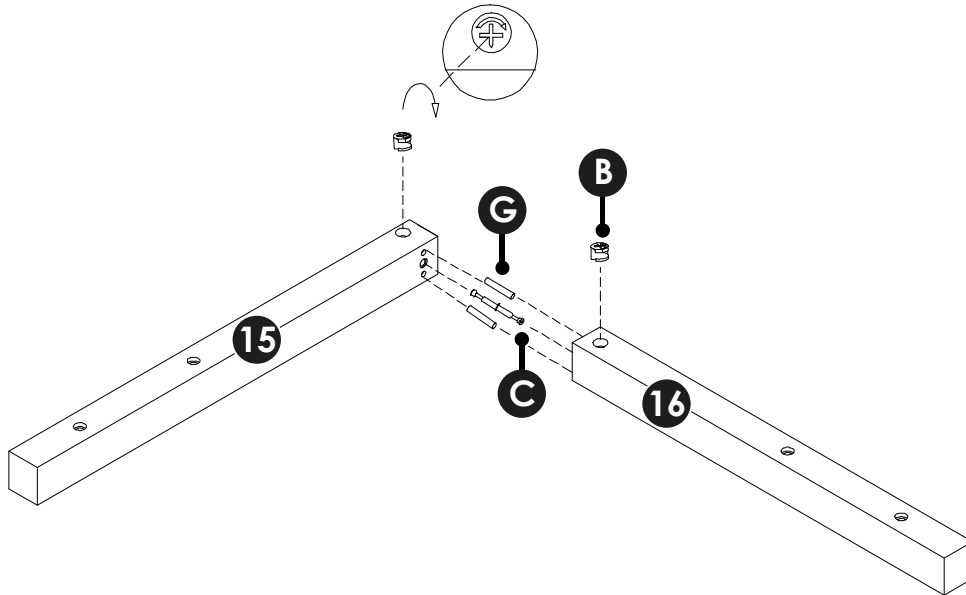
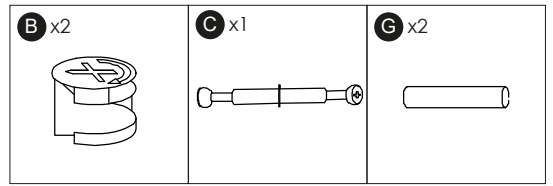

2

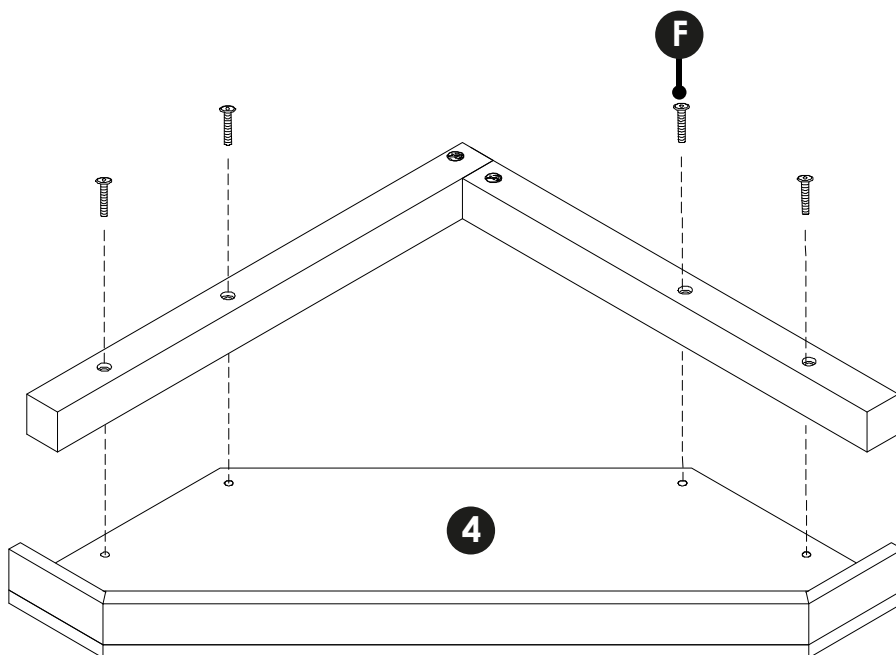
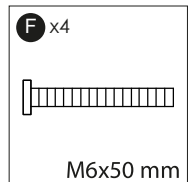

3

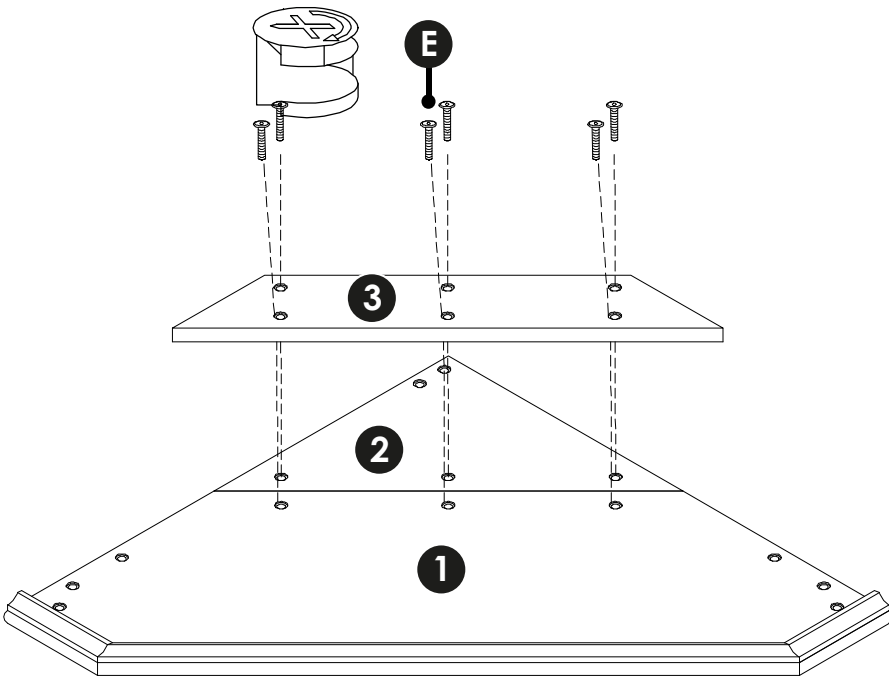
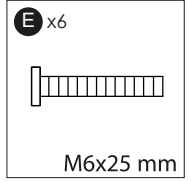

4

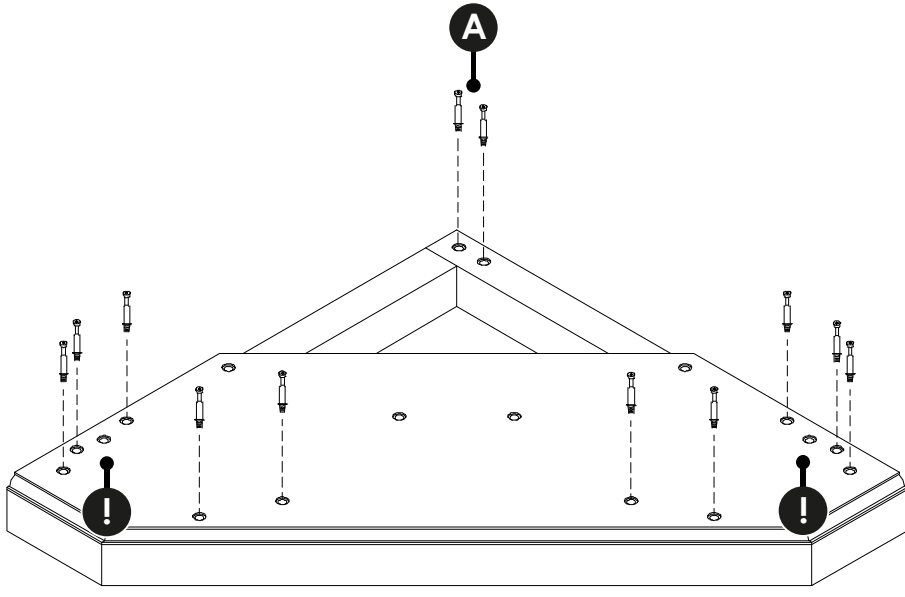
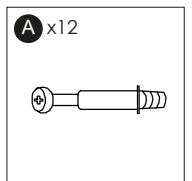

5

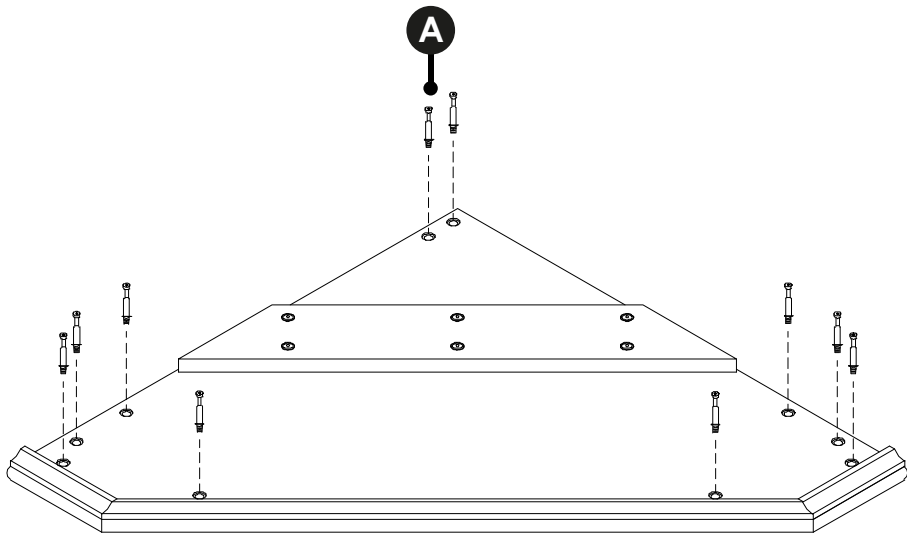
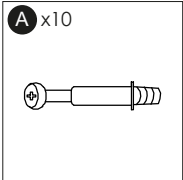

6

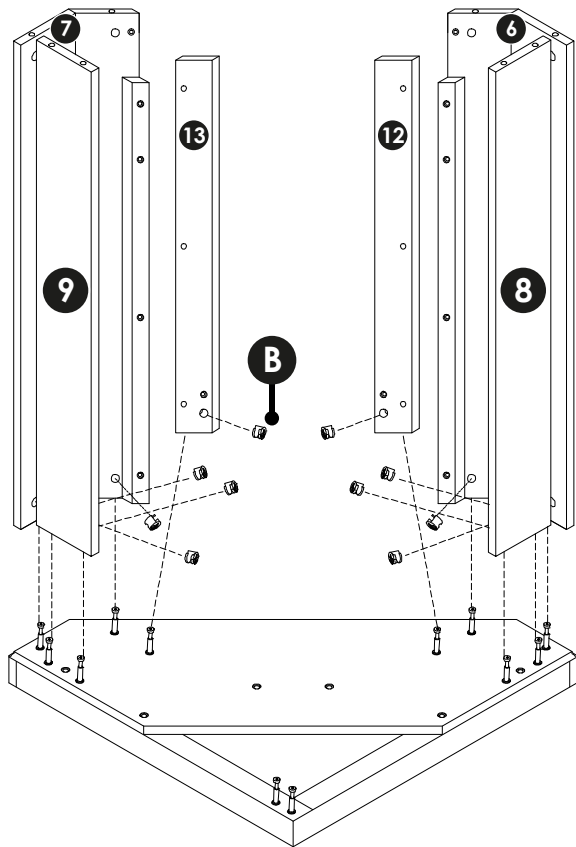
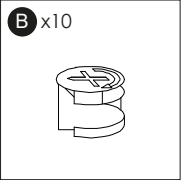

7

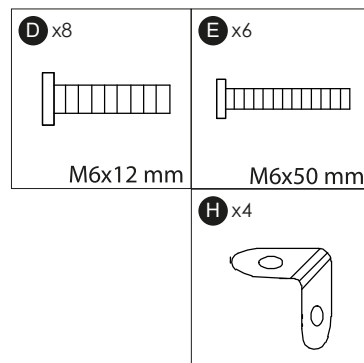
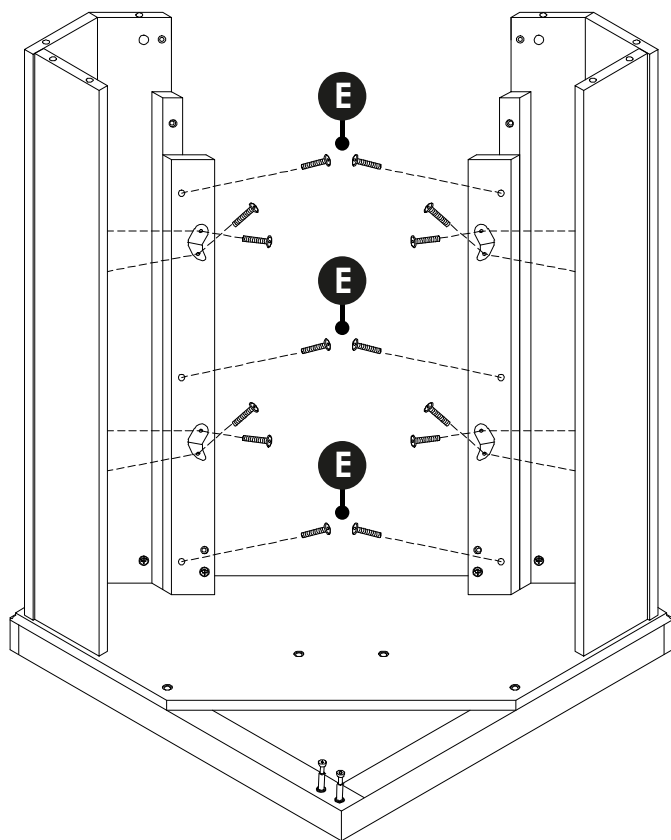

8

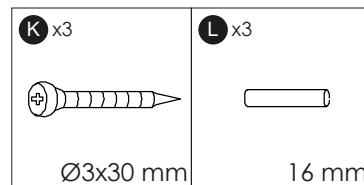

- ▶ Entfernen Sie zunächst die **Schutzfolie** von der Abdeckung (O)!
- ▶ First remove the **protective film** from the cover (O)!
- ▶ Retirez d'abord le **film de protection** du couvercle (O) !
- ▶ Rimovete innanzitutto **la pellicola protettiva** dal coperchio (O)!
- ▶ En primer lugar, retira **la película protectora** de la cubierta (O)!

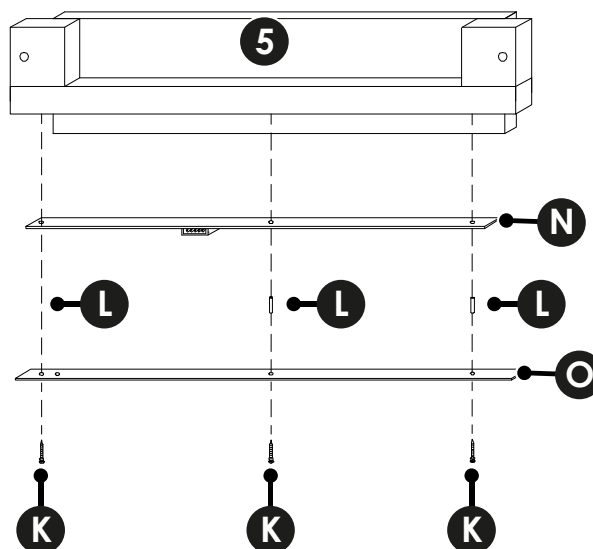

9

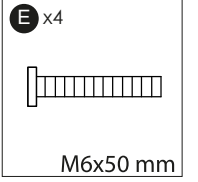
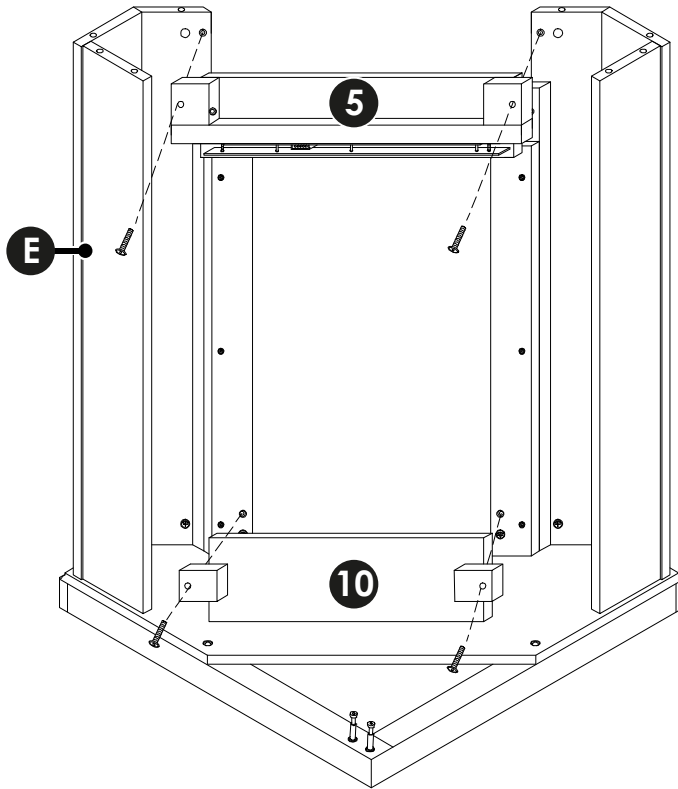

10

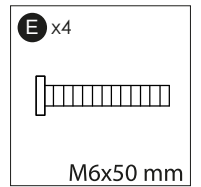
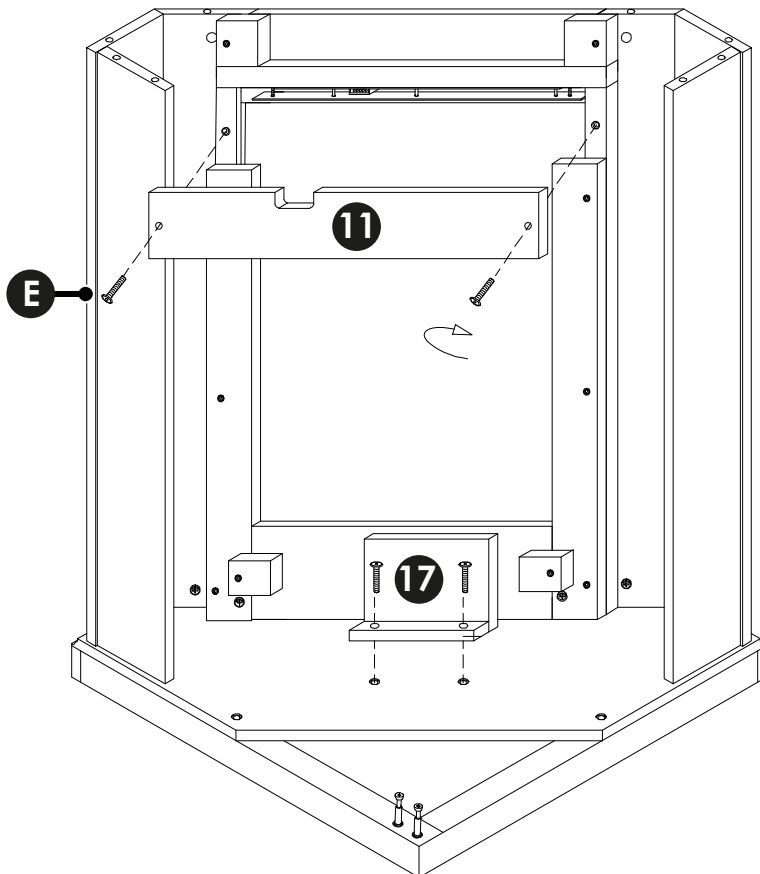

11

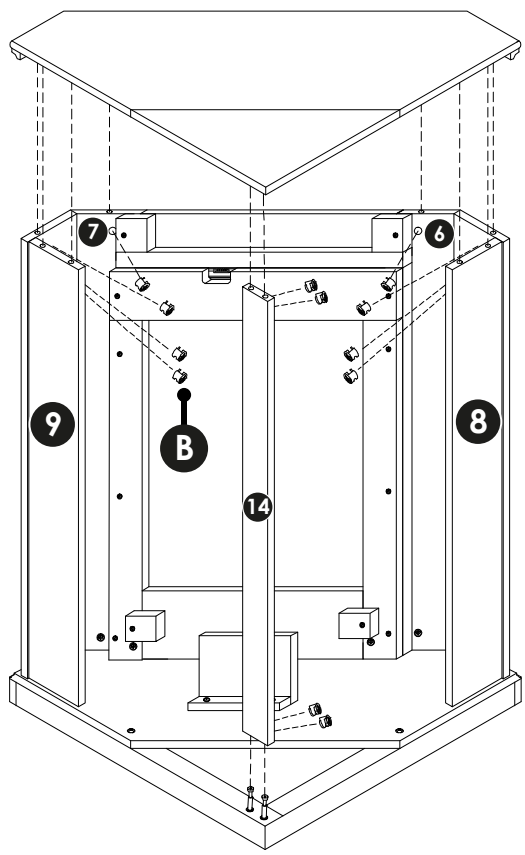
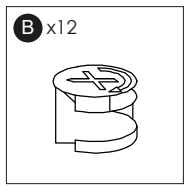

12

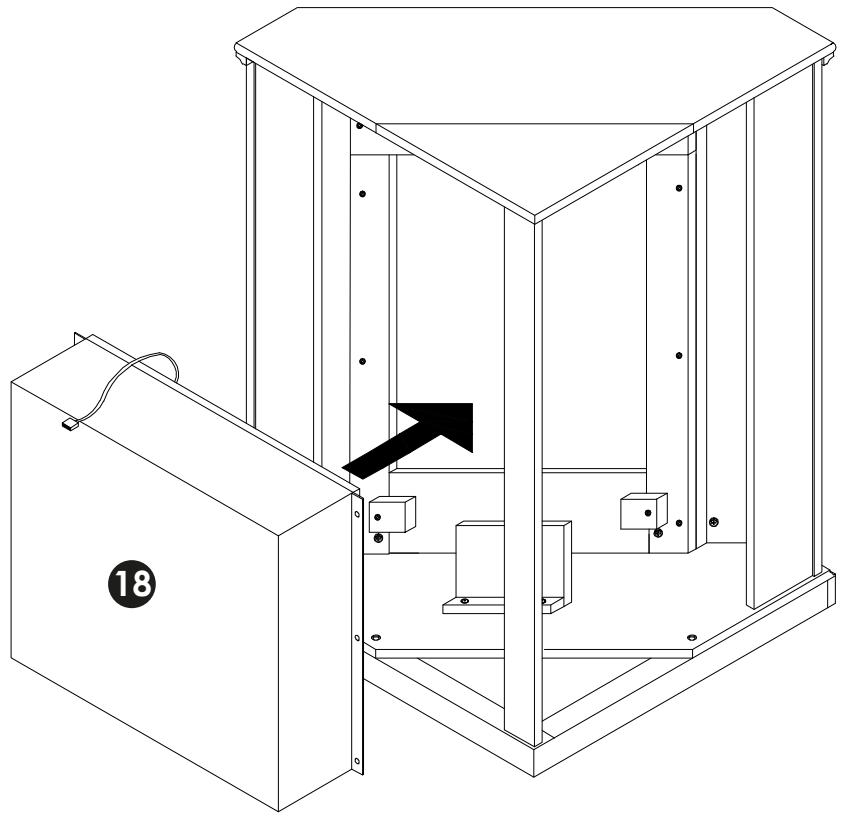

13

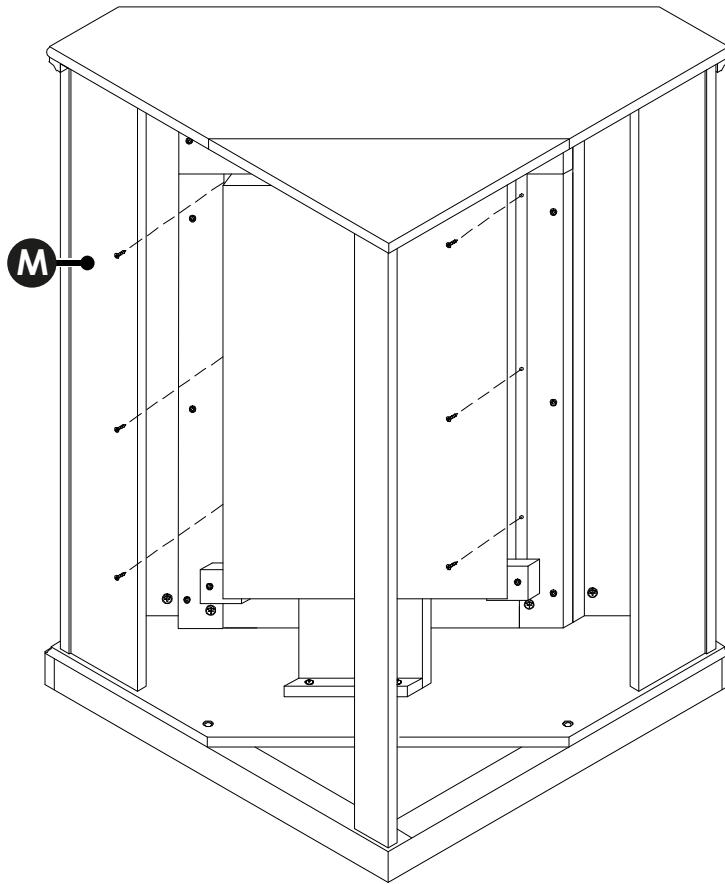
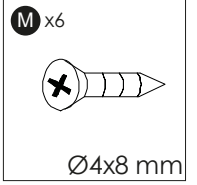

14

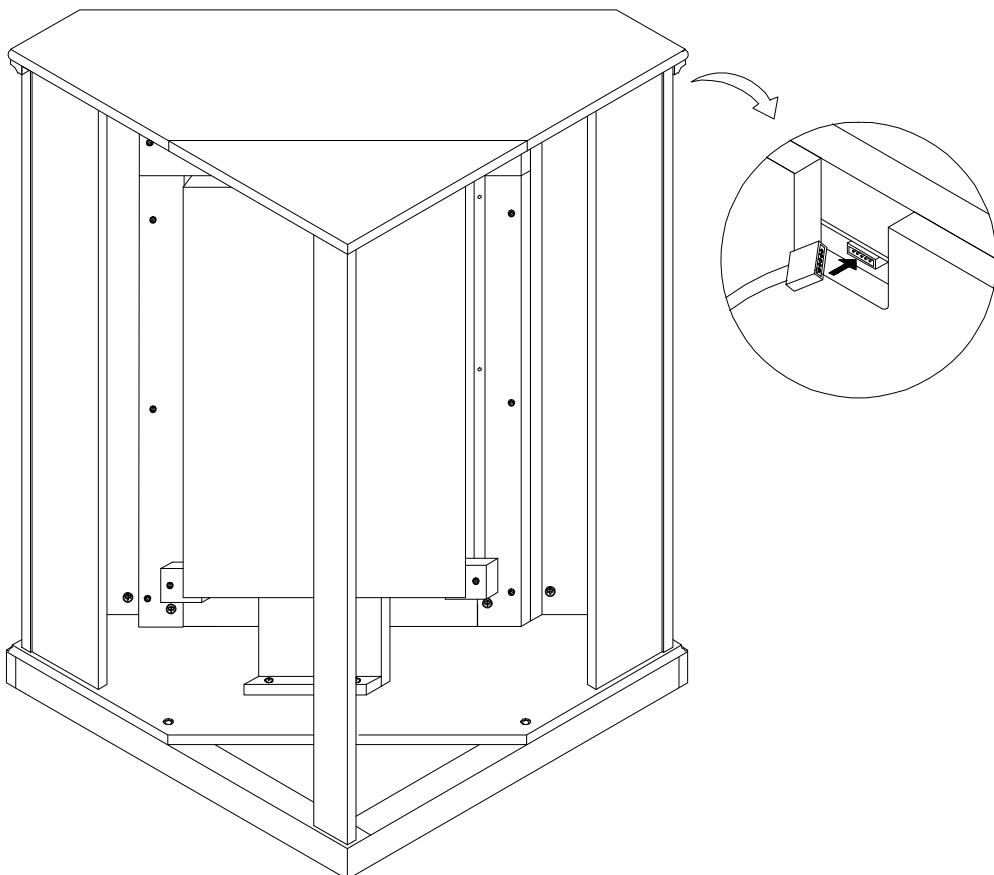

DE: Technische Änderungen, Druckfehler und Irrtümer vorbehalten.

EN: Technical changes, misprints and errors excepted.

FR: Sous réserve de modifications techniques, de fautes d'impression et d'erreurs.

IT: Con riserva di modifiche tecniche, refusi ed errori.

ES: Salvo cambios técnicos, erratas y errores.

www.juskys.de
www.artsauna.de

Juskys Gruppe GmbH