

Gebrauchsanleitung

*Onyx*TM | 30

WICHTIGE SICHERHEITSHINWEISE

Lesen Sie sämtliche Hinweise für diese Nähmaschine vor der erstmaligen Benutzung aufmerksam durch.

Bei der Verwendung von elektrischen Geräten sind stets die grundlegenden Sicherheitsvorkehrungen zu beachten. Zusätzlich gilt:

Bewahren Sie die Anleitung an einem geeigneten Platz in der Nähe der Maschine auf. Denken Sie bei einer Übergabe der Maschine an Dritte daran, die Anleitung mit auszuhändigen.

Dieses Gerät ist zum Gebrauch durch Erwachsene bestimmt. Das Gerät kann unter Aufsicht von Erwachsenen von (i) Kindern im Alter zwischen 8 und 12 Jahren und von (ii) Personen mit eingeschränkten physischen, sensorischen oder mentalen Fähigkeiten bzw. mangelnder Erfahrung und Kenntnis verwendet werden, wenn diese Anweisungen zum sicheren Gebrauch des Geräts erhalten haben und die damit verbundenen Gefahren verstehen. Reinigungs- und Instandhaltungsarbeiten dürfen von Kindern nur unter Aufsicht durchgeführt werden. Die Maschine darf grundsätzlich nicht als Spielzeug verwendet werden. Kinder bis 8 Jahre dürfen die Maschine nicht benutzen.

VORSICHT – ZUR VERMEIDUNG VON STROMSCHLÄGEN:

- Lassen Sie eine Nähmaschine nicht unbeaufsichtigt, wenn sie an das Stromnetz angeschlossen ist. Die Steckdose, an die die Maschine eingesteckt ist, sollte leicht zugänglich sein. Die Steckdose an die das Gerät angeschlossen ist sollte leicht zugänglich sein. Trennen Sie die Nähmaschine unmittelbar nach Gebrauch vom Stromnetz und ebenso vor dem Reinigen, bei Entfernen der Gehäuseabdeckung, beim Ölen und allen anderen in dieser Gebrauchsanleitung genannten Wartungsarbeiten.

VORSICHTSMASSNAHMEN – ZUR VERMEIDUNG VON VERBRENNUNGEN, BRÄNDEN, STROMSCHLÄGEN ODER VERLETZUNGEN:

- Gestatten Sie nicht, dass die Nähmaschine als Spielzeug verwendet wird. Erhöhte Vorsicht ist geboten, wenn die Nähmaschine von oder in der Nähe von Kindern verwendet wird.
- Die Nähmaschine darf nur für die in dieser Gebrauchsanleitung beschriebenen Zwecke verwendet werden. Verwenden Sie ausschließlich das vom Hersteller empfohlene und in dieser Gebrauchsanleitung aufgelistete Zubehör.
- Benutzen Sie die Nähmaschine nicht, wenn das Netzkabel oder der Netzstecker beschädigt ist, die Nähmaschine nicht richtig funktioniert, sie zu Boden oder ins Wasser gefallen ist oder in irgendeiner Art und Weise beschädigt wurde. Lassen Sie die Nähmaschine von einem autorisierten Kundendienst in Ihrer Nähe untersuchen, reparieren, elektrisch oder mechanisch einstellen.
- Achten Sie bei der Benutzung der Nähmaschine darauf, dass die Lüftungsschlitze nicht abgedeckt sind. Sie müssen außerdem darauf achten, dass die Lüftungsschlitze der Näh- und Stickmaschine und des Fußanlassers nicht durch Fusseln, Staub oder herabhängende Stoffe abgedeckt werden.
- Berühren Sie keine beweglichen Teile. Besondere Vorsicht ist im Bereich der Nähmaschinennadel geboten.
- Verwenden Sie immer die korrekte Stichplatte. Eine falsche Platte kann zu Nadelbruch führen.
- Keine verbogenen Nähnadeln verwenden.

- Schieben oder ziehen Sie den Stoff nicht beim Nähen. Die Nadel kann sich sonst verbiegen oder brechen.
- Tragen Sie eine Schutzbrille.
- Schalten Sie für Arbeiten im Nadelbereich, wie Einfädeln der Nadel, Wechseln der Nadel, Einfädeln des Unterfadens oder Wechseln des Nähfußes usw., immer zuerst die Nähmaschine aus („0“).
- Achten Sie darauf, dass keine Gegenstände in die Lüftungsschlitze eindringen.
- Benutzen Sie die Maschine nicht im Freien.
- Verwenden Sie die Maschine nicht in Räumen, in denen Aerosole (Sprays) verwendet werden oder Sauerstoff zugeführt wird.
- Stellen Sie zuerst alle Schalter auf („0“), bevor Sie den Netzstecker aus der Steckdose ziehen.
- Ziehen Sie den Stecker niemals am Kabel aus der Steckdose. Ergreifen Sie stets den Stecker, nicht das Kabel.
- Mit dem Fußanlasser wird die Maschine bedient. Es dürfen niemals Gegenstände auf dem Fußanlasser liegen oder stehen.
- Benutzen Sie die Nähmaschine nicht, wenn sie nass ist.
- Eine defekte oder zerbrochene LED-Lampe muss, zur Vermeidung von Gefahren, vom Hersteller, dessen Kundendienst oder einer gleichermaßen qualifizierten Person ausgetauscht werden.
- Wenn das am Fußanlasser befestigte Netzkabel beschädigt ist, muss es, zur Vermeidung von Gefahren, vom Hersteller, dessen Kundendienst oder anderem qualifizierten Personal ausgewechselt werden.
- Verwenden Sie nur das externe Netzteil (falls zutreffend), den Fußanlasser und die Kabel, die mit Ihrem Gerät geliefert wurden. Anderes Zubehör ist nicht geeignet/zugelassen. Bei Beschädigung oder Verlust muss das Zubehör durch identische Teile ersetzt werden. Zur Vermeidung von Gefahren ist Zubehör entweder vom Hersteller, von dessen Wartungsstelle oder von einer ähnlich qualifizierten Person auszutauschen.

Ausschließlich für Overlockmaschinen gilt:

- Nutzen Sie die Maschine niemals ohne Messerabdeckung bzw. ohne sicher angebrachten Coverstich-Tisch.

DIESE SICHERHEITSHINWEISE GUT AUFBEWAHREN

INHALTSVERZEICHNIS

I	Einführung.....	5	Einstellung „Nadelstellung oben/unten“	24	
	Bestimmungsgemäße Verwendung	5	Spiegeln – quer	24	
	Überblick	5	Stichverlängerung.....	24	
	Übersicht Nadelbereich.....	6	Nähmodus	25	
	Maschinenoberseite.....	6	Stich wählen.....	26	
	Übersicht Zubehör.....	7	Stichfolgemodus	27	
	Im Lieferumfang enthaltenes Zubehör (ohne Abbildung).....	7	4	Nähen	29
	Nähfüße	8		Nähen	29
	Optionales Zubehör	8		Erste Nähsschritte – Geradstich.....	30
	Stichübersicht.....	9		Nadelposition ändern.....	30
	Dekorative Zierstiche.....	11		Nährichtung ändern.....	30
	Stichreferenztafel	12		Nähvorgang abschließen.....	30
	Empfohlene Näheinstellungen – Übersicht.....	12		Verstärkter Geradstich.....	31
	Stoffratgeber	12		Mehrfacher Zickzackstich.....	31
2	Vorbereitungen	13		Offener Overlockstich	32
	Maschine auspacken	13		Geschlossener Overlockstich.....	32
	Netzanschluss.....	13		Blindstiche.....	32
	Maschine nach dem Nähen verstauen	13		Stopfen und Flickern	33
	Freiarm/Abnehmbares Zubehörfach.....	14		Große Löcher stopfen.....	33
	Nähfußheber	14		Risse stopfen.....	34
	Fadenabschneider.....	14		Einstufiges Knopfloch.....	35
	Garnrollenstift.....	15		Reißverschluss einnähen.....	36
	Aufspulen	16	5	Wartung.....	37
	Spule einsetzen.....	16		Nähmaschine reinigen.....	37
	Maschine einfädeln.....	17		Spulenbereich reinigen.....	37
	Nadeleinfädler	18		Reinigung des Bereichs unterhalb der Spule.....	38
	Nadeln.....	19		Fehlerbehebung.....	39
	Wichtige Informationen zu Nadeln	19		Technische Daten	43
	Auswahlhilfe — Nadelstärke, Stoff, Garn.....	19			
	Wechseln Sie die Nadel.....	20			
	Fadenspannung.....	20			
	Ohne Transporteur nähen.....	21			
	Nähfußdruck.....	21			
	Nähfuß wechseln.....	21			
3	Maschine bedienen	22			
	Bedientasten der Maschine	22			
	Rückwärtsnähaste.....	22			
	Start/Stop.....	22			
	Nadelstellung oben/unten	22			
	Vernähen	22			
	Automatisches Fadenschneiden	22			
	Geschwindigkeitsregler.....	22			
	Stichsteuerung.....	23			
	Display.....	23			
	Stichmenü / Audiofunktion ein/aus.....	23			
	Stichbreite/Nadelposition.....	23			
	Stichlänge	23			
	Direktwahltasten.....	24			
	Stichfolgetasten.....	24			
	Einstellung „Automatisches Anhalten“	24			

I Einführung

Bestimmungsgemäße Verwendung

Die optimale Nutzung und Wartung werden in dieser Anleitung beschrieben. Dieses Produkt ist nicht für den industriellen Einsatz vorgesehen.

Zusätzliche Hilfe erhalten Sie auf der Website www.husqvarnaviking.com

Überblick

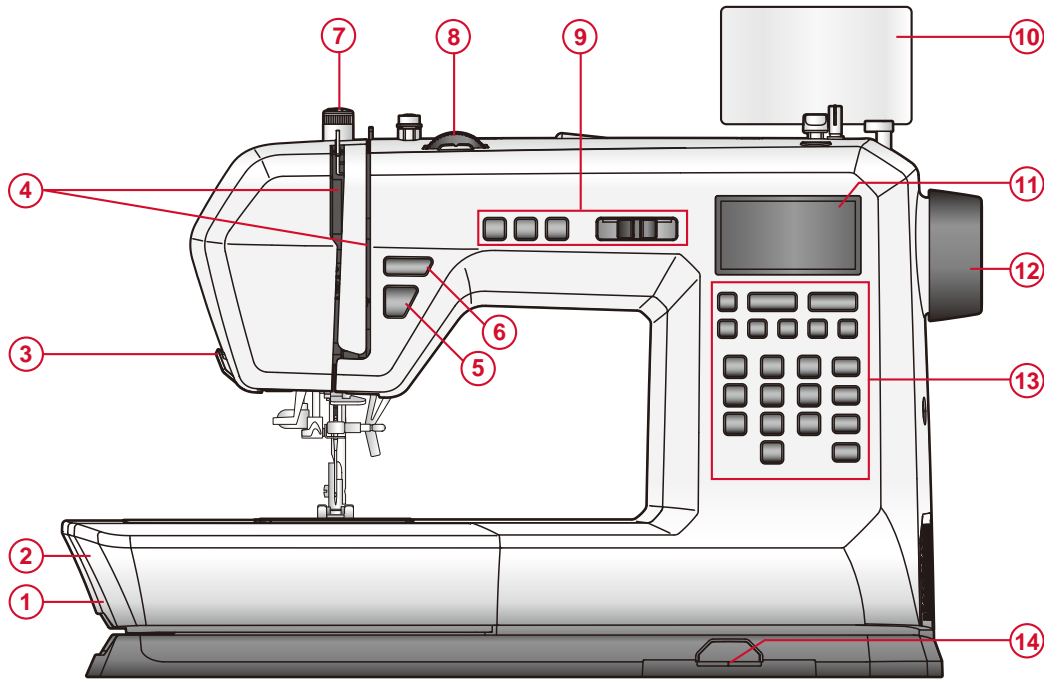

1. **Transporteurhebel** — durch seitliches Verschieben lässt sich der Transporteur (de)aktivieren. Er befindet sich auf der Rückseite des Freiarms.
2. **Zubehörfach/Freiarm** — bietet eine flache Unterlage beim Nähen und Platz zum Aufbewahren Ihres Zubehörs. Den Freiarm können Sie verwenden, indem Sie einfach das Zubehörfach abnehmen. Er erleichtert das Nähen von z. B. Hosensäumen und Ärmeln.
3. **Fadenabschneider** — mit ihm durchtrennen Sie bequem Ober- und Unterfaden am Ende einer Naht.
4. **Einfädelschlitze** — Einfädelwege mit Spannungsscheiben und Fadengeber.
5. **Rückwärtsnähtaste** – halten Sie die Taste zum Rückwärtsnähen gedrückt, z. B. um eine Naht am Anfang oder Ende zu sichern.
6. **Taste „Start/Stop“** – um ohne Verwendung des Fußanlassers mit dem Nähen zu beginnen bzw. zu enden.
7. **Nähfußdruck** — regelt den Druck des Nähfußes auf den Stoff.
8. **Stellrad Fadenspannung** — zum Einstellen der passenden Fadenspannung für Stich, Garn und Stoff.
9. **Bedienelemente der Maschine** – praktische Funktionen für komfortableres Nähen.
10. **Stichreferenztafel und Stichtabellenhalter** – die Tabelle und der Tabellenhalter sind im Zubehör enthalten und werden unten im Zubehörfach aufbewahrt. Sie können sie ob an der Maschine in einer der Bohrungen für die Garnrollenstifte anbringen und erhalten so eine gute Übersicht über die Empfehlungen zu Ihren Stichen und Stichtechniken.
11. **Display** – zeigt den aktuellen Stich und die aktuellen Einstellungen an.
12. **Handrad** — hiermit können Sie die Bewegung der Nadel sowie den Fadengeber von Hand steuern.
13. **Stichsteuerung** – über diese Tasten können Sie das Stichmenü wählen, Stiche auswählen und Ihre Sticheinstellungen anpassen. Hier finden Sie auch Funktionen für Stichfolgen, zum Spiegeln und für die Stichverlängerung.
14. **Stichtabellen** – ziehen Sie sie heraus, um eine Übersicht über alle Stiche auf Ihrer Maschine zu erhalten.

Übersicht Nadelbereich

1. **Stichplatte** — bietet um den Nähfuß herum eine flache Unterlage zum Nähen. Die Führungslinien erleichtern das gerade Führen des Stoffes beim Nähen.
2. **Transporteur** — transportiert den Stoff beim Nähen unter dem Nähfuß.
3. **Nähfuß** — drückt den Stoff gegen den Transporteur und transportiert ihn so beim Nähen.
4. **Nähfußhalterschraube** — durch Lösen der Schraube lässt sich der Nähfußhalter entfernen.
5. **Nähfußhalter** — hält den Nähfuß an seinem Platz.
6. **Integrierter Nadeleinfädler** — zum schnellen und einfachen Einfädeln der Nadel.
7. **Knopflochhebel** — zum Nähen von Knopflöchern.
8. **Fadenführung** — unterstützt das korrekte Abrollen des Fadens beim Nähen.
9. **Nadelstange** — nimmt die Nadel auf.
10. **Nadelhalterschraube** — sichert die Nadel.
11. **Oberfadenführung** — unterstützt das korrekte Abrollen des Fadens beim Nähen.
12. **Entriegelungsknopf für die Spulenabdeckung** — durch Drücken öffnet sich die Spulenabdeckung.
13. **Spulenabdeckung** — schützt die Spule beim Nähen.

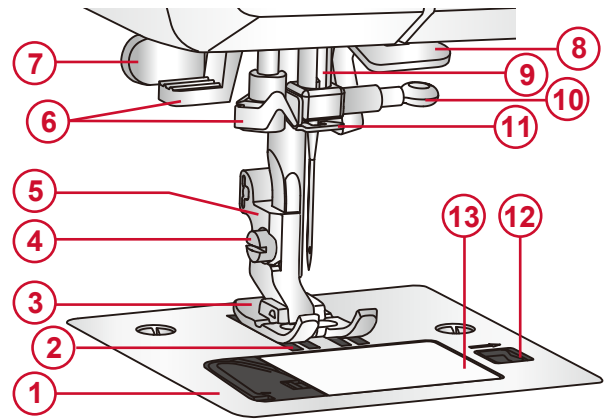

Maschinenoberseite

1. Spannungsscheibe Spulen
2. Fadenführungen
3. Griff
4. Garnrollenstift
5. Spuler
6. Spulenstopper
7. Bohrungen für zusätzliche Garnrollenstifte
8. Fadenspannungsscheiben
9. Fadengeber

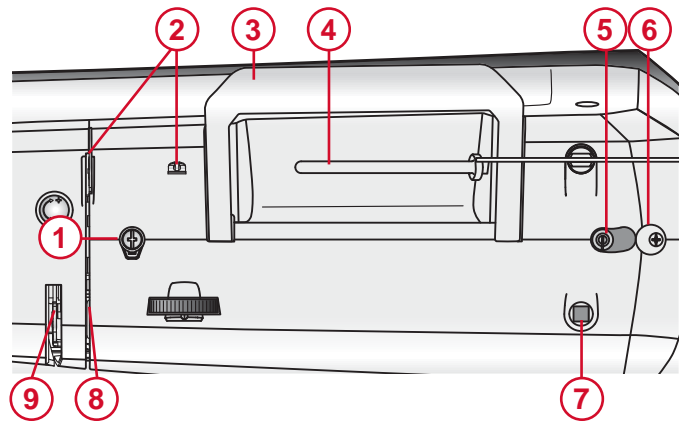

Übersicht Zubehör

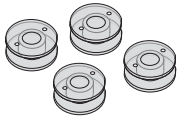

4 Spulen – verwenden Sie ausschließlich transparente Spulen wie im Lieferumfang der Maschine. Eine der Spulen ist bei Lieferung bereits in die Maschine eingesetzt.



Filzscheibe — als Polster für die Garnrolle auf dem zusätzlichen Garnrollenstift.

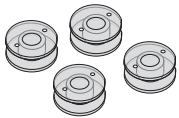

Garnrollenführungsscheibe — zwei Größen (klein und groß) für unterschiedliche Garnrollenarten.

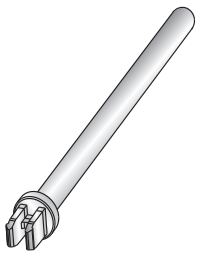

Zusätzlicher Garnrollenstift — für das Nähen mit großen Garnrollen und Zwillingenadeln sowie zur Verwendung von Spezialgarnen.

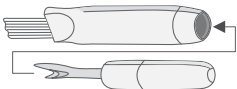

Pinsel und Nahttrenner — Pinsel zum Entfernen von Fusseln und Nahttrenner zum Öffnen von Nähten.

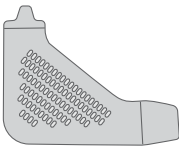

L-Griff-Schraubendreher — zum Lösen von Stichplatte, Nähfußhalter und Nadelschraube.

Im Lieferumfang enthaltenes Zubehör (ohne Abbildung)

- Nadeln
- Fußanlasser
- Netzkabel
- Schutzhaube

Nähfüße



Nutznähfuß A

(ist bei der Lieferung bereits eingesetzt)

Dieser Nähfuß wird vor allem für den Geradstich und den Zickzackstich mit einer Stichlänge von mehr als 1 mm verwendet.



Nähfuß B

Zum Nähen von engen Zickzackstichen (Satinstichen) mit einer Stichlänge von weniger als 1 mm. Für andere Nutstiche oder dekorative Ziernähte sollte dieser Fuß verwendet werden. Die Rille an der Unterseite des Fußes ermöglicht einen gleichmäßigen Transport über die Stiche.

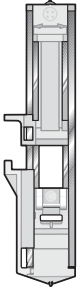

Knopflochfuß C

Bei diesem Nähfuß lässt sich über eine rückseitige Aussparung die Größe des Knopflochs einstellen. Das Knopfloch wird automatisch nach der eingegebenen Knopflochgröße genäht.



Blindstichfuß D

Dieser Fuß ist speziell zum Nähen von Blindsäumen geeignet. Die Innenkante des Fußes führt den Stoff. Die rechte Seite ist so geformt, dass sie an der Saumkante entlang läuft.



Reißverschlussfuß E

Dieser Fuß lässt sich entweder rechts oder links von der Nadel anbringen.

Auf diese Weise kann leicht auf beiden Seiten des Reißverschlusses genäht werden. Die Nadelposition nach rechts oder links versetzen, wenn näher am Reißverschluss genäht oder eine Paspelnaht überdeckt werden soll.



Antihaft-Gleitfuß H

Dieser Nähfuß hat eine spezielle Antihaft-Beschichtung an der Unterseite und wird für Materialien verwendet, die sonst leicht am Nähfuß haften würden, z. B. Schaumstoffe, Kunstleder, Kunststoffe oder Leder.



Kantenfuß J

Wird zum Zusammennähen und Versäubern verwendet, und zwar für Stichbreiten zwischen 5,0 und 5,5 mm. Die Stiche werden über dem Stift gebildet und verhindern so ein Wellen der Stoffkante.



1/4" Patchworkfuß P

Dieser Fuß wird für das Zusammennähen von Patchworkteilen verwendet. Er hat Nahtführungsmarkierungen bei 6 mm (1/4") und 3 mm (1/8").

Optionales Zubehör

Für Ihr Gerät ist weiteres optionales Zubehör erhältlich. Sie finden es auf der Website von HUSQVARNA® VIKING®.















Stichübersicht











Nutzstiche

Die in der nachfolgenden Tabelle aufgeführten Stiche sind Nutzstiche, die hauptsächlich für Nutznähte verwendet werden.

Die am häufigsten verwendeten Stiche sind neben den Direktwahltasten vorne an der Maschine angegeben (Stichmenü 1). Diese Stiche wählen Sie durch einfaches Betätigen der entsprechenden Taste aus (wenn Menü 1 aktiv ist). Die Stiche in den Menüs 2–4 entnehmen Sie den Stichtabellen, die sich unten an der Maschine herausziehen lassen.

Wählen Sie zum Nähen eine Fadenspannung zwischen 3 und 5. Probieren Sie jeden Stich immer erst auf einem Stoffrest aus und passen Sie die Fadenspannung entsprechend an.

		Anwendung
	A	Der gängigste Stich beim Nähen. Er wird vor allem dafür verwendet, zwei Stoffstücke zusammenzunähen.
	A	Für alle Nähetechniken.
	A	Ist auf elastischen Strickstoffen wesentlich stabiler als ein normaler Geradstich, da er den Stoff dreimal sichert: vorwärts, rückwärts und wieder vorwärts. Er eignet sich besonders zur Verstärkung von Nähten an Sportkleidung sowie für Nähte mit Rundungen, die stabil sein müssen.
	A	Für Trikot und andere elastische Stoffe.
	A	Ein sehr vielseitiger Stich für dekoratives Nähen und Applikationen sowie für das Anbringen von Bändern und Verzierungen.
	A	Zum Versäubern von Nahtzugaben, um ein Ausfransen des Stoffes zu verhindern. Beim Versäubern von Schnittkanten sorgen die kürzeren Stiche dafür, dass der Stoff flacher liegt als beim normalen Zickzackstich. Der mehrfache Zickzackstich eignet sich außerdem zum Ausbessern und zum Nähen auf Gummibänder.
	B	Zum Zusammennähen von Stoffkanten oder Überlappungen von Leder. Für Ziernähte.
	J	Nähen und versäubern Sie in einem Arbeitsschritt oder schneiden Sie die Kante später zurück. Für normale und normale/dicke elastische Stoffe.
	D	Zum Nähen von Säumen, die auf der rechten Seite des Stoffes praktisch nicht zu sehen sind. Er eignet sich gut für Röcke, Kleider, Hosen, Vorhänge usw. aus unelastischen, dickeren Stoffen.
	D	Zum Nähen von Säumen, die auf der rechten Seite des Stoffes praktisch nicht zu sehen sind. Dieser Stich eignet sich gut für Kleidungsstücke und andere Projekte aus elastischen Strickstoffen.
	J	Nähen und versäubern Sie in einem Arbeitsschritt oder schneiden Sie die Kante später zurück. Für normale und dicke elastische Stoffe.
	B	Für dekorative Säume und überlappende Nähte, Gürtel und Bänder. Für normale/dicke elastische Stoffe.

	Wabenstich	B	Für elastische Einsätze, Ziernähte, Smokeffekte, Couching und zum Säumen.
	Zusammennähen/ Versäubern	J	Nähen und versäubern Sie in einem Arbeitsschritt oder schneiden Sie die Kante später zurück. Für unelastische und dünne elastische Stoffe.
	Knopfloch	C	Versehen Sie Heimdeko, Kleidungsstücke, Handarbeiten usw. mit Knopflöchern.
	Rundriegel-Knopfloch	C	Für dünne Stoffe.
	Verstärktes Rundriegel-Knopfloch	C	Für dünne Stoffe.
	Augenknopfloch	C	Mit eckigem Abschluss für geschneiderte Jacken, Mäntel usw.
	Verstärktes Augenknopfloch	C	Mit eckigem Abschluss für geschneiderte Jacken, Mäntel usw.
	Spitz zulaufendes Augenknopfloch	C	Spitz zulaufend für Kleidungsstücke.
	Abgerundetes Augenknopfloch	C	Für Blusen und Kinderkleidung.
	Knopflöcher für starke Beanspruchung	C	Für mitteldicke und dicke Stoffe.
	Elastikknopfloch	C	Für elastische Stoffe.
	Riegelstich	C	Zum Verstärken von Taschen, Hemdleisten, Gürtelschlaufen und dem unteren Teil von Reißverschlüssen.
	Stopfstich	C	Zum Stopfen und Flickern kleiner Löcher in Arbeitskleidung, Jeans, Tischdecken und Leinentüchern.
	Öse	B	Für Gürtel, Spitze usw.

Dekorative Zierstiche

Ihre Maschine bietet auch Zierstiche und andere Stiche zum praktischen Nähen (siehe unten). Beim Nähen von Zierstichen sollten Sie den Stoff immer mit Vlies unterlegen, um ein besseres Stichbild zu erhalten. Wählen Sie eine Fadenspannung zwischen 3 und 5. Probieren Sie jeden Stich immer erst auf einem Stoffrest aus und passen Sie die Fadenspannung entsprechend an.

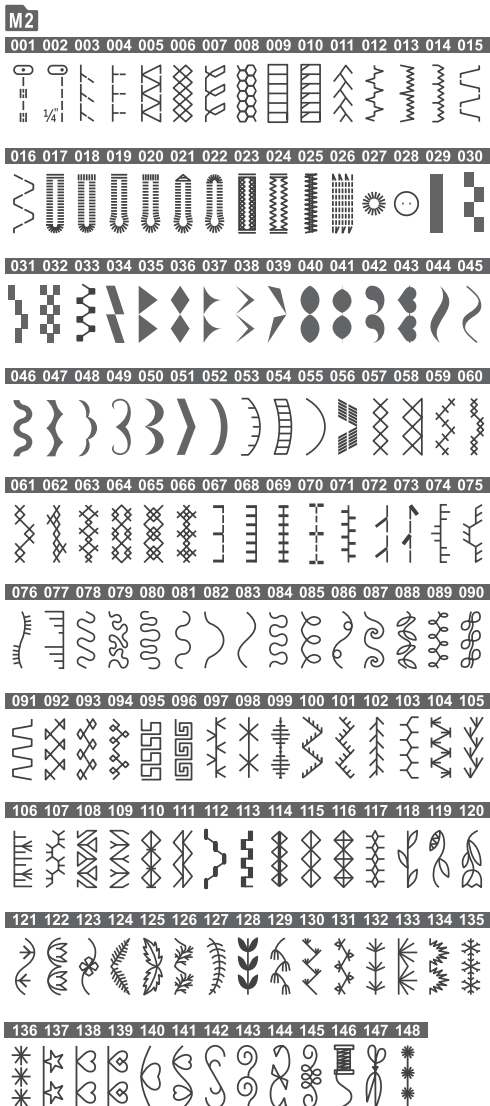

Stichmenü 2

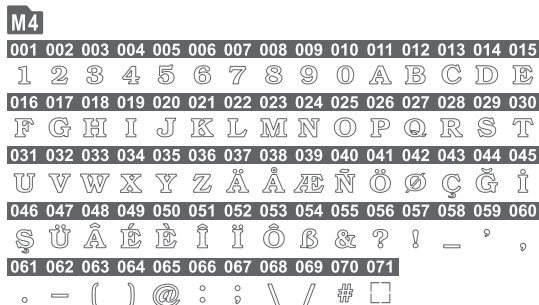
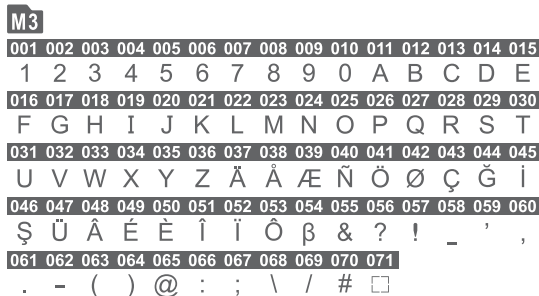

Stichmenü 3 und 4 — Schriftarten Block und Outline

Stichreferenztabelle

Nehmen Sie die Stichreferenztabelle zu Hilfe, um schnell und einfach den besten Stich, Nähfuß und Nähfußdruck sowie die beste Stichtlänge, Stichtbreite und Fadenspannung für Ihre Nähtechnik bzw. Ihren Stoff zu wählen.

	no.		no.		no.				
	M1_1	A	3-5 3.5 2.5	M1_1	H	3-5 3.5 3.0	M1_4	A	3-5 3.5 2.5
	M1_5	A	3-5 5.0 2.0				M1_5	A	3-5 5.0 2.0
	M2_4	J	3-5 6.0 3.0				M2_3	J	3-5 6.0 3.0
	M1_1	A	2-3 3.5 4.5				M1_1	A	2-3 3.5 4.5
	M1_9	D	3-5 3.5 2.0				M2_13	D	3-5 2.5 1.5
	M1_1	A	3-5 3.5 3.0	M1_1	H	3-5 3.5 3.0	M2_5	B	3-5 5.0 2.5
	M1_0	I	2-4 5.0 0.4				M2_24	I	2-4 6.0 1.0

Empfohlene Näheinstellungen – Übersicht

1. Nähtechnik
2. Nähfuß
3. Stoff
4. Stichtlänge
5. Stichtbreite
6. Oberfadenspannung
7. Stich

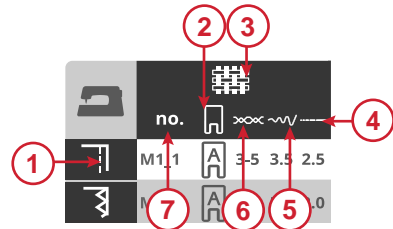

Stoffratgeber



UNELASTISCHE STOFFE – für nicht dehnbare Stoffarten. Meistens Webstoffe.



ELASTISCHE STOFFE – für dehnbare Stoffarten. Meistens Strickstoffe.



LEDER/KUNSTLEDER – für Velours, Glatt- und Kunstleder.

2 Vorbereitungen

Maschine auspacken

1. Stellen Sie den Karton auf eine stabile, ebene Unterlage. Heben Sie die Nähmaschine aus dem Karton und entfernen Sie die äußere Verpackung.
2. Entfernen Sie das äußere Verpackungsmaterial und die Kunststoffolie.
3. Wischen Sie die Maschine mit einem trockenen Tuch ab, um Fusseln und/oder überschüssiges Öl um den Nadelbereich zu entfernen.

Hinweis: Ihre Nähmaschine wurde so entwickelt, dass sie bei normaler Zimmertemperatur das beste Stichergebnis erzielt. Extrem hohe oder niedrige Temperaturen können sich negativ auf das Nähergebnis auswirken.

Netzanschluss

Der Fußanlasser und das Netzkabel befinden sich beim Zubehör.

Hinweis: Sollten Sie sich nicht sicher sein, wie die Nähmaschine an eine Stromquelle anzuschließen ist, wenden Sie sich an einen qualifizierten Elektriker. Ziehen Sie den Stecker aus der Steckdose, wenn die Nähmaschine nicht verwendet wird.

Rechts unten an der Nähmaschine finden Sie die Anschlussbuchsen und den Hauptschalter.

1. Schließen Sie das Kabel des Fußanlassers an die vordere Anschlussbuchse (A) rechts unten an der Maschine an.
2. Schließen Sie das Netzkabel an den hinteren Anschluss (B) rechts unten an der Maschine an. Stecken Sie den Netzstecker in eine Wandsteckdose.
3. Stellen Sie den Hauptschalter (C) auf „I“, um Strom und Licht einzuschalten.

Die Nähgeschwindigkeit wird durch Betätigen des Fußanlassers gesteuert.

Hinweis: Nach dem Ausschalten der Maschine kann noch Reststrom in der Maschine verbleiben. Daher ist es möglich, dass die Lampe noch ein paar Sekunden leuchtet, bis dieser Reststrom verbraucht ist. Dies ist bei energieeffizienten Geräten nicht ungewöhnlich.

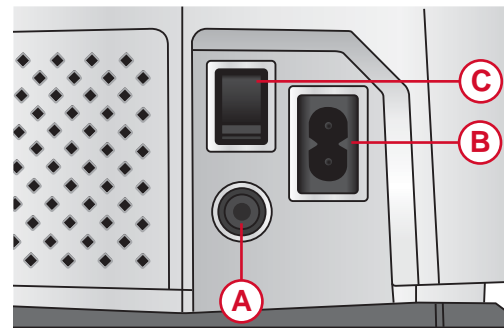

Für USA und Kanada

Diese Nähmaschine ist mit einem gepolten Stecker ausgestattet (ein Stecker ist breiter als der andere). Um Stromschläge zu vermeiden, passt dieser Stecker nur in einer Richtung in eine gepolte Steckdose. Falls der Stecker nicht in die Steckdose passt, drehen Sie ihn einfach um. Passt der Stecker nach wie vor nicht in die Steckdose, muss ein qualifizierter Elektriker eine geeignete Steckdose installieren. Nehmen Sie am Stecker keinerlei Änderungen vor.

Maschine nach dem Nähen verstauen

1. Schalten Sie den Hauptschalter aus. Nach dem Ausschalten kann sich noch Reststrom in der Maschine befinden. Daher ist es möglich, dass die Lampe noch ein paar Sekunden leuchtet, bis dieser Reststrom verbraucht ist. Dies ist bei energieeffizienten Geräten nicht ungewöhnlich.
2. Ziehen Sie das Kabel erst aus der Steckdose und dann aus der Maschine.
3. Zur Aufbewahrung können Sie das Kabel einfach um den Fußanlasser wickeln.
4. Bewahren Sie alles Zubehör im Zubehörfach auf. Schieben Sie das Zubehörfach auf den Freiarm auf.
5. Legen Sie den Fußanlasser mitsamt Kabel in die Aussparung auf dem Freiarm.
6. Setzen Sie die Schutzhaube zum Schutz gegen Staub und Fusseln auf die Maschine.

Freiarm/Abnehmbares Zubehörfach

Verwahren Sie Nähfüße, Nadeln, Spulen und sonstiges Zubehör im praktischen Zubehörfach, sodass Sie es immer zur Hand haben.

Wenn das Zubehörfach eingesetzt ist, haben Sie eine größere, ebene Arbeitsfläche.

Der Freiarm erleichtert das Nähen von Hosenbeinen und Ärmeln. Zur Verwendung des Freiarms muss das Zubehörfach abgenommen werden. Ein Haken sichert das Zubehörfach, wenn es an der Nähmaschine angebracht ist. Sie nehmen das Zubehörfach ab, indem Sie es nach links schieben.

Zum Abnehmen des Zubehörfachs von der Maschine öffnen Sie einfach die Tür, indem Sie einen Finger in die Aussparung links am Zubehörfach (A) stecken und das Fach vorsichtig herausziehen. Schließen Sie die Tür wieder sorgfältig, nachdem Sie das Fach zurück in die Maschine eingesetzt haben.

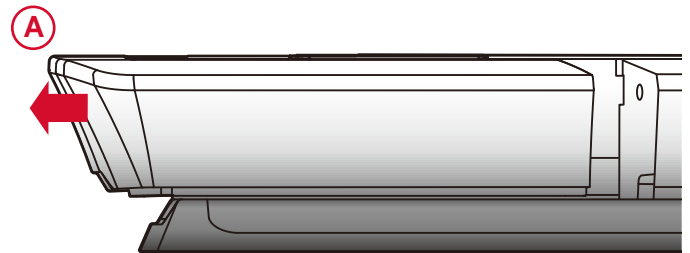
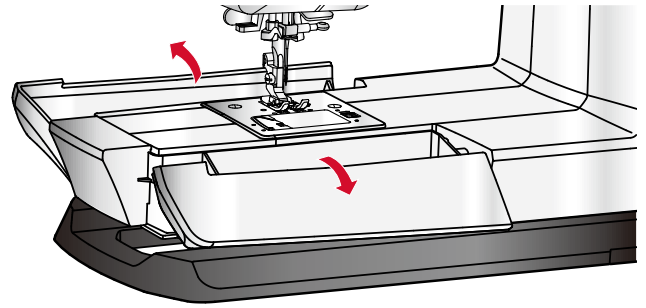

Nähfußheber

Der Nähfußheber befindet sich seitlich am Nähmaschinenkopf. Damit können Sie den Nähfuß heben und senken. Beim Einfädeln muss er sich in der oberen Stellung befinden, zum Nähen in der unteren.

Wenn Sie den Nähfußheber anheben und dann weiter nach oben anheben, wird der Nähfuß in eine besonders hohe Stellung gebracht, sodass sich selbst sehr voluminöses Nähgut darunterlegen lässt.

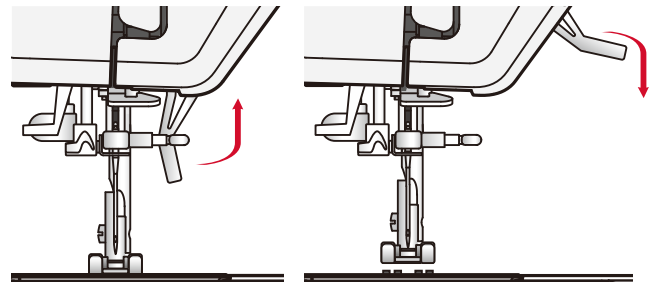

Fadenabschneider

Zur Verwendung des Fadenabschneiders ziehen Sie den Faden von hinten nach vorne, siehe Abbildung. Die Fadenenden sind dann so lang, dass sie beim erneuten Nähbeginn nicht aus dem Nadelöhr gezogen werden.

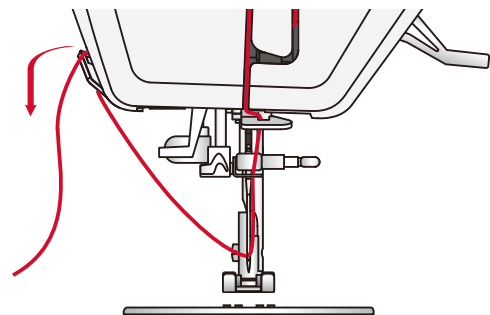

Garnrollenstift

Die Maschine hat zwei Garnrollenstifte: einen Hauptgarnrollenstift und einen zusätzlichen Garnrollenstift. Die Garnrollenstifte sind für alle Garntypen geeignet. Der Hauptgarnrollenstift kann waagrecht (mit von der feststehenden Garnrolle ablaufendem Faden) und der zusätzliche Garnrollenstift senkrecht (mit sich drehender Garnrolle) verwendet werden. Die waagrechte Position wird für normale Garne verwendet, die senkrechte Position für große Garnrollen, zum Nähen mit der Zwillingssnadel oder für Spezialgarne.

Hauptgarnrollenstift

Setzen Sie die Garnrolle auf den Garnrollenhalter. Achten Sie darauf, dass der Faden im Uhrzeigersinn abläuft, und schieben Sie eine Garnrollenführungsscheibe auf. Wählen Sie eine Garnrollenführungsscheibe, die einen etwas größeren Durchmesser als die Garnrolle hat. Bei kleinen Garnrollen (A) setzen Sie die kleine Garnrollenführungsscheibe vor die Garnrolle. Bei großen Garnrollen (B) setzen Sie die große Garnrollenführungsscheibe vor die Garnrolle. Die flache Seite der Führungsscheibe muss fest an der Garnrolle anliegen. Zwischen Führungsscheibe und Garnrolle darf kein Spiel bestehen.

Hinweis: Nicht alle Garnrollen von allen Herstellern sind gleich. Sollten Sie Probleme mit dem Garn haben, drehen Sie es in die andere Richtung oder verwenden Sie die senkrechte Position.

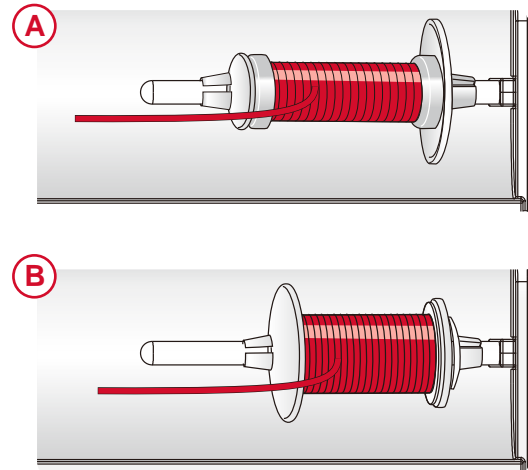

Schwenkbarer Garnrollenstift

Der zusätzliche Garnrollenstift wird zum Aufspulen von einer zweiten Garnrolle verwendet, oder beim Nähen mit großen Garnrollen, der Zwillingssnadel oder Spezialgarnen. Setzen Sie den zusätzlichen Garnrollenstift in die dafür vorgesehene Bohrung (A) oben an der Maschine ein. Legen Sie eine Filzscheibe unter die Garnrolle. Dies verhindert ein zu schnelles Abrollen des Fadens. Setzen Sie die Garnrollenführungsscheibe nicht auf den Garnrollenstift, da dies die Garnrolle am Drehen hindern würde.

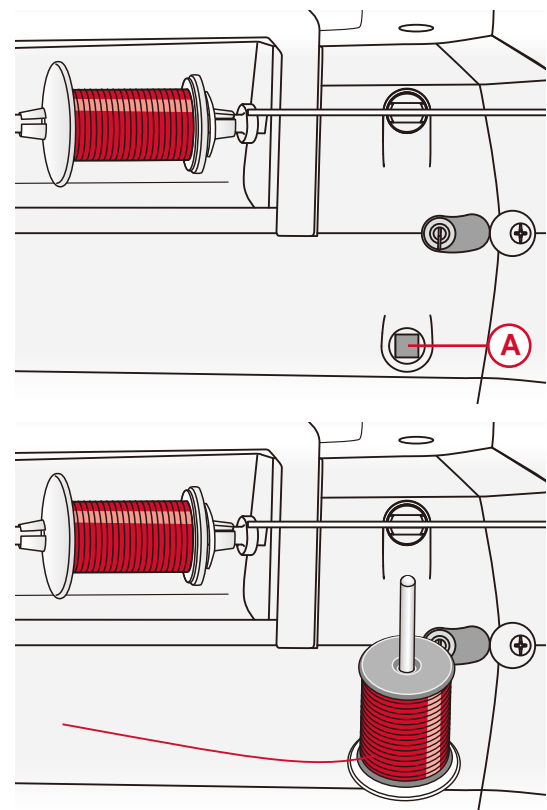

Aufspulen

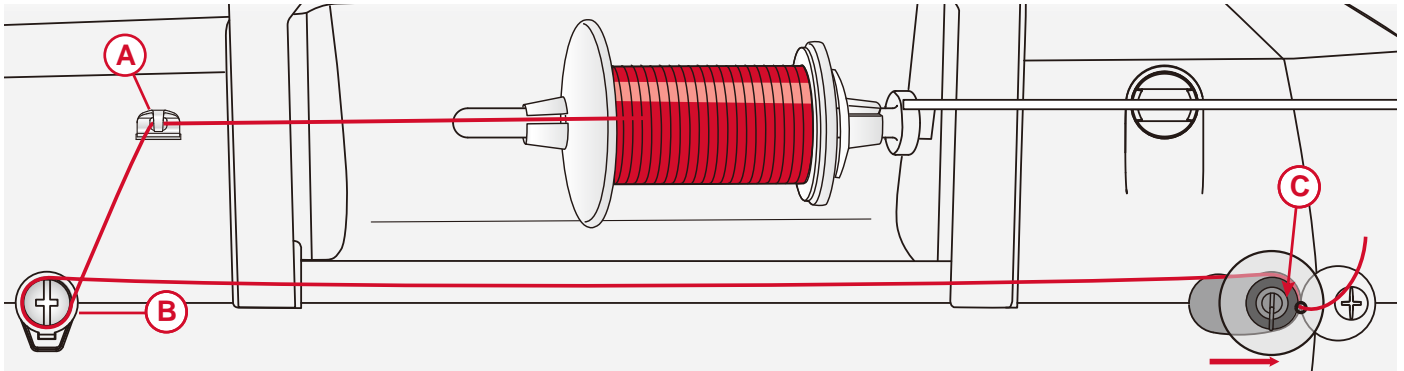

1. Setzen Sie die Garnrolle auf den Garnrollenhalter. Schieben Sie die Garnrollenführungsscheibe fest auf die Garnrolle auf.
2. Ziehen Sie den Faden von vorne nach hinten in die Fadenführung (A). Legen Sie den Faden im Uhrzeigersinn um die Spannungsscheibe zum Spulen (B). Achten Sie darauf, dass sich der Faden genau zwischen den Scheiben einpasst.
3. Fädeln Sie durch die Öffnung in der Spule (C) von innen nach außen.
4. Setzen Sie die Spule auf den Spuler auf. Stellen Sie sicher, dass die Spule fest nach unten gedrückt wird.
5. Schieben Sie den Spuler nach rechts. Halten Sie das Fadenende fest und betätigen Sie den Fußanlasser, um

den Spulvorgang zu beginnen. Nehmen Sie den Fuß nach ein paar Umdrehungen vom Fußanlasser, um mit dem Spulen anzuhalten. Schneiden Sie das überschüssige Fadenende direkt über der Spule ab. Betätigen Sie den Fußanlasser, um mit dem Spulen fortzufahren. Wenn die Spule voll ist, wird der Spulvorgang erst verlangsamt und dann automatisch angehalten.

Hinweis: Sie können den Spulvorgang auch durch Betätigen der Taste „Start/Stop“ starten.

Wird der Spuler nach rechts geschoben, erscheint auf dem Display ein Spulsymbol.

6. Schieben Sie den Spuler nach links. Entfernen Sie die Spule und durchtrennen Sie den Faden.

Hinweis: Wird der Spuler nach rechts geschoben, wird auf der Maschine das Nähen blockiert. Achten Sie daher darauf, den Spuler vor dem Nähen wieder in die Nähposition (links) zu schieben.

Spule einsetzen

Hinweis: Achten Sie vor dem Einsetzen bzw. Entfernen von Spulen darauf, dass die Nadel vollständig angehoben ist und die Nähmaschine ausgeschaltet ist.

1. Entfernen Sie die Spulenabdeckung (A), indem Sie den kleinen Knopf (B) rechts davon nach rechts schieben und die Abdeckung herausnehmen.
2. Setzen Sie die Spule so in die Spulenkapsel ein, dass der Faden gegen den Uhrzeigersinn verläuft.
3. Halten Sie den Finger auf der Spule, ziehen Sie den Faden leicht nach rechts, dann unter die Führung (C) und zum Schluss nach links.
4. Führen Sie den Faden dann nach links und um die Krümmung (D) herum.
5. Führen Sie ihn durch die Führung nach vorn und in den Fadenabschneider hinein (E).

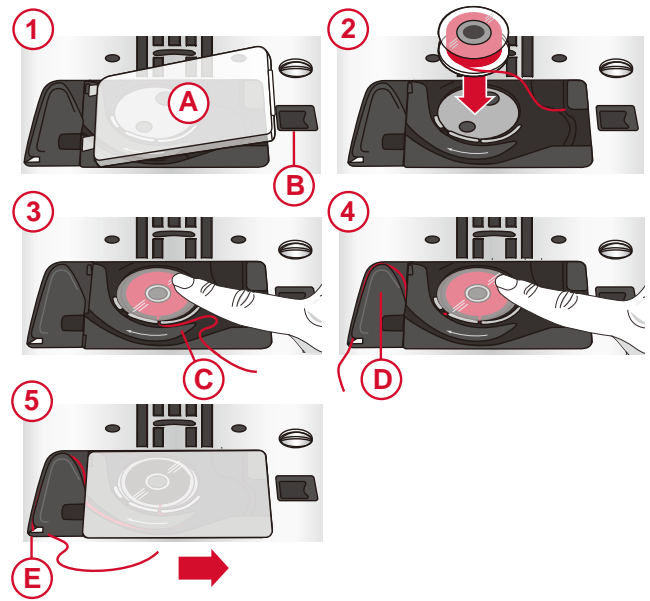

Setzen Sie die Spulenabdeckung wieder ein und ziehen Sie den Faden nach rechts, um das überschüssige Fadenende abzutrennen.

Maschine einfädeln

Wichtig! Drehen Sie das Handrad zu sich hin, bis der Nähfuß angehoben ist und die Nadel sich in der höchsten Stellung befindet. Nur so lässt sich die Maschine korrekt einfädeln. Ansonsten besteht die Gefahr, dass Sie beim Nähen ein schlechtes Stichbild erhalten.

1. Setzen Sie das Garn auf den Garnrollenhalter auf und legen Sie die Ablaufscheibe mit der richtigen Größe darüber.
2. Ziehen Sie die Fäden von vorn nach hinten in die Fadenführung (A) und von hinten nach vorn durch die Fadenführung (B). Führen Sie den Faden zwischen die Fadenspannungsscheiben (C).
3. Führen Sie sie anschließend nach unten durch den rechten Einfädelschlitz, einmal herum und dann nach oben durch den linken Einfädelschlitz.
4. Führen Sie den Faden von rechts in den Fadengeber (D) und nach unten in den linken Einfädelschlitz, dann in die untere Fadenführung (E) und die Nadel-Fadenführung (F).
5. Fädeln Sie die Nadel von vorne nach hinten ein.

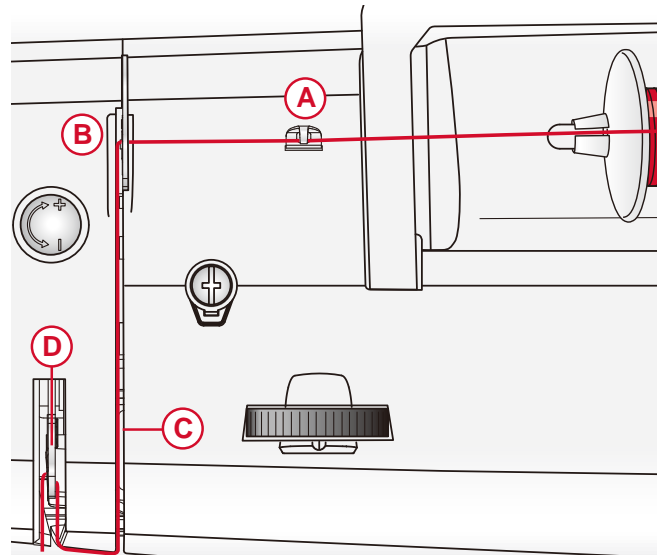

Maschine von oben

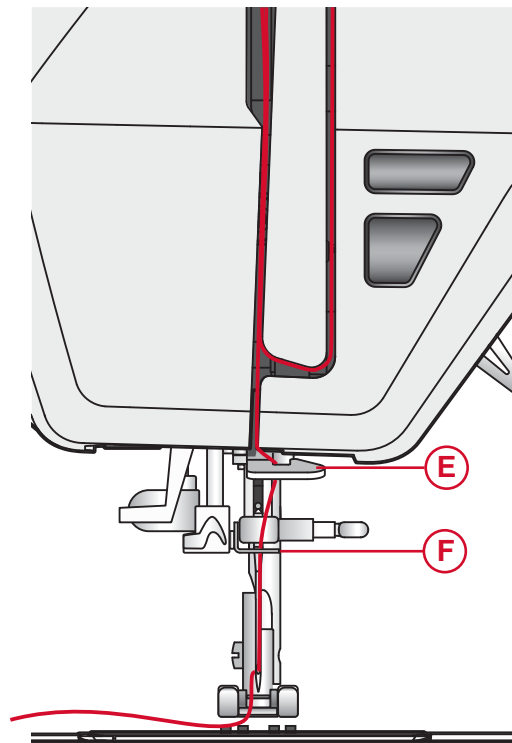

Maschine von vorne

Nadeleinfädler

Mit dem integrierten Nadeleinfädler lässt sich der Faden schnell und einfach einfädeln.

Um den integrierten Nadeleinfädler benutzen zu können, muss sich die Nadel in der höchsten Stellung befinden. Drehen Sie das Handrad zu sich hin, bis sich die Nadel in ihrer höchsten Stellung befindet, oder drücken Sie auf die Taste „Nadelstellung oben/unten“. Außerdem wird empfohlen, den Nähfuß abzusenken.

- Verwenden Sie den Griff (A), um den Nadeleinfädler ganz nach unten zu ziehen. Die Metallführungen umschließen die Nadel. Ein kleiner Haken wird dann durch das Nadelöhr (B) geführt.
- Führen Sie den Faden von hinten über die Fadenführung (C) und unter den kleinen Haken (D).
- Lassen Sie den Nadeleinfädler sanft zurückschwingen. Der Haken zieht den Faden durch das Nadelöhr und bildet eine kleine Schlinge hinter der Nadel. Ziehen Sie die Fadenschlinge nach hinten aus der Nadel heraus.
- Heben Sie den Nähfuß an und legen Sie den Faden darunter.
- Ziehen Sie ein Fadenende von ca. 15–20 cm aus dem Nadelöhr heraus. Hierdurch wird verhindert, dass der Faden beim Nähbeginn aus der Maschine gezogen wird.

Hinweis: Der Nadeleinfädler ist für Nadeln der Stärke 70-100 vorgesehen. Er kann nicht für Nadeln der Stärke 60 oder kleiner, Wingnadeln oder Zwillingnadeln verwendet werden. Das manuelle Einfädeln ist auch beim Einsatz mancher optionaler Zubehörteile notwendig. Zum manuellen Einfädeln ziehen Sie den Faden von vorn nach hinten durch das Nadelöhr.

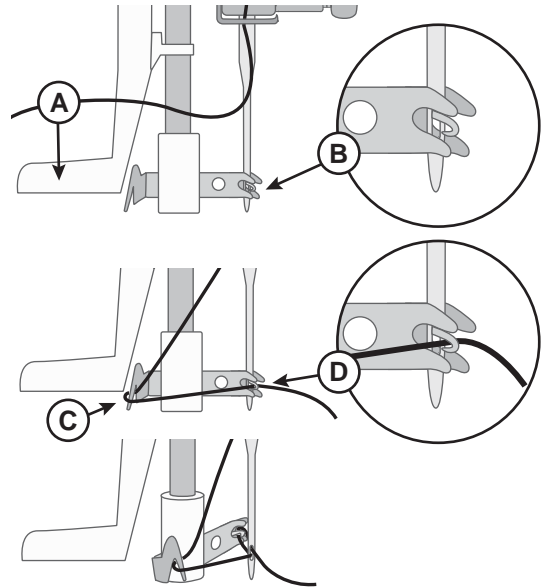

Nadeln

Die Qualität der Nadeln spielt eine entscheidende Rolle für das Ergebnis Ihrer Näharbeit. Verwenden Sie daher ausschließlich Qualitätsnadeln. Wir empfehlen Nadeln des Systems 130/705H. Die Nadelpackung, die Ihrer Nähmaschine beiliegt, enthält Nadeln der am häufigsten verwendeten Stärken.



Achten Sie darauf, dass Sie immer eine für das Garn geeignete Nadel verwenden. Für dickeres Garn ist eine Nadel mit größerem Öhr erforderlich. Ist das Nadelöhr zu schmal für das Garn, funktioniert der Nadeleinfädler möglicherweise nicht.

Universalnadel



Universalnadeln haben eine leicht abgerundete Spitze und sind in verschiedenen Größen erhältlich. Sie eignen sich zum allgemeinen Nähen mit vielen Stoffarten und -stärken.

Stretchnadel



Stretchnadeln haben eine runde Spitze und ein spezielles Öhr, das bei elastischen Stoffen das Überspringen von Stichen verhindert. Geeignet für Strickstoffe, Badekleidung, Fleece, Kunstleder und auch Leder.

Jeansnadel



Bei Jeansnadeln ist die Spitze sehr scharf, damit sie engmaschige Stoffe durchdringen können, ohne dabei zu verbiegen. Geeignet für Segeltuch, Jeans und Mikrofaserstoffe.

Sticknadel



Sticknadeln zeichnen sich durch eine leicht abgerundete Spitze aus sowie ein etwas größeres Öhr und sind daher besonders schonend zu Garn und Material. Zum Erstellen von Stickereien oder Ziernähten mit Metallic- und anderem Spezialgarn.

Wingnadel

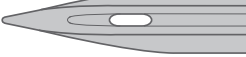

Wingnadeln sind seitlich mit breiten Ansätzen ausgestattet, die beim Nähen von Hohlsaumstichen jeweils Löcher in den Naturfaserstoff stechen.

Wichtige Informationen zu Nadeln



Wechseln Sie die Nadel regelmäßig. In der Regel sollten Nadeln alle 6–8 Nähstunden gewechselt werden.

Verwenden Sie immer eine gerade Nadel mit einer scharfen, unbeschädigten und geraden Spitze (A).

Eine beschädigte Nadel (B) kann zu ausgelassenen Stichen, Nadelbruch oder Fadenreißen führen. Außerdem kann damit die Stichplatte beschädigt werden.

Benutzen Sie niemals asymmetrische Zwillingnadeln (C), da sie Ihre Maschine beschädigen können.

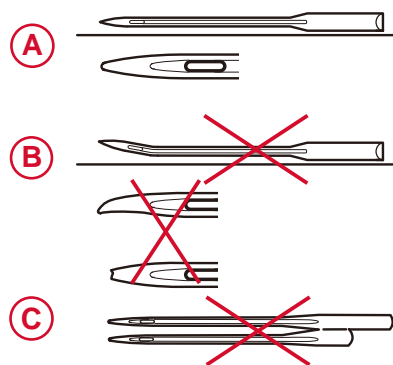

Auswahlhilfe — Nadelstärke, Stoff, Garn

Nadelstärke	Stoff	Garn
70–80 (9–11)	Dünne Stoffe: Feine Baumwolle, Voile, Seide, Musselin, Interlockware, Trikotstoff, Jersey, Krepp, Polyester, Chiffon, Organza	Allzweckgarn für leichte Beanspruchung

80–90 (11–14)	Normale Stoffe: Quiltbaumwolle, Satin, bielastische Stoffe, dünner Wollstoff, Rayon, Polyester, dünnes Leinen	Mit Polyestergergarn für synthetische Stoffe und Allzweck- bzw. Baumwollgarn für Naturstoffe erzielen Sie die besten Ergebnisse.
90 (14)	Normale Stoffe: Feste Gewebe, mitteldickes Leinen, Baumwoll-Polyester-Mischungen, Frottee, Chambray, bielastische Stoffe	
100 (16)	Dicke Stoffe: Segeltuch, Wolle, Jeans, Heimdeko, Fleece, dicker Strickstoff	

Wechseln Sie die Nadel

Hinweis: Es bietet sich an, vor dem Nadelwechsel im Nadelbereich ein kleines Stück Papier oder Stoff über die Öffnung in der Stichplatte zu legen, damit die Nadel nicht versehentlich in die Maschine fällt.

1. Lösen Sie die Nadelhalterschraube. Falls sie fest angezogen ist, lösen Sie sich mit dem Schraubendreher aus dem Zubehör.
2. Entfernen Sie die Nadel.
3. Drücken Sie die neue Nadel mit der flachen Seite von sich fort nach oben bis zum Anschlag in den Nadelhalter.
4. Lässt sich die Nadel nicht weiter nach oben schieben, ziehen Sie die Schraube fest an.

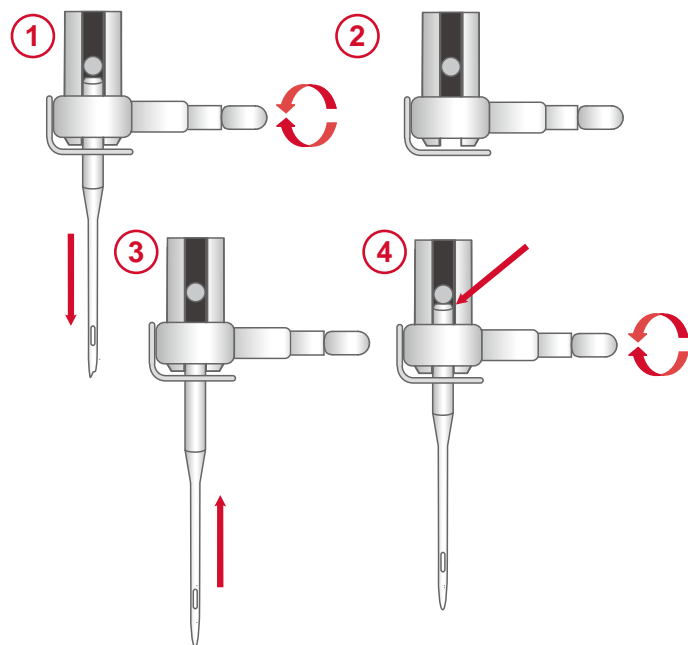

Fadenspannung

Sie stellen die Fadenspannung ein, indem Sie am Stellrad oben an der Nähmaschine drehen. Je nachdem, welche Stoffe, Garne usw. Sie verwenden, muss die Spannung eventuell angepasst werden. Für optimales Aussehen und gute Haltbarkeit des Stiches müssen Sie sicherstellen, dass die Oberfadenspannung korrekt eingestellt ist. Bei allgemeinen Nähprojekten treffen sich die Fäden gleichmäßig in der Mitte der beiden Stofflagen (A).

Ist der Unterfaden auf der Oberseite des Stoffes zu sehen, ist die Oberfadenspannung zu stark (B). Reduzieren Sie die Oberfadenspannung.

Ist der Oberfaden auf der Unterseite des Stoffes sichtbar, ist die Oberfadenspannung zu locker (C). Erhöhen Sie die Oberfadenspannung.

Bei Zierstichen und Knopflöchern sollte der Oberfaden auf der Unterseite des Stoffes sichtbar sein.

Machen Sie einige Versuche auf einem kleinen Stück des Stoffes, den Sie nähen wollen, um die Fadenspannung zu testen.

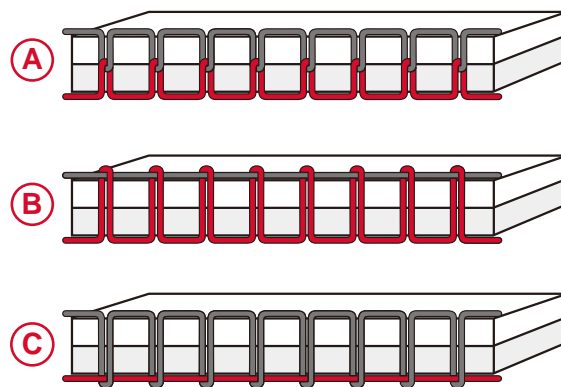

Ohne Transporteur nähen

Beim Annähen von Knöpfen und bei anderen Nähtechniken, bei denen der Stoff nicht von der Maschine transportiert werden soll, muss der Transporteur versenkt werden.

Der Transporteurhebel befindet sich auf der Rückseite am Freiarm.

1. Senken Sie den Transporteur ab, indem Sie den Hebel in die Stellung „Transporteur unten“ bewegen.
2. Heben Sie den Transporteur an, indem Sie den Hebel in die Stellung „Transporteur oben“ bewegen.

Hinweis: Der Transporteur bewegt sich nicht sofort beim Betätigen des Hebels nach oben. Zum Reaktivieren des Transporteurs drehen Sie entweder das Handrad um eine volle Umdrehung oder beginnen Sie einfach zu nähen.

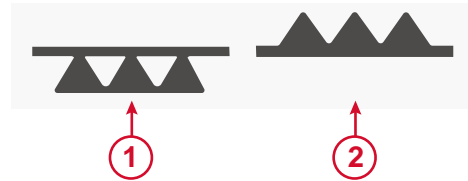

Nähfußdruck

Hiermit wird die Stärke des Drucks eingestellt, die der Nähfuß auf den Stoff ausübt, um beim Nähen für einen reibungslosen Stofftransport zu sorgen. Der Nähfußdruck ist standardmäßig auf „2“ eingestellt. In der Regel braucht der Nähfußdruck nur für sehr dicke oder sehr dünne Stoffe angepasst zu werden: Bei dicken muss er erhöht und bei dünnen reduziert werden. Probieren Sie jeden Stich immer erst auf einem Stoffrest aus und passen Sie ihn entsprechend an.

Hinweis: Wenn das Stellrad zu stark gegen den Uhrzeigersinn gedreht wird, kann es sich lösen. In so einem Fall setzen Sie es einfach wieder auf und drehen Sie es im Uhrzeigersinn, bis es fest sitzt.

Hinweis: Können Sie das Stellrad nicht weiter im Uhrzeigersinn drehen, bedeutet dies, dass Sie den maximalen Druck erreicht haben. Versuchen Sie in diesem Fall nicht, das Stellrad noch weiter zu drehen!

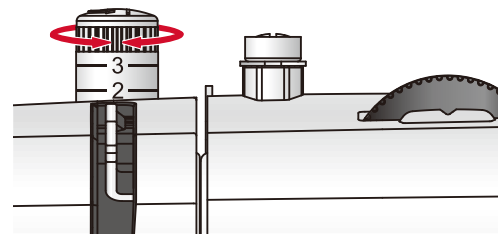

Nähfuß wechseln

1. Stellen Sie sicher, dass sich die Nadel in der höchsten Position befindet. Ziehen Sie den Nähfuß zu sich hin.
2. Richten Sie den Querstift am Nähfuß an der Aussparung der Nähfußhalterung aus. Drücken Sie den Nähfuß nach hinten, bis er einrastet.

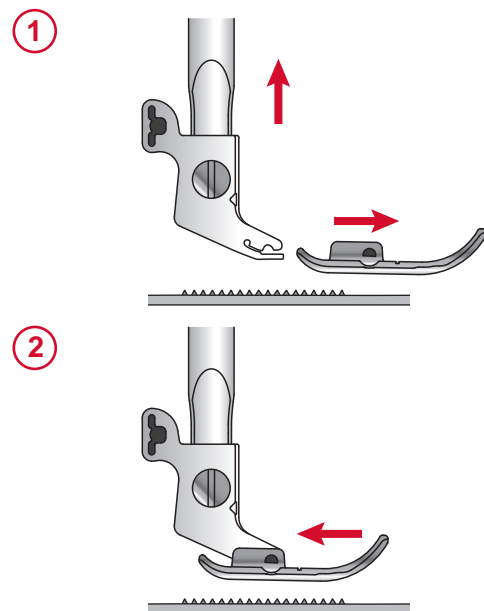

3 Maschine bedienen

Bedientasten der Maschine

Mit den Bedientasten der Maschine lässt sich die Maschine bedienen. Jede Tastenfunktion wird nachfolgend aufgeführt und beschrieben.

Rückwärtsnähtaste



Die Rückwärtsnähtaste hat je nach ausgewähltem Stich unterschiedliche Funktionen.

Stichmenü 1 (Stichnr. 1–5) und Stichmenü 2 (Stichnr. 001–002)

Halten Sie die Rückwärtsnähtaste gedrückt, um rückwärts zu nähen. Zum normalen Weiternähen lassen Sie die Taste einfach wieder los. Die Maschine näht nur so lange rückwärts, wie die Rückwärtsnähtaste gedrückt ist.

Stichmenü 1 (Stichnr. 6–9), Stichmenü 2 (Stichnr. 003–016 & 029–148), Stichmenü 3 und Stichmenü 4

Wenn Sie die Rückwärtsnähtaste betätigen, näht die Maschine 3 Vernähstiche und hält dann automatisch an.

Start/Stop



Die Nähmaschine kann durch Betätigen von „Start/Stop“ auch ohne den Fußanlasser gestartet bzw. angehalten werden. Durch Gedrückthalten der Taste wird der Nähvorgang gestartet. Bei erneutem Betätigen wird der Nähvorgang angehalten.

Nadelstellung oben/unten



Drücken Sie auf „Nadelstellung oben/unten“, um die Nadel anzuheben bzw. abzusenken. Die Nadel kann auch mit einem kurzen Druck auf den Fußanlasser gehoben oder gesenkt werden.

Die Aktivierung der Einstellung „Nadelstellung oben/unten“ (siehe [Seite 24](#)) wird durch einen Aufwärts- oder Abwärtspfeil neben der Nadel auf dem Display angezeigt.

Vernähen



Bei Betätigen dieser Taste näht die Maschine drei Vernähstiche und hält anschließend automatisch an.

Bei Aktivierung von „Automatisches Anhalten“ (siehe [Seite 24](#)) stellt die Maschine zunächst den aktuellen Stich (oder das aktuelle Programm) fertig, vernäht dann und hält anschließend automatisch an.

Automatisches Fadenschneiden



Bei Betätigen der Taste „Automatisches Fadenschneiden“ durchtrennt Ihre Maschine Ober- und Unterfaden.

Zum Abschneiden der Fäden am Ende eines Stiches bzw. Stichprogramms müssen Sie beim Nähen auf „Automatisches Fadenschneiden“ drücken.

Geschwindigkeitsregler



Alle Stiche Ihrer Nähmaschine haben eine voreingestellte empfohlene Nähgeschwindigkeit. Diese können Sie mit dem Geschwindigkeitsregler anpassen. Bewegen Sie den Hebel nach links, um die Nähgeschwindigkeit zu verringern und nach rechts, um sie zu erhöhen. Sie können keine Geschwindigkeit einstellen, die höher ist als die Höchstgeschwindigkeit des gewählten Stiches.

Stichsteuerung

Mit den Funktionen der Stichsteuerung lassen sich Stiche und Programmschriftarten auswählen sowie anpassen. Jede Tastenfunktion wird nachfolgend aufgeführt und beschrieben.

1. Display
2. Stichmenü / Audiofunktion ein/aus
3. Stichfolgemodus
4. Auswahlpfeile
5. Direktwahltasten
6. Stichbreite
7. Stichlänge
8. Programm „Wiederholen“
9. Stiche im Programm löschen
10. Einstellung „Automatisches Anhalten“
11. Einstellung „Nadelstellung oben/unten“
12. Stich spiegeln
13. Musterverlängerung

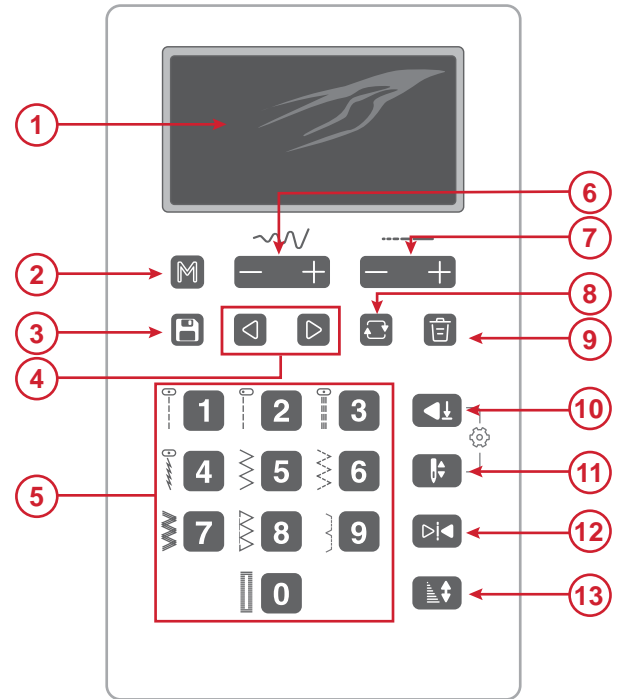

Display

Auf dem Display wird Ihnen der aktuelle Stich mit der eingestellten Länge, Breite und Nähfußempfehlung angezeigt. Dort können Sie auch sehen, welche Funktionen aktiviert sind, wie z. B. Spulen oder Knopflochnähen.

Stichmenü / Audiofunktion ein/aus

Durch Drücken können Sie zwischen den verschiedenen Stichmenüs umschalten. Es gibt vier Stichmenüs: 1. Nutzstiche, 2. Nutz- und Zierstiche, 3. Schriftart „Block“ und 4. Schriftart „Outline“. Das jeweils ausgewählte Menü wird auf dem Display angezeigt.

Diese Taste wird auch verwendet, um die Audiofunktion der Maschine auszuschalten. Wenn Sie die Taste bei eingeschalteter Maschine 2 Sekunden gedrückt halten, signalisiert ein Piepton, dass die Audiofunktion ausgeschaltet wird. Wenn Sie Taste nun 2 Sekunden gedrückt halten, geben zwei Signaltöne an, dass die Audiofunktion wieder eingeschaltet wurde. Die gewählte Einstellung bleibt auch dann erhalten, wenn Sie die Maschine ausschalten und wieder einschalten.

Stichbreite/Nadelposition

Wenn Sie einen Stich auswählen, stellt Ihre Maschine automatisch die optimale Stichbreite ein. Die Standardeinstellung wird auf dem Display angezeigt. Sie können die Stichbreite grundsätzlich auf einen Wert zwischen 0 und 7 mm einstellen. Bei manchen Stichen ist die Stichbreite jedoch beschränkt. Sie erhöhen die Stichbreite, indem Sie auf die Plustaste drücken, mit der Minustaste wird sie verringert.

Bei ausgewähltem Geradstich (verstärkt oder nicht) lässt sich mit der Stichbreitentaste die Nadelposition einstellen. Durch Drücken auf die Plustaste wird die Nadelposition nach rechts verschoben. Durch Drücken auf die Minustaste bewegt sich die Nadel nach links. Die aktuelle Nadelposition wird auf dem Display angezeigt.

Stichlänge

Wenn Sie einen Stich auswählen, stellt Ihre Maschine automatisch die optimale Stichlänge ein. Die Standardeinstellung wird auf dem Display angezeigt. Die Stichlänge lässt sich auf einen Wert zwischen 0 und 4,5 mm einstellen. Bei manchen Stichen ist die Stichlänge jedoch beschränkt. Sie erhöhen die Stichlänge, indem Sie auf die Plustaste drücken, mit der Minustaste wird sie verringert.

Direktwahltasten

Die abgebildeten Stiche neben den Direktwahltasten geben an, welche Stiche Sie damit direkt wählen können. Zum Auswählen drücken Sie einfach auf die Taste Ihrer Wahl.

Die übrigen Stiche mit ihren entsprechenden Stichnummern entnehmen Sie der Stichtabelle, die sich rechts unten an der Maschine herausziehen lässt.

Durch Eingeben der Ziffern einer Stichnummer in rascher Folge wählen Sie einen Stich aus dem eingestellten Stichmenü aus. Ist die Stichwahlnummer nicht im aktiven Stichmenü vorhanden, ertönt ein Signalton.

Stichfolgetasten

Stichfolgen — durch Betätigen gehen Sie zum Stichfolgemodus über.

Navigationspfeile – mit diesen Tasten bewegen Sie sich in Ihrer Stichfolge hin und her.

Wiederholen — durch Betätigen nähern Sie Ihre Stichfolge wiederholt.

Löschen – drücken Sie diese Taste, um einen ausgewählten Stich in einer Stichfolge zu löschen.

Einstellung „Automatisches Anhalten“

Mit dieser Taste aktivieren Sie die Einstellung „Automatisches Anhalten“. Bei Aktivierung leuchtet das Symbol auf dem Display. Verwendung von „Automatisches Anhalten“ zusammen mit „Vernähen“. Wenn Sie bei aktiviertem „Automatisches Anhalten“ die Vernähtaste betätigen, stellt Ihre Maschine zunächst den aktuellen Stich fertig, vernäht dann und hält anschließend automatisch an.

Einstellung „Nadelstellung oben/unten“

Betätigen Sie diese Taste, um die Position der Nadel beim Anhalten festzulegen. Die Nadel bewegt sich beim Betätigen der Taste nach oben bzw. unten. Bei der Einstellung „Nadelstopp unten“ erscheint auf dem Display ein Nadelsymbol mit einem Abwärtspfeil. Bei der Einstellung „Nadelstopp oben“ zeigt der Pfeil auf dem Display nach oben. Die Standardeinstellung ist „Nadelstellung oben“. Sie wird jedes Mal aktiviert, wenn die Maschine eingeschaltet wird.

Spiegeln – quer

Durch Betätigen spiegeln Sie den gewählten Stich quer.

Wenn Sie bei einem Geradstich mit Nadelposition links auf diese Taste drücken, wird die Nadel über die Mittelposition hinweg symmetrisch von links nach rechts bewegt.

Stichverlängerung

Drücken Sie diese Taste, um den ausgewählten Stich zu verlängern. Die Stichverlängerung lässt sich nur auf Satinstiche anwenden und wirkt sich nicht auf die Stichdichte auf.

Nähmodus

Nach dem Einschalten der Maschine ist der Nähmodus die erste Anzeige auf dem Display. Hier finden Sie alle grundlegenden Informationen, die Sie vor Nähbeginn benötigen. Hier nehmen Sie auch Einstellungsänderungen für Ihre Stiche vor. Die Standardeinstellung ist der Geradstich.

Hinweis: Wenn die auf dem Display angezeigten Werte/Einstellungen als Standard eingestellt sind, sind ihre Zahlen/Symbole eingerahmt. Wenn Sie diese Werte/Einstellungen ändern, verschwindet der Rahmen um ihre Zahlen/Symbole.

1. **Nadelposition** — wird von der Standardnadelposition abgewichen (oder wird der Geradstich ausgewählt), wird die aktive Nadelposition hier angezeigt
2. **Nähfußempfehlung** — gibt an, welcher Nähfuß für den ausgewählten Stich empfohlen wird, um das optimale Stichergebnis zu erzielen
3. **Aktives Stichmenü** — gibt an, welches Stichmenü aktiv ist
4. **Stichnummer** — gibt den aktuell ausgewählten Stich mitsamt Nummer und Abbildung an
5. **Nadelstopp-Position** — gibt an, ob „Nadel oben“ oder „Nadel unten“ aktiv ist
6. **„Automatisches Anhalten“ ist aktiviert**
7. **Spiegelfunktion** – bei Aktivierung wird auch die Stichabbildung gespiegelt dargestellt
8. **Stichverlängerung** — die Zahl gibt an, um welchen Faktor der Stich verlängert wird (1x ist die Standardeinstellung)
9. **Knopflochhebelanzeige**– zeigt an, dass ein Knopfloch ausgewählt ist
10. **Spulanzeige** — zeigt an, dass der Spulmotor aktiviert ist
11. **Stichlänge** — gibt die aktuelle Länge des ausgewählten Stiches an
12. **Stichbreite** — gibt die aktuelle Breite des ausgewählten Stiches an (bei ausgewähltem Geradestich wird statt der Stichbreite das Symbol für die Nadelposition angezeigt)

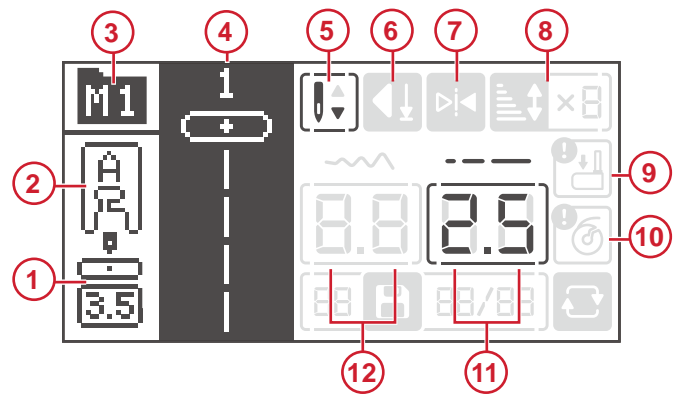

Stich wählen

Ihre Maschine verfügt über vier Stichmenüs. Menü 1 umfasst die am häufigsten verwendeten Nutstiche und wird auf der Maschine neben den Stichwahltasten abgebildet. Menü 2 enthält sowohl Nutz- als auch Zierstiche. Menü 3 und 4 sind Schriftartmenüs. Darin finden Sie zwei Schriftarten mit Buchstaben und Zahlen zum Gestalten von Stichfolgen.

Beim Einschalten der Maschine wird das Stichmenü 1 aktiviert und der Geradstich (Stich Nr. 1) ausgewählt (A).

Drücken Sie auf die Taste „Stichmenü“ (B), um zwischen den Stichmenüs umzuschalten. Das aktuell ausgewählte Menü wird auf dem Display angezeigt (A).

Die Stiche in Menü 1 lassen sich direkt per Tastendruck auswählen. Solange Menü 1 ausgewählt ist, brauchen Sie nur die Taste neben dem gewünschten Stich zu drücken (C), um ihn auszuwählen.

Die Stiche in den Menüs 2–4 entnehmen Sie den Stichreferenztabelle, die sich unten an der Maschine herausziehen lassen. Die Nummer des Stichmenüs wird in einem Ordner über den Stichen (D) angezeigt. Die Stichnummer wird über der Abbildung des dazugehörigen Stiches (E) angegeben.

Durch Eingeben der Ziffern in rascher Folge können Sie eine Stichnummer von 10 aufwärts aus dem gewählten Stichmenü (F) auswählen. Ist eine Stichnummer im ausgewählten Menü nicht vorhanden, hören Sie einen Signalton und die letzte Auswahl bleibt erhalten.

Um einen anderen Stich aus demselben Menü zu wählen, geben Sie einfach die entsprechende Stichnummer ein.

Um einen Stich aus einem anderen Menü auszuwählen, müssen Sie erst zum gewünschten Stichmenü gehen.

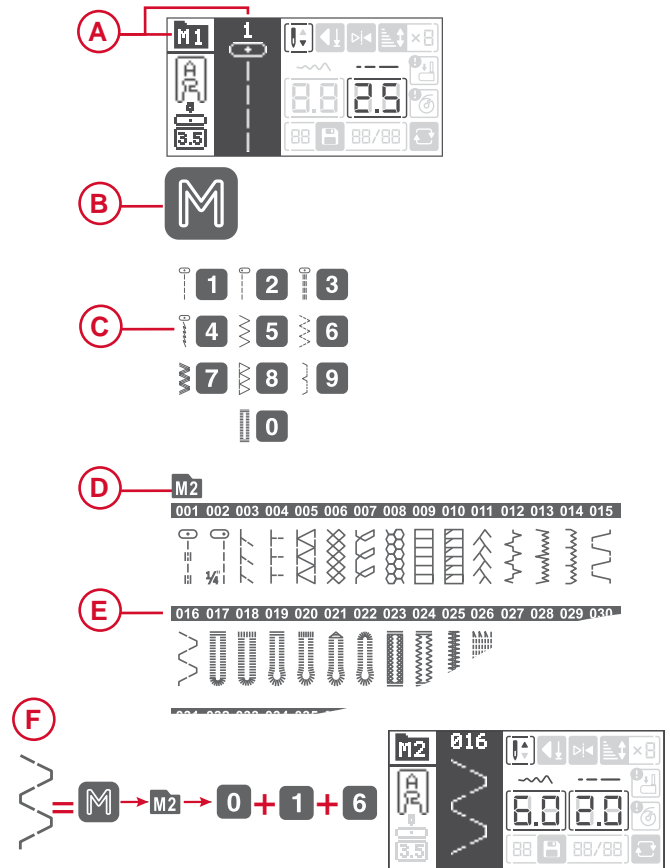

Stichfolgemodus

Display im Stichfolgemodus

Durch Betätigen der Stichfolgetaste öffnen Sie den Stichfolgemodus. Alle Stiche bis auf Knopflöcher, Ösen und Stopfstiche lassen sich in Stichfolgen miteinander kombinieren. Dabei kann eine Stichfolge bis zu 40 Stiche enthalten.

1. **Nähfußempfehlung** — gibt an, welcher Nähfuß für den ausgewählten Stich empfohlen wird, um das optimale Stichergebnis zu erzielen.
2. **Aktives Stichmenü**
3. **Nummer und Abbildung des aktuell ausgewählten Stiches**
4. **Der Stich wurde gespiegelt** (auch im Stichfeld (3) zu sehen)
5. **Der Stich wurde verlängert**
6. **Breite** des aktuell ausgewählten Stiches.
7. **Länge** des aktuell ausgewählten Stiches.
8. **Wiederholen** — gibt an, dass das Wiederholen der Stichfolge aktiviert ist. Die Stichfolge wird beim Nähen so oft wiederholt, bis Sie mit dem Nähen anhalten.
9. **Gesamtzahl der Stiche in der Stichfolge** — Anzahl der zulässigen Stiche in einer Stichfolge (40)
10. **Position des aktuell ausgewählten Stiches** — gibt an, welche Position der aktuell ausgewählte Stich in der Stichfolge hat
11. **Stichfolgemodus** – gibt an, dass der Stichfolgemodus aktiv ist

Hinweis: Wenn die auf dem Display angezeigten Einstellungen als Standard eingestellt sind, sind ihre Werte eingerahmt. Wenn Sie diese Einstellungen ändern, verschwindet der Rahmen um ihre Werte.



Stichfolgetaste

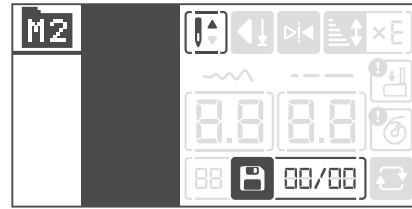

Stichfolgemodus, keine Stiche im Speicher

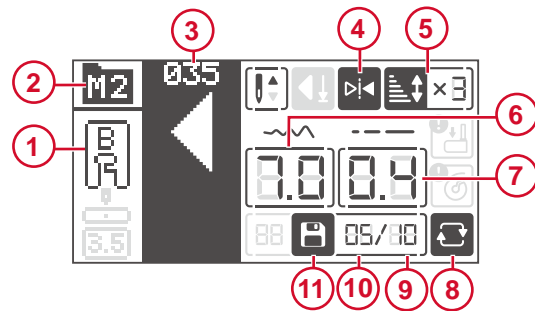

Stichfolgemodus, Stiche im Speicher

Stichfolge erstellen

1. Durch Betätigen der Stichfolgetaste öffnen Sie den Stichfolgemodus. Aktivieren Sie Stichmenü 3.
2. Ziehen Sie die Stichtabelle heraus um zu sehen, welche Stichnummer zu welchem Buchstaben bzw. zu welcher Zahl gehört.
„ONYX“ ließe sich mit den Stichnummern 025, 024, 034 und 035 programmieren (A).
3. Wählen Sie den zu verwendenden Stich aus. Das Display zeigt Ihnen die ausgewählte Stichnummer mitsamt Position in der Stichfolge (B) an.
4. Wählen Sie einen anderen Stich. Er erscheint dann in der Stichfolge nach dem ersten Stich.
5. Fahren Sie fort, bis die Stichfolge vollständig ist.

Sie können die Stichfolge mithilfe der Navigationspfeile durchlaufen. Die ausgewählte Stichnummer wird auf dem Display hervorgehoben (C).

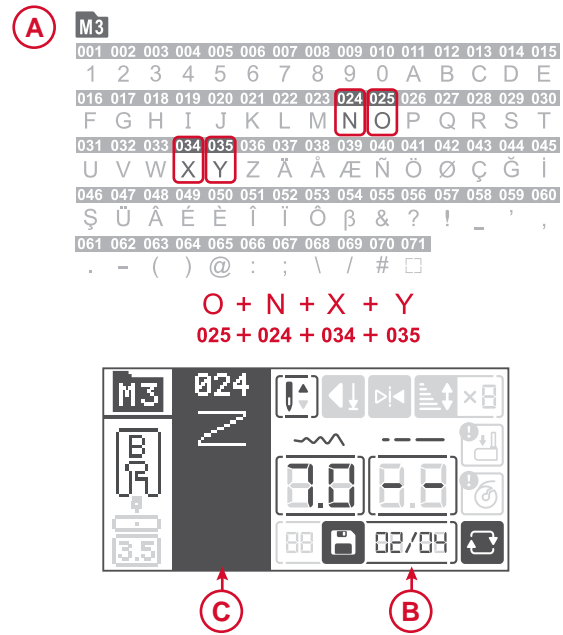

Stichfolge bearbeiten

Zum Löschen eines Stiches aus einer Stichfolge wählen Sie den entsprechenden Stich mithilfe der Navigationspfeile aus und drücken auf „Löschen“. Wenn Sie die Lösch Taste drei Sekunden gedrückt halten, löschen Sie die gesamte Stichfolge.

Wenn Sie zu einer Stichfolge einen Stich hinzufügen möchten, gehen Sie einfach zur gewünschten Position in der Stichfolge. Geben Sie die Stichnummer ein. Der neue Stich wird dann dahinter eingefügt.



Lösch Taste

Stich in einer Stichfolge anpassen

Wählen Sie den anzupassenden Stich mithilfe der Navigationspfeile aus.

Sie können die Stichtlänge und -breite mithilfe der Plus- und Minustasten verändern.



Navigationspfeile

Stichfolge nähen

Wenn Sie mit dem Nähen beginnen, näht die Maschine Ihre Stichfolge einmal, näht dann 3 Vernähstiche und hält anschließend automatisch an. Betätigen Sie die Wiederholungstaste, bevor Sie mit dem Nähen beginnen, um Ihre Stichfolge wiederholt zu nähen.



Wiederholungstaste

4 Nähen

Nähen

Eine Tabelle zeigt neben jedem Stich bzw. jeder Nähtechnik aus diesem Abschnitt des Handbuchs die jeweiligen Empfehlungen für Einstellungen und Nähfuß an. Siehe Auszug aus der Tabelle rechts.

Die empfohlenen Einstellungen werden ebenfalls auf dem Display angezeigt. Für Spezialtechniken müssen aber eventuell angepasst werden.

Hinweis: Manche Stoffe enthalten große Mengen überschüssiger Farbe, was zu Verfärbungen anderer Stoffe sowie der Nähmaschine führen kann. Solche Verfärbungen sind unter Umständen äußerst schwierig zu entfernen, mitunter sogar überhaupt nicht. Fleece- und Jeansstoffe, vor allem in Rot und Blau, enthalten häufig überschüssige Farbe. Wenn Sie den Verdacht haben, dass Ihr Stoff/Kleidungsstück viel überschüssige Farbe enthält, empfehlen wir, zur Vermeidung von Verfärbungen den Stoff immer erst zu waschen, bevor Sie mit dem Nähen/Sticken beginnen.

Hinweis: Das beste Nähergebnis erzielen Sie, indem Sie dasselbe Garn für Ober- und Unterfaden verwenden. Für das Nähen mit Spezial- oder Ziergarn verwenden Sie am besten normales Nähgarn als Unterfaden.

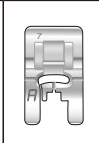
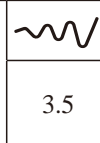
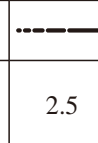
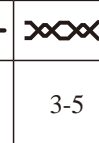
				
		3.5	2.5	3-5

A **B** **C** **D** **E**

- A. Stich
- B. Nähfuß
- C. Stichbreite in mm
- D. Stichtlänge in mm
- E. Fadenspannung

Erste Näh Schritte – Geradstich

Stellen Sie Ihre Maschine auf den Geradstich ein (siehe Tabelle rechts).

Heben Sie den Nähfuß an und legen Sie den Stoff so darunter, dass er gleichzeitig an der Nahtzugaben-Kantenführung an der Stichplatte anliegt. Auf der Spulenabdeckung ist eine Führungslinie von 1/4" (6 mm) zu sehen.

Bringen Sie den Oberfaden unter den Nähfuß.

Senken Sie die Nadel zu dem Punkt ab, an dem Sie mit dem Nähen beginnen möchten. Legen Sie die Fadenenden nach hinten und senken Sie den Nähfuß ab. Betätigen Sie den Fußanlasser. Führen Sie den Stoff vorsichtig an der Führung der Stichplatte entlang. Lassen Sie dabei die Maschine den Stoff transportieren (A). Wurde der Unterfaden noch nicht hochgezogen wird, dann geschieht dies automatisch beim Nähbeginn.

Hinweis: Sie können Ihre Maschine auch mit der Taste „Start/Stop“ starten und anhalten.

Sie sichern das Fadenende am Nahtanfang, indem Sie die Rückwärtstaste gedrückt halten. Nähen Sie so ein paar Rückwärtsstiche. Lassen Sie anschließend die Rückwärtsnähstaste los. Die Maschine näht dann wieder vorwärts (B).

Hinweis: Sie können zum Sichern des Stiches auch die Vernähstaste verwenden. Betätigen Sie die Vernähstaste, bevor Sie mit dem Nähen beginnen. Die Maschine näht dann drei Vernähstiche und hält anschließend an. Nähen Sie danach weiter.

Nadelposition ändern

Das Ändern der Nadelposition vereinfacht Näharbeiten wie das Absteppen von Kragen oder das Einnähen von Reißverschlüssen. Sie verändern die Nadelposition mithilfe der Stichbreitentaste (siehe [Seite 23](#)).

Nährichtung ändern





Zum Ändern der Nährichtung halten Sie die Maschine an. Durch Betätigen der Taste „Nadelstopp“ aktivieren Sie die Nadelposition unten. Die Nadel wird dann in den Stoff abgesenkt.

Heben Sie den Nähfuß an.

Drehen Sie den Stoff mit darin verbleibender Nadel, um die Nährichtung zu ändern. Senken Sie den Nähfuß ab und fahren Sie mit dem Nähen in der neuen Richtung fort.

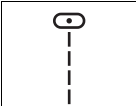
Nähvorgang abschließen

Halten Sie die Rückwärtsnähstaste gedrückt und nähen Sie am Ende der Naht ein paar Stiche rückwärts. Lassen Sie die Taste los und nähen Sie weiter bis zum Nahtende. Hierdurch sichern Sie die Naht, sodass die Stiche nicht aufrübbeln.

	A			
		3,5	2,0–4,0	3–5

Einstellung für Geradstich

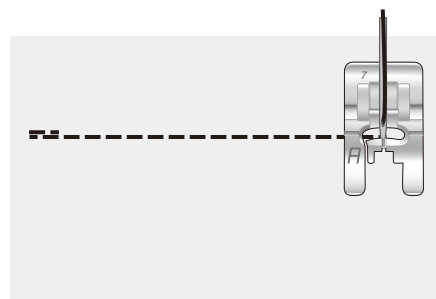
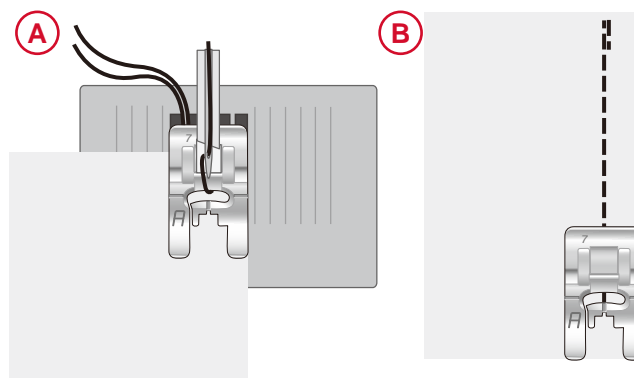

Drehen Sie dann das Handrad zu sich hin, um die Nadel in ihre höchste Position zu bringen. Heben Sie den Nähfuß an und entfernen Sie den Stoff, wobei Sie die Fäden nach hinten wegziehen.





Ziehen Sie die Fäden nach oben in den Fadenabschneider und schneiden Sie sie mit der richtigen Länge ab, sodass Sie bei erneutem Nähbeginn nicht aus der Nadel rutschen.

Hinweis: Sie können zum Sichern des Stiches am Ende der Naht auch die Vernähtaste verwenden. Kurz bevor Sie das Ende Ihres Nähprojekts erreichen, drücken Sie auf die Vernähtaste. Die Maschine näht dann drei Stiche und hält automatisch an.

Verstärkter Geradstich

Dieser Stich ist stabiler als ein normaler Geradstich, da es sich dabei um einen dreifachen elastischen Stich handelt. Der verstärkte Geradstich lässt sich für dicke elastische Stoffe, für besonders beanspruchte Schrittnähte und zum Absteppen dicker Stoffe verwenden.

Führen Sie den Stoff sorgfältig während des Nähens, da der Stoff vor und zurück transportiert wird.

	A			
		3,5	2,5	3-5



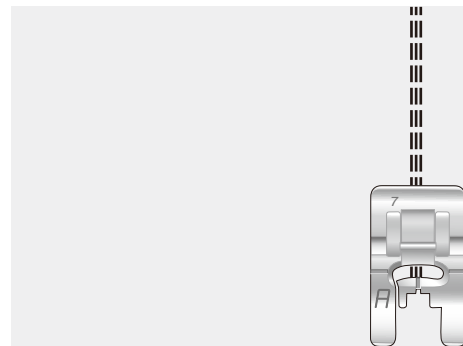

Einstellung für den verstärkten Geradstich



Mehrfacher Zickzackstich

Der mehrfache Zickzackstich wird zum Versäubern von Schnittkanten verwendet. Stellen Sie sicher, dass die Nadel in die linke Seite des Stoffes einsticht und die rechte Seite der Kante versäubert.

Der Stich lässt sich auch als elastischer Stich für dehnbare Nähte verwenden, wie z. B. beim Nähen von Strickstoffen.

	A			
		5,0	1,0	3-5

Einstellung für den mehrfachen Zickzackstich

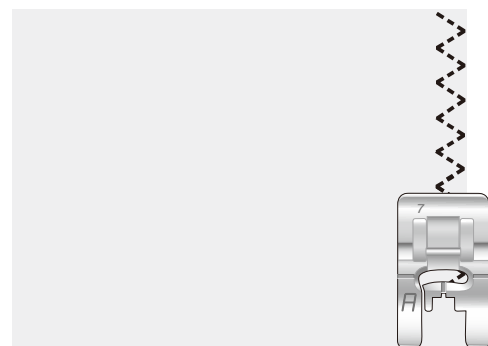

Offener Overlockstich

Der offene Overlockstich näht und versäubert Stoffkanten in einem Arbeitsgang – ideal für dehnbare Stoffe. Er ist elastischer als eine normale Naht, sehr haltbar und schnell zu nähen.

Legen Sie den Stoff unter den Nähfuß. Richten Sie dabei die Stoffkanten an der Nähfußkante aus. Nach Fertigstellen der Naht schneiden Sie den überschüssigen Stoff, der über die Naht hinausragt, zurück.

Tipps: Nähen Sie mit dem Blindstichfuß genau an der Stoffkante entlang. Passen Sie die Verlängerung am Fuß so an, dass er genau an der Stoffkante entlang näht. Probieren Sie jeden Stich immer erst auf einem Stoffrest aus. Das Stichergebnis kann je nach Stoffdicke und -qualität unterschiedlich ausfallen.

	J			
		6,0	3,0	3-5

Einstellung für den offenen Overlockstich

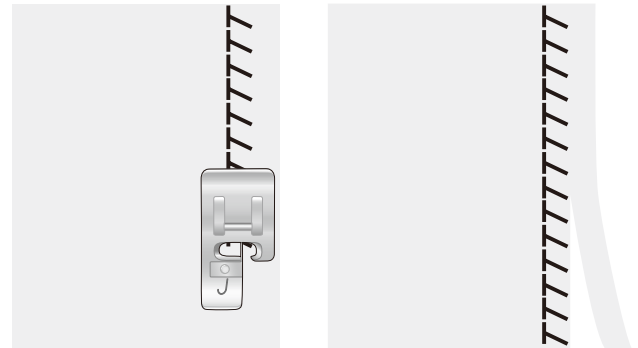

Geschlossener Overlockstich

Der geschlossene Overlockstich eignet sich zum Nähen mitteldicker bis dicker elastischer Stoffe.

Verwenden Sie den Stich zum Säumen von elastischen Stoffen (A) und für Gürtelschlaufen (B). Legen Sie einen Saum auf die linke Seite um und nähen Sie von rechts mit einem Overlockstich darüber. Schneiden Sie überschüssigen Stoff zurück.

	B			
		5,0	2,5	3-5

Einstellung für geschlossenen Overlockstich

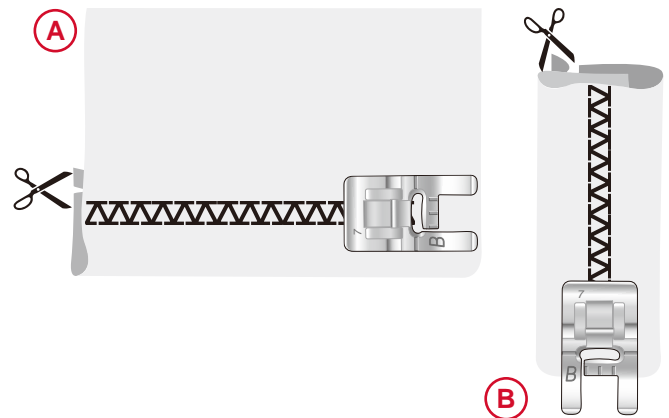

Blindstiche

Der Blindstich wird zum Säumen von Röcken, Hosen und Heimtextilien verwendet, bei denen die Saumstiche rechts nicht sichtbar sein sollen. Es gibt zwei Arten von Blindstichen; der eine empfiehlt sich für normale und dicke unelastische Stoffe (1), der andere für mittlere bis dicke elastische Stoffe (2).

		D			
(1)	(2)		3,5	1,5-2,0	3-5

Einstellung für Blindstich

Falten Sie den Stoff wie abgebildet. Achten Sie darauf, dass die umgeschlagene Stoffkante an der Innenseite der rechten „Nase“ des Blindstichfußes D anliegt (A).

Die Nadel sollte bei der Linksbewegung nur in den äußersten Rand der umgeschlagenen Stoffkante einstechen (B).

Ändern Sie ggf. die Stichbreite so ab, dass die Nadel am äußersten Rand der umgeschlagenen Kante einsticht.

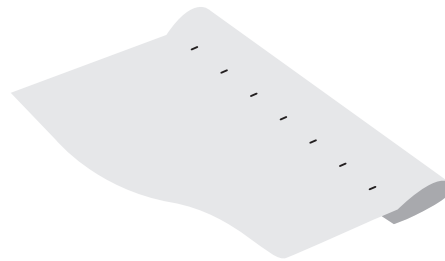
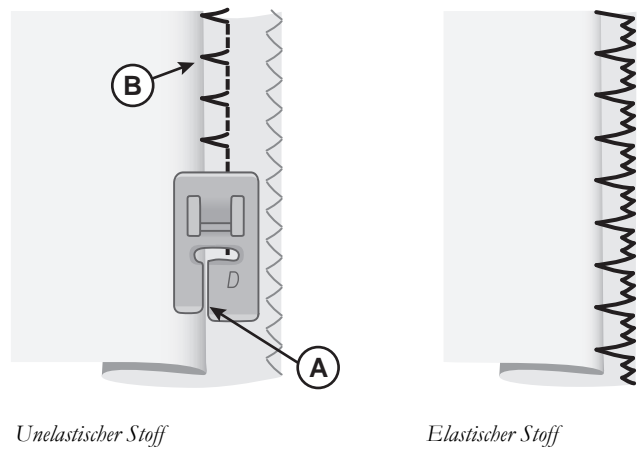

Rechte Stoffseite

Stopfen und Flicken





Große Löcher stopfen

Um größere Löcher zu reparieren, muss ein Stoffstück auf die schadhafte Stelle aufgenäht werden.





Heften Sie auf der rechten Stoffseite ein Stoffstück auf die schadhafte Stelle.

Nähen Sie mit dem Zickzack- oder dem mehrfachen Zickzackstich über die Schnittkanten.

Schneiden Sie nun die schadhafte Stelle auf der Rückseite des Stoffs bis zur Naht ab.

	A			
		4,0–6,0	2,0	3–5

Einstellung für Zickzackstiche

	A			
		5,0	1,0–2,0	3–5

Einstellung für den mehrfachen Zickzackstich

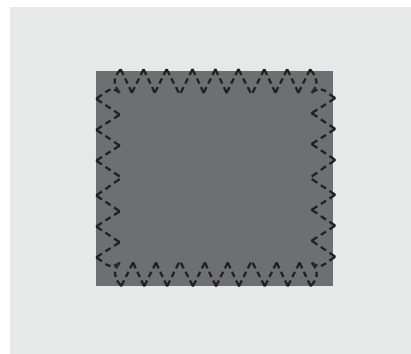

Risse stopfen

Zum Stopfen von Rissen, ausgefransten Kanten oder kleinen Löchern ist es empfehlenswert, auf der linken Seite ein Stoffstück unter den Riss zu legen. Hierdurch wird der schadhafte Bereich verstärkt.

Legen Sie das Stoffstück auf die Unterseite des Stoffes. Es muss immer etwas größer sein als die schadhafte Stelle.

Nähen Sie mit dem Zickzack- oder dem mehrfachen Zickzackstich über den schadhafte Bereich.

Schneiden Sie das verstärkende Stoffstück bis zur Stopfnaht zurück.

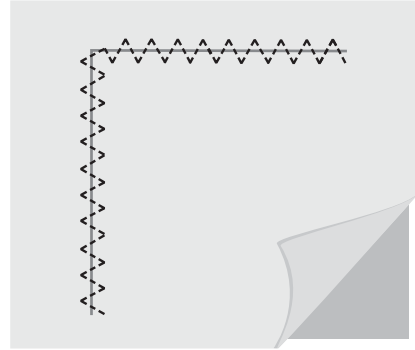





Einstufiges Knopfloch

Nähen Sie Knopflöcher in der richtigen Größe für Ihren Knopf. Der Knopflochbereich des Stoffes sollte mit Vlies verstärkt werden.

1. Markieren Sie die Startposition des Knopflochs auf dem Stoff (A).
2. Öffnen Sie den Knopfhalter am einstufigen Knopflochfuß, indem Sie den Hebel nach hinten schieben (B). Setzen Sie den Knopf ein. Schieben Sie den Knopfhalter nach vorne, bis der Knopf gesichert ist (C). Anhand des Knopfes wird die Länge des Knopflochs bestimmt. Der Abstand zwischen dem Knopfhalterhebel (B) und dem Anschlag (D) entspricht der Länge des Knopflochs.
3. Setzen Sie den einstufigen Knopflochfuß ein.
4. Achten Sie darauf, dass der Faden durch die Öffnung im Nähfuß gezogen und unter den Fuß gelegt wird.
5. Richten Sie den Stoff so unter dem Nähfuß aus, dass die Markierung darauf an der Mitte des Knopflochfußes (E) anliegt.
6. Bringen Sie den Knopflochhebel (F) ganz nach unten. Der Knopflochhebel sollte zwischen Knopfhalterhebel (B) und Anschlag (D) passen.
7. Halten Sie das Ende des oberen Fadens leicht hoch und beginnen Sie zu nähen. Das Knopfloch wird von vorne am Nähfuß nach hinten genäht. Halten Sie nach dem Nähen des Knopflochs an.
8. Heben Sie nach Abschluss des Knopflochs den Nähfuß an. Schieben Sie den Knopflochhebel ganz nach oben.
9. Zum Sichern des Riegels fädeln Sie das Ende des Oberfadens in eine Handnähnaedel ein, ziehen es auf die linke Seite, verknoten das Ende und schneiden den überschüssigen Faden ab.
10. Öffnen Sie das Knopfloch mit einem Nahttrenner von beiden Seiten zur Mitte hin (G).

Wenn Sie ein weiteres Knopfloch nähen möchten, dürfen Sie den Knopflochhebel nach dem ersten Knopfloch nicht hochschieben. Schieben Sie ihn stattdessen erneut von sich weg. Fahren Sie mit dem nächsten Knopfloch fort.

Hinweis: Nähen Sie immer erst ein Knopfloch zur Probe auf einen Stoffrest.

	C			
		5,0	0,4	3-5

Einstellung für Knopfloch

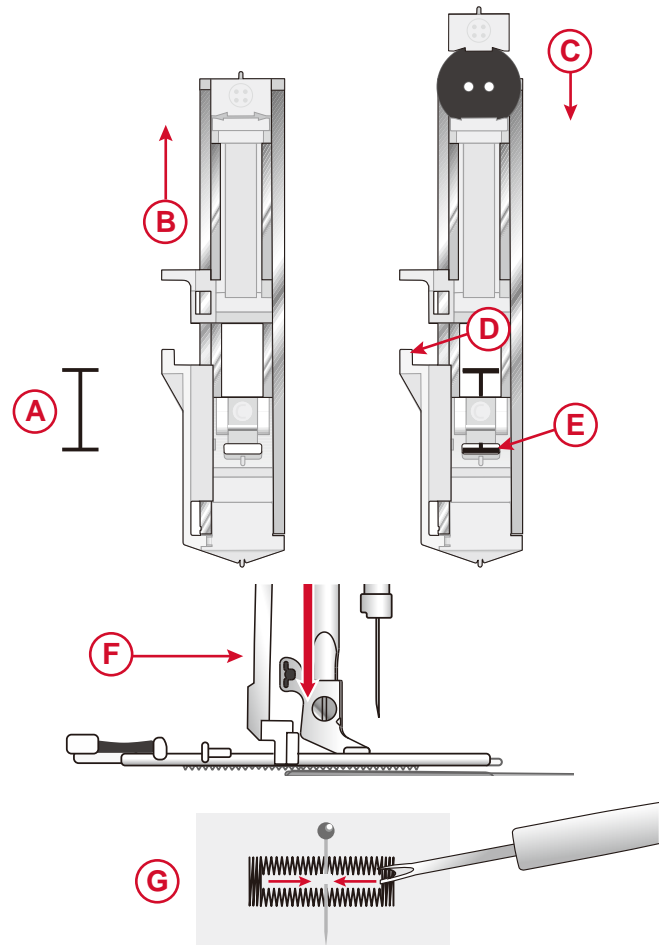





Reißverschluss einnähen

Der Reißverschlussfuß lässt sich entweder rechts oder links von der Nadel anbringen, um an beiden Seiten des Reißverschlusses entlang nähen zu können.

Um die rechte Seite des Reißverschlusses zu nähen, befestigen Sie den Reißverschlussfuß in der linken Position (A).

Um die linke Seite des Reißverschlusses zu nähen, befestigen Sie den Reißverschlussfuß in der rechten Position (B).

	E			
		3,5	2,0–3,0	3–5

Einstellung zum Einnähen von Reißverschlüssen

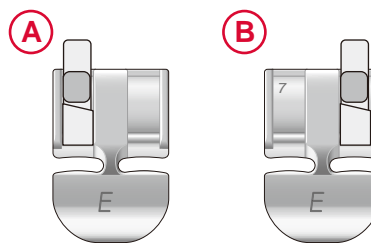

Mittiger Reißverschluss

- Legen und stecken Sie die Stoffteile rechts auf rechts zusammen. Markieren Sie die Länge des Reißverschlusses auf Ihrem Stoff.
- Heften Sie die Reißverschlussnaht mit der angegebenen Nahtzugabe (mit einem Geradstich mit Stichlänge 4 mm und Fadenspannung 2). Heften Sie bis zur Markierung am Reißverschlussende (C).
- Stellen Sie die Maschine auf einen Geradstich ein (s. Tabelle oben), nähen Sie ein paar Stiche rückwärts und nähen Sie anschließend mit der angegebenen Nahtzugabe die Naht bis zum Ende (C).
- Bügeln Sie die Nahtzugaben auseinander. Legen Sie die rechte Seite des Reißverschlusses an die linke Seite des Saumes an und befestigen Sie sie mit Klebeband (D).
- Wenden Sie Ihr Projekt. Stellen Sie dabei sicher, dass die rechte Seite nach oben zeigt. Setzen Sie den Reißverschlussfuß links von der Nadel ein (A).
- Nähen Sie an der rechten Seite des Reißverschlusses bis zum Ende entlang, nachdem Sie den Anfang mit ein paar Rückwärtsstichen gesichert haben. Halten Sie mit der Nadel im Stoff an, heben Sie den Nähfuß an und drehen Sie Ihr Projekt, um über die Unterkante des Reißverschlusses zu nähen (E).
- Bringen Sie den Reißverschlussfuß rechts von der Nadel an (B). Nähen Sie die zweite Reißverschlussseite genau so an wie die erste (F).
- Wenden Sie Ihr Projekt, um das Klebeband auf der Rückseite zu entfernen.
- Wenden Sie Ihr Projekt anschließend wieder auf rechts, um die Heftstiche zu entfernen.

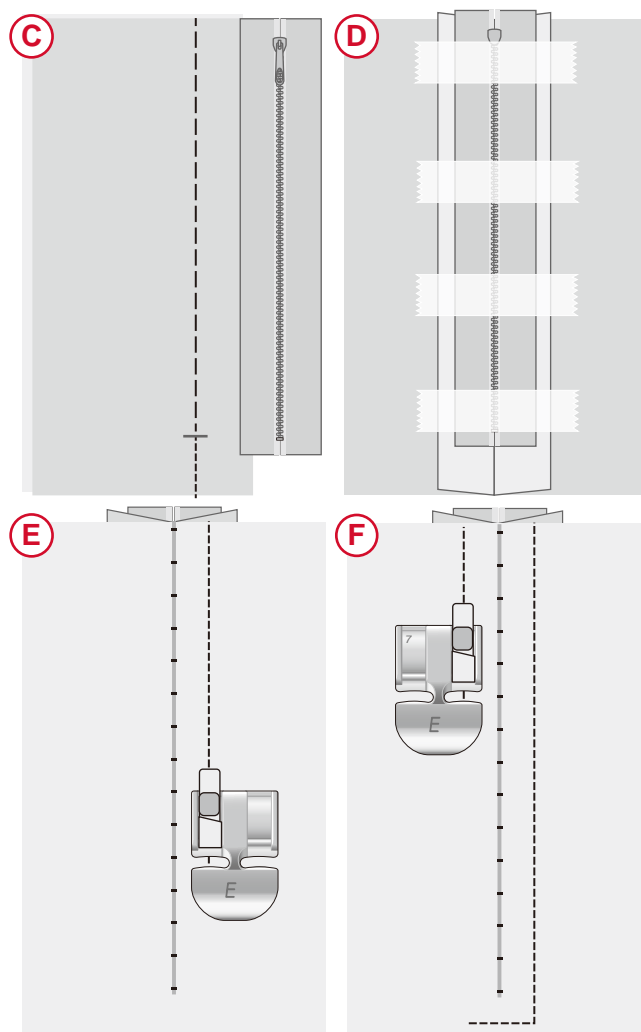

5 Wartung

Nähmaschine reinigen

Reinigen Sie die Maschine regelmäßig, um Betriebsstörungen vorzubeugen. Die Maschine braucht nicht geschmiert (geölt) zu werden. Wischen Sie die Außenseite der Maschine mit einem weichen Tuch ab, um Staub und Fusseln zu entfernen.

Spulenbereich reinigen



Heben Sie die Nadel an und schalten Sie die Maschine aus.

Entfernen Sie den Nähfuß. Ziehen Sie die Spulenabdeckung ab und nehmen Sie die Spule heraus.

Entfernen Sie die Schrauben an der Stichplatte mit dem L-Griff-Schraubendreher. Hebeln Sie so die Stichplatte heraus und nehmen Sie sie ab.

Reinigen Sie den Transporteur und den Spulenbereich mit dem Pinsel aus dem Zubehörset.

Setzen Sie die Stichplatte über dem Transporteur ein. Setzen Sie die Schrauben wieder ein und ziehen Sie sie an.

Bringen Sie den Nähfuß an, setzen Sie die Spule ein und befestigen Sie die Spulenabdeckung erneut.

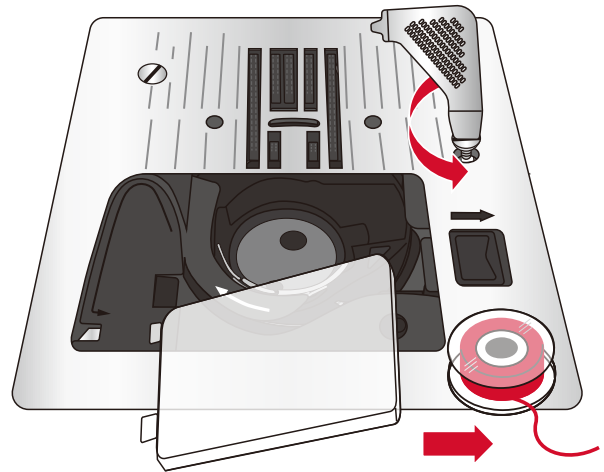

Reinigung des Bereichs unterhalb der Spule

 *Heben Sie die Nadel an und schalten Sie die Maschine aus.*

Reinigen Sie den Bereich unter der Spulenkapsel immer nach einigen Projekten oder jedes Mal, wenn sich Fussel an der Spulenkapsel angesammelt haben.

Entfernen Sie den Nähfuß. Ziehen Sie die Spulenabdeckung ab und nehmen Sie die Spule heraus.

Entfernen Sie die Schrauben an der Stichplatte mit dem L-Griff-Schraubendreher. Hebeln Sie so die Stichplatte heraus und nehmen Sie sie ab.

Heben Sie die Spulenkapsel nach oben heraus. Dies ist einfacher, wenn Sie sie beim Anheben leicht seitlich verschieben.

Reinigen Sie den Bereich mit dem Pinsel oder einem trockenen Tuch.

Hinweis: Pusten Sie nicht in den Spulenkapselbereich. Staub und Fusseln werden sonst in Ihre Maschine hinein geblasen.

Führen Sie den Teil der Spule (A) mit der „Gabel“ unter die Spulenkapselhalterung (B) und unter den Transporteur. Bewegen Sie die Spulenkapsel leicht von rechts nach links, bis sie sich richtig in den Greifer (C) einpasst. Prüfen Sie den korrekten Sitz der Spulenkapsel, indem Sie das Handrad zu sich hin drehen. Dabei muss sich der Greifer (C) frei gegen den Uhrzeigersinn drehen.

Setzen Sie die Stichplatte über dem Transporteur ein. Setzen Sie die Schrauben wieder ein und ziehen Sie sie an.

Bringen Sie den Nähfuß an, setzen Sie die Spule ein und befestigen Sie die Spulenabdeckung erneut.

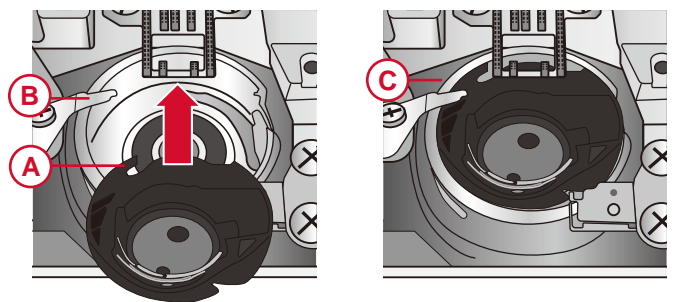
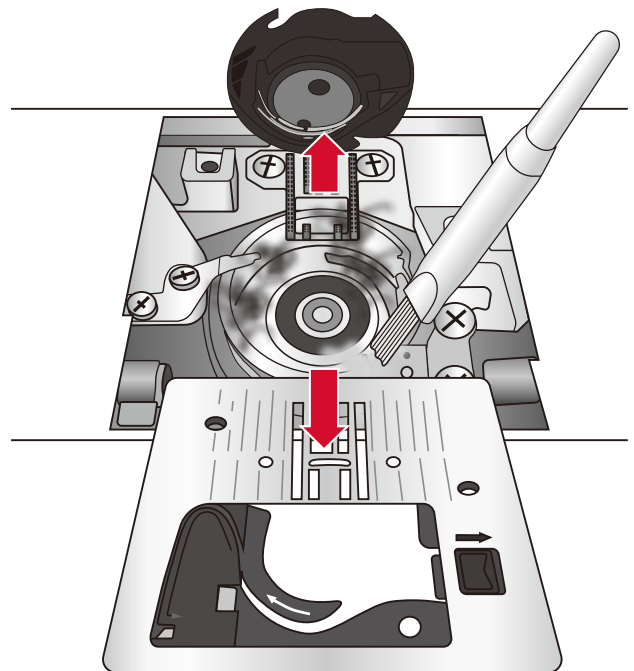

Fehlerbehebung

Schlaufenbildung an der Stoffunterseite

Mögliche Ursache: Schlaufen an der Stoffunterseite deuten immer darauf hin, dass der Oberfaden nicht korrekt eingefädelt ist. Er ist dann nicht vollständig in den Fadenspannungsmechanismus eingehakt und wurde nicht durch den Fadengeber eingefädelt.

Lösung: *Fädeln Sie die Maschine neu ein. Achten Sie dabei darauf, dass Sie vor dem Einfädeln den Nähfußheber anheben, sodass der Oberfaden richtig in den Spannungsmechanismus und den Fadengeber einhakt. Ob die Maschine korrekt eingefädelt ist, können Sie anhand des folgenden Tests feststellen:*

- *Heben Sie den Nähfußheber an und fädeln Sie den oberen Teil der Maschine ein (Seite 17).*
- *Fädeln Sie den Faden in die Nadel ein, aber legen Sie das Fadenende noch nicht unter den Nähfuß. Wenn Sie den Oberfaden nach links ziehen, muss er frei laufen.*
- *Senken Sie den Nähfußheber ab. Wenn Sie den Oberfaden jetzt nach links ziehen, müssen Sie einen Widerstand spüren. Das bedeutet, dass Sie den Oberfaden korrekt eingefädelt haben.*
- *Legen Sie den Faden unter den Nähfuß und bringen Sie den Unterfaden nach oben. Ziehen Sie beide Fadenenden unter dem Nähfuß nach hinten. Senken Sie den Nähfuß ab und beginnen Sie zu nähen.*

Wenn sich der Oberfaden bei abgesenktem Nähfußheber frei herausziehen lässt (wenn Sie also zwischen Nähfußheber oben und unten keinen Unterschied spüren), ist die Maschine nicht korrekt eingefädelt. Ziehen Sie den Oberfaden dann vollständig heraus und fädeln Sie die Maschine erneut ein.

Unterfaden reißt

Mögliche Ursache: Der Unterfaden ist falsch eingefädelt.

Lösung: *Stellen Sie sicher, dass die Spule korrekt in den Spulenhalter eingesetzt ist (Seite 16).*

Mögliche Ursache: Die Spule wurde zu voll oder zu ungleichmäßig aufgespult.

Lösung: *Möglicherweise verlief der Unterfaden beim Spulen nicht richtig über die Spannungsscheibe zum Spulen (Seite 16).*

Mögliche Ursache: Schmutz oder Fusseln in der Spulenhaltung.

Lösung: *Reinigen Sie die Spulenhaltung (Seite 37).*

Mögliche Ursache: Sie verwenden die falschen Spulen.

Lösung: *Verwenden Sie ausschließlich Spulen, die denen aus dem Lieferumfang der Maschine entsprechen.*

Der Unterfaden ist an der Stoffoberseite zu sehen

Mögliche Ursache: Die Oberfadenspannung ist zu hoch.

Lösung: *Reduzieren Sie die Oberfadenspannung (Seite 20).*

Mögliche Ursache: Der Faden blockiert im Einfädeltweg, weshalb die Oberfadenspannung erhöht ist.

Lösung: *Stellen Sie sicher, dass der Faden nicht im Einfädeltweg blockiert und frei ablaufen kann.*

Mögliche Ursache: Der Unterfaden ist in der Spulenkapsel nicht korrekt gespannt.

Lösung: *Setzen Sie den Unterfaden neu ein (Seite 16).*

Probleme beim Spulen

- Mögliche Ursache:** Der Unterfaden wurde zu locker aufgespult.
- Lösung:** *Spulen Sie das Garn neu auf und achten Sie dabei darauf, dass es durch die Spannungsscheibe zum Spulen läuft (Seite 16).*
- Mögliche Ursache:** Der Spuler wurde nicht korrekt eingerastet, weshalb der Spulvorgang blockiert wird.
- Lösung:** *Stellen Sie sicher, dass der Spuler wirklich durch Einrasten aktiviert wurde.*
- Mögliche Ursache:** Zu Beginn des Spulvorgangs wurde das Fadenende nicht festgehalten, weshalb der Unterfaden jetzt ungleichmäßig aufgespult wird.
- Lösung:** *Halten Sie vor Aufnahme des Spulvorgangs das Fadenende (das aus der Spule herausragt) gut fest, spulen Sie, bis die Spule leicht gefüllt ist, und halten Sie dann an, um das Fadenende nahe an der Spule abzuschneiden, bevor Sie die Spule ganz füllen.*

Stoff zieht sich zusammen

- Mögliche Ursache:** Die Oberfadenspannung ist zu hoch.
- Lösung:** *Reduzieren Sie die Oberfadenspannung (Seite 20).*
- Mögliche Ursache:** Die eingestellte Stichlänge ist zu gering.
- Lösung:** *Erböhen Sie die Stichlänge (Seite 23).*
- Mögliche Ursache:** Der Nadeltyp ist nicht für den Stoff geeignet.
- Lösung:** *Verwenden Sie die richtige Nadel mit der richtigen Stärke für Ihren Stoff (Seite 19).*

Der Stoff kräuselt sich

- Mögliche Ursache:** Der Stoff eignet sich nicht für die gewählte Stichdichte (zum Beispiel bei Satinstichapplikationen).
- Lösung:** *Unterlegen Sie den Stoff mit Vlies, um ein Kräuseln bzw. Wellen des Stoffes zu verhindern.*

Lautes Geräusch beim Nähen

- Mögliche Ursache:** Der Faden läuft nicht durch den Fadengeber.
- Lösung:** *Fädeln Sie die Maschine neu ein und achten Sie dabei darauf, dass sich der Fadengeber in seiner höchsten Stellung befindet, sodass der Faden durch das Öhr des Fadengebers läuft. Drehen Sie das Handrad zu sich hin, um den Fadengeber zum Einfädeln in seine höchste Position zu bringen.*
- Mögliche Ursache:** Der Faden blockiert im Einfädelweg.
- Lösung:** *Stellen Sie sicher, dass sich der Faden nicht an der Garnrolle oder hinter der Garnrollenführungsscheibe verfangen hat.*

Die Maschine transportiert den Stoff nicht

- Mögliche Ursache:** Der Nähfußheber wurde nach dem Einfädeln nicht abgesenkt.
- Lösung:** *Senken Sie vor dem Nähen den Nähfußheber ab. Der Stoff darf beim Nähen nicht gezogen oder geschoben werden.*

Mögliche Ursache:	Der Transporteur ist versenkt.
Lösung:	<i>Der Transporteur muss angehoben und durch Drehen des Handrads um eine volle Umdrehung erneut aktiviert werden (Seite 21).</i>
Mögliche Ursache:	Die Stichtlänge ist auf 0 eingestellt.
Lösung:	<i>Erhöhen Sie die Stichtlänge (Seite 23).</i>

Maschine läuft nicht

Mögliche Ursache:	Sie versuchen zu nähen, aber der Spuler ist aktiviert.
Lösung:	<i>Deaktivieren Sie den Spuler, indem Sie ihn nach links schieben.</i>
Mögliche Ursache:	Netzkabel und/oder Fußanlasser sind nicht korrekt angeschlossen.
Lösung:	<i>Stellen sie sicher, dass Netzkabel bzw. Fußanlasser korrekt an die Maschine bzw. Steckdose angeschlossen sind (Seite 13).</i>
Mögliche Ursache:	Sie verwenden die falschen Spulen.
Lösung:	<i>Verwenden Sie ausschließlich Spulen, die denen aus dem Lieferumfang der Maschine entsprechen.</i>

Nadel bricht ab

Mögliche Ursache:	Die Nadel ist verbogen, stumpf oder beschädigt.
Lösung:	<i>Ersetzen Sie die Nadel durch eine neue (Seite 20).</i>
Mögliche Ursache:	Sie haben die falsche Nadelgröße gewählt.
Lösung:	<i>Setzen Sie eine für die Stoffart geeignete Nadel ein (Seite 19).</i>
Mögliche Ursache:	Die Maschine ist nicht korrekt eingefädelt.
Lösung:	<i>Fädeln Sie die Maschine neu ein (Seite 17).</i>
Mögliche Ursache:	Der Stoff wird gezogen oder geschoben.
Lösung:	<i>Ziehen oder schieben Sie den Stoff nicht beim Nähen, sondern lassen Sie den Transporteur den Stoff unter dem Nähfuß transportieren, während Sie ihn mit den Händen nur führen.</i>

Nadeleinfädler funktioniert nicht

Mögliche Ursache:	Die Nadel ist nicht in der richtigen Stellung.
Lösung:	<i>Bringen Sie die Nadel in ihre höchste Stellung, indem Sie das Handrad zu sich hin drehen.</i>
Mögliche Ursache:	Die Nadel ist nicht korrekt eingesetzt.
Lösung:	<i>Schieben Sie die Nadel ganz nach oben in den Nadelhalter.</i>
Mögliche Ursache:	Die Nadel ist verbogen.
Lösung:	<i>Ersetzen Sie die verbogene Nadel durch eine neue (Seite 20).</i>

Mögliche Ursache: Der Einfädelhaken ist beschädigt.
Lösung: *Der Nadeleinfädler muss ausgewechselt werden. Wenden Sie sich an ein Servicecenter des Fachhandels.*

Stiche werden ausgelassen

Mögliche Ursache: Die Nadel ist nicht korrekt eingesetzt.
Lösung: *Stellen Sie sicher, dass die flache Seite der Nadel nach hinten zeigt und die Nadel so weit wie möglich in den Nadelhalter hineingesteckt wurde. Ziehen Sie dann die Nadelhalterschraube an.*

Mögliche Ursache: Die Nadel eignet sich nicht für den Stoff.
Lösung: *Verwenden Sie die richtige Nadel mit der richtigen Stärke für Ihren Stoff (Seite 19).*

Mögliche Ursache: Die Nadel ist verbogen, stumpf oder beschädigt.
Lösung: *Ersetzen Sie die Nadel durch eine neue (Seite 20).*

Die Stiche sind verzogen

Mögliche Ursache: Der Stoff wird beim Nähen gezogen oder geschoben:
Lösung: *Ziehen oder schieben Sie den Stoff nicht beim Nähen, sondern lassen Sie den Transporteur den Stoff unter dem Nähfuß transportieren, während Sie ihn mit den Händen nur führen.*

Mögliche Ursache: Die Stichlänge wurde falsch eingestellt.
Lösung: *Verändern Sie die Einstellung für die Stichlänge (Seite 23).*

Mögliche Ursache: Eventuell benötigen Sie Vlies für diese Nähtechnik.
Lösung: *Unterlegen Sie den Stoff mit Vlies.*

Faden staucht am Nahtanfang

Mögliche Ursache: Ober- und Unterfaden wurden vor Nähbeginn nicht ordentlich unter den Nähfuß gelegt.
Lösung: *Stellen Sie vor Nähbeginn sicher, dass sich Ober- und Unterfaden unter dem Nähfuß befinden und nach hinten zeigen.*

Mögliche Ursache: Sie haben ohne Stoff unter dem Nähfuß angefangen zu nähen.
Lösung: *Legen Sie Stoff unter den Nähfuß und stellen Sie sicher, dass die Nadel auch in den Stoff einsticht. Halten Sie die Fadenenden bei den ersten Stichen locker fest.*

Mögliche Ursache: Eventuell benötigen Sie Vlies für diese Nähtechnik.
Lösung: *Unterlegen Sie den Stoff mit Vlies.*

Oberfaden reißt

Mögliche Ursache: Der Faden blockiert im Einfädelweg

Ursache:

Lösung: *Prüfen Sie, ob sich der Faden an der Garnrolle (z. B. an scharfen Kanten) oder vielleicht hinter dem Garnrollenstift bzw. der Garnrollenführungsscheibe verhakt hat (hat sich der Faden hinter der Garnrollenführungsscheibe verfangen, kann er nicht frei durch den Einfädelweg laufen).*

Mögliche Ursache: Die Maschine ist nicht korrekt eingefädelt.

Ursache:

Lösung: *Entfernen Sie den Oberfaden vollständig, heben Sie den Nähfußheber an, fädeln Sie die Maschine neu ein und stellen Sie dabei sicher, dass der Faden über den Fadengeber läuft (heben Sie den Fadengeber dafür in seine höchste Stellung an, indem Sie das Handrad zu sich hin drehen).*

Mögliche Ursache: Die Oberfadenspannung ist zu stark.

Ursache:

Lösung: *Reduzieren Sie die Oberfadenspannung (Seite 20).*

Technische Daten

Nähgeschwindigkeit Maximal 1000+/-50Stiche in der Minute <i>(bei Geradstich mit Standardstichlänge)</i>	Nennspannung 240 V/50 Hz, 230 V/50 Hz, 220 V/ 50- 60 Hz, 127 V/60 Hz, 120 V/60 Hz, 100 V/50-60 Hz	Nähfußhöhe 6mm
Schutzart II (Europa)	Stichbreite 0-7.0mm	Stichlänge 0-4.5mm
Leuchte LED light	Maschinenabmessungen Länge: 465mm Breite: 202mm Höhe: 277mm	Gewicht 6.52kg

Änderungen der Ausrüstung, Konstruktion und Leistung der Maschine sowie des Zubehörs ohne Vorankündigung vorbehalten. Selbstverständlich erfolgen derartige Änderungen zur Optimierung der Maschine und ihrer Nutzung.

GEISTIGES EIGENTUM

Die Patente, denen dieses Produkt unterliegt, sind auf einem Schild unten an der Nähmaschine aufgeführt.

VIKING, und KEEPING THE WORLD SEWING & Design sind exklusive Warenzeichen von Singer Sourcing Limited LLC bzw. zugehörigen Tochterunternehmen.

HUSQVARNA und Geräte mit dem „gekrönten H“ sind Warenzeichen von Husqvarna AB und werden unter der Lizenz verwendet.



Bitte beachten Sie, dass dieses Produkt so zu entsorgen ist, dass es gemäß den nationalen Entsorgungsvorschriften für Elektroprodukte bzw. elektronische Produkte recycelt werden kann. Entsorgen Sie elektrische Geräte nicht als unsortierten Hausmüll, sondern über spezielle Sammeleinrichtungen. Informationen über die verfügbaren Sammelsysteme erhalten Sie bei Ihrer Gemeindeverwaltung. Eventuell ist Ihr Fachhändler im Fall eines Neukaufs auch dazu verpflichtet, das Altgerät gratis für Sie zu entsorgen.

Bei der Entsorgung von Elektrogeräten mit dem normalen Hausmüll können gefährliche Substanzen auf der Mülldeponie in das Grundwasser sickern und auf diese Weise in die Nahrungskette gelangen und die Gesundheit schädigen.



FR

Cet appareil, ses accessoires et piles se recyclent

À DÉPOSER EN MAGASIN



À DÉPOSER EN DÉCHÈTERIE



OU

Points de collecte sur www.quefairedemesdechets.fr
Privilégiez la réparation ou le don de votre appareil !



FR



Importer to the UK:

VSM UK

Ravensbank House, Ravensbank Drive

North Moons Moat, Redditch. B98 9NA, United Kingdom

Manufacturer

VSM GROUP AB, **SVP Worldwide**

Soldatorpsgatan 3, SE-54474, Jonkoping, SWEDEN

