

My Friend

Pet Stroller S1

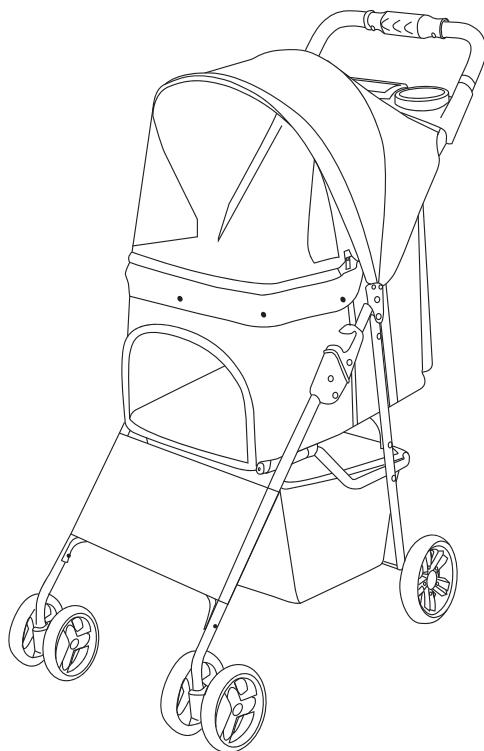

DE

EN

FR

IT

NL

ES

CZ

PL

SK

HR

SI

HU

**Teileübersicht / Parts overview / Aperçu des pièces / Componenti /
Overzicht onderdelen / Resumen de piezas / Přehled dílů / Przegląd części /
Prehľad dielov / Pregled dijelova / Pregled delov / Alkatrészek áttekintése**

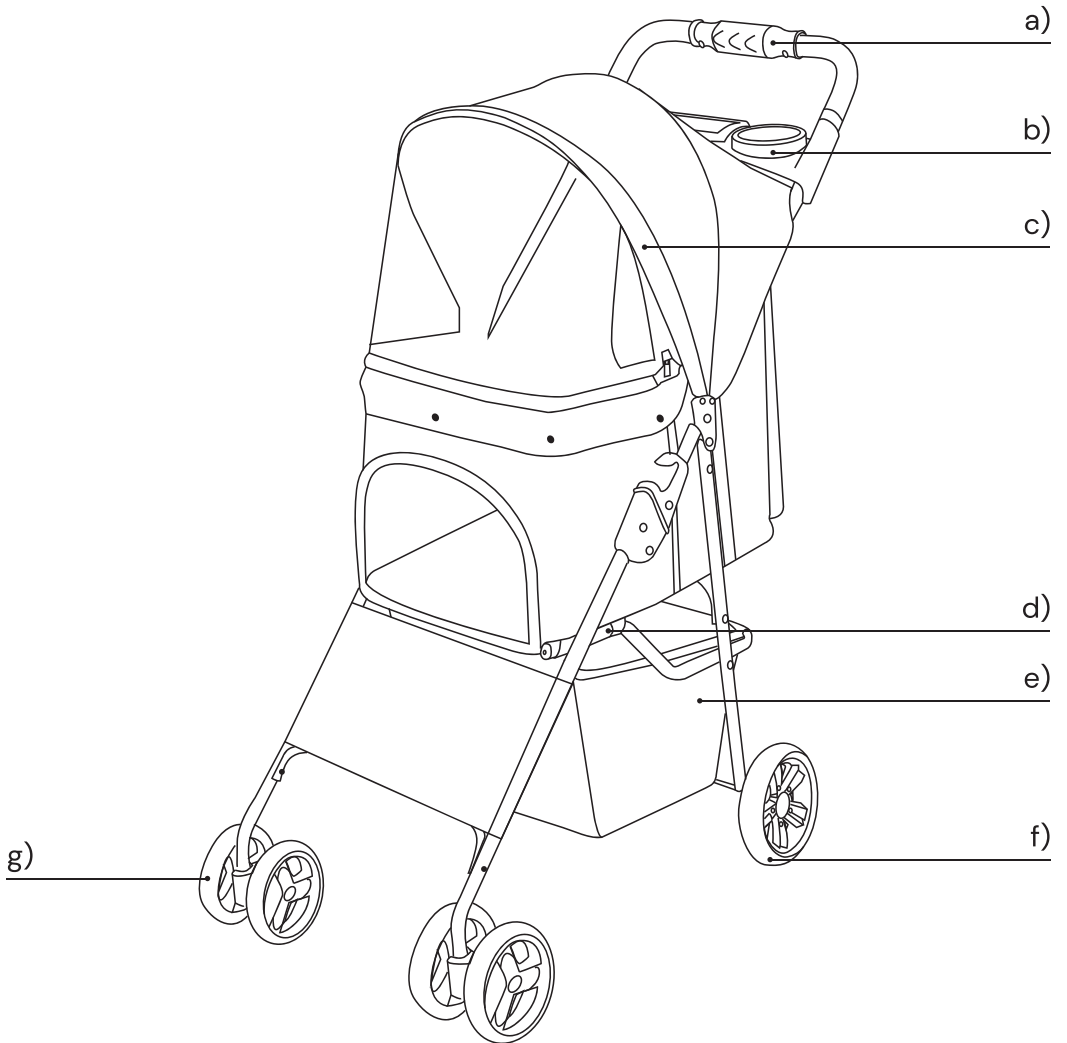

1

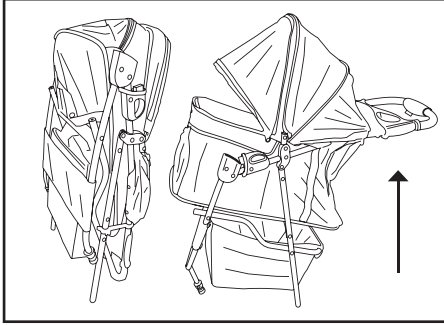

2

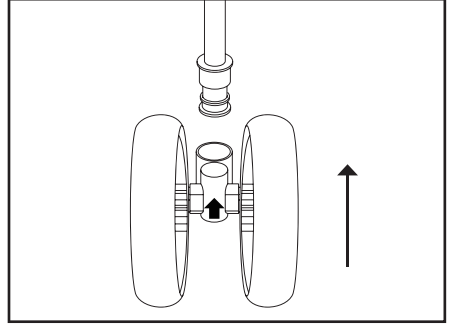

3

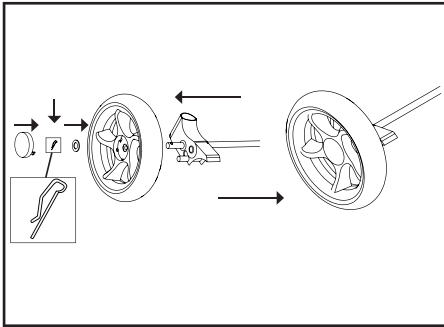

4

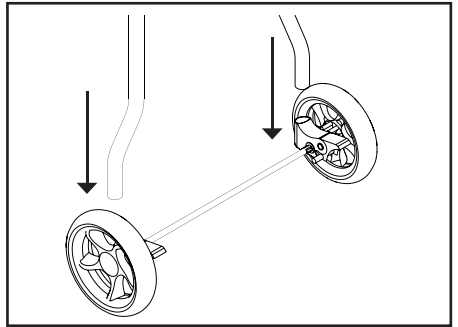

5

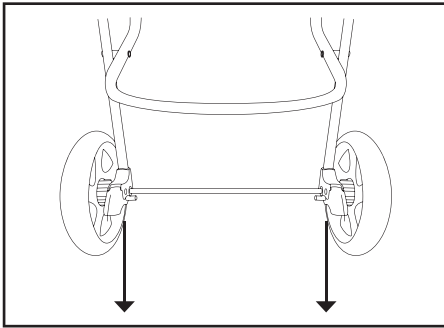

6

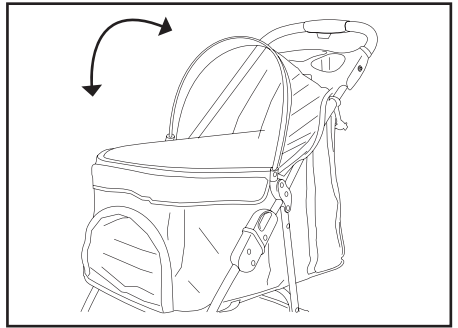

7

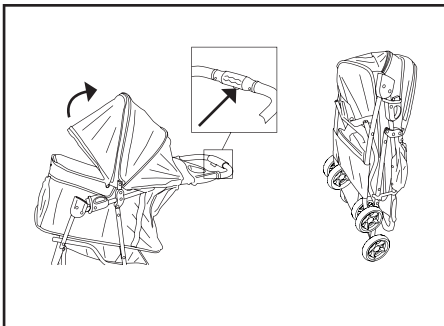

Vielen Dank, dass Sie sich für unseren Haustierwagen entschieden haben.

WARNHINWEISE

- 1. Nur für Haustiere.**
- 2. Lassen Sie Ihr Haustier nicht unbeaufsichtigt im Haustierwagen.**
- 3. Ziehen Sie immer die Bremse an, wenn der Haustierwagen steht.**
- 4. Die maximale Tragkraft beträgt 15 kg.**
- 5. Haustiere müssen bei der Benutzung angeschnallt sein.**
- 6. Verwenden Sie den Haustierwagen nicht in unebenem Gelände, in der Nähe von Öfen und anderen gefährlichen Bereichen.**
- 7. Verwenden Sie ihn nicht für gefährliche Tiere, die aggressiv und zerstörerisch sind.**

PFLEGEHINWEISE

- Das Reinigen und Warten des Haustierwagens ist eine Aufgabe, die nur von Erwachsenen ausgeführt werden darf.
- Der Bezug des Haustierwagens ist nicht vollständig abziehbar. Reinigen Sie die Stoffteile mit einem feuchten Schwamm und einem Neutralreiniger. Bitte beachten Sie die Angaben auf dem Pflegeetikett.
- Reinigen Sie den Rahmen nur mit handelsüblicher Seife und warmem Wasser. Nicht bleichen oder mit Reinigungsmitteln bearbeiten.
- Untersuchen Sie Ihren Haustierwagen regelmäßig auf lockere Schrauben, abgenutzte Teile, verschlissene Materialien oder aufgerissene Nähte. Ersetzen oder reparieren Sie die Teile, falls erforderlich. Ersatzteile (z. B. Räder) können über Ihren Händler oder ggf. auf Anfrage via E-Mail, nachbestellt und selbstständig ausgetauscht werden.
- Bei übermäßiger Sonnenbestrahlung oder Hitzeeinwirkung können Teile verblassen oder sich verformen.
- Wenn der Haustierwagen nass geworden ist, öffnen Sie das Verdeck und lassen Sie diesen

vollständig trocknen, bevor Sie ihn verstauen.

INSTANDHALTUNG

Überprüfen Sie regelmäßig den Zustand des Produkts auf mögliche Schäden. Im Schadensfall nicht verwenden und außerhalb der Reichweite von Kindern aufbewahren.

Ersatzteile (z. B. Räder) können über Ihren Händler oder auf Anfrage via E-Mail, nachbestellt werden.

Bei Problemen wenden Sie sich bitte an den Kundendienst unter der E-Mail: stephan.osann@osann.de

GEWÄHRLEISTUNG

Für dieses Produkt gelten ausschließlich die gesetzlichen Gewährleistungsrechte; eine darüber hinausgehende Herstellergarantie wird nicht gewährt.

TEILEÜBERSICHT

- a) Schiebegriff mit Faltmechanismus
- b) Ablage-Tablett
- c) Verdeck
- d) Fixiergurt
- e) Einkaufskorb
- f) Hinterrad
- g) Vorderrad

AUFBAU UND GEBRAUCH

1) Aufklappen des Buggys

Der Haustierwagen hat im zusammengeklappten Zustand eine Transportsicherung, die den Wagen davon abhält, während des Tragens aufzuklappen.

Öffnen Sie zunächst die Transportsicherung.

Jetzt können Sie den Haustierwagen mit einer Schwungbewegung aufklappen, bis dieser hörbar einrastet.

Stellen Sie das Gestell auf den Boden und vergewissern Sie sich, dass der Haustierwagen vollständig eingerastet ist.

2) Montage Vorderräder

Stecken Sie die Vorderräder in die Vorderachse, bis ein Klicken zu hören ist. Prüfen Sie, ob die Vorderräder vollständig eingerastet sind.

Um die Räder von der Vorderachse zu entfernen, drücken Sie die beiden Knöpfe an der Unterseite gleichzeitig zusammen und ziehen Sie das Vorderrad von der Achse ab.

3) Montage Hinterräder

Stecken Sie das Hinterrad auf die Hinterachse. Setzen Sie anschließend die Unterlegscheibe auf die Achse. Führen Sie danach die Haltefeder durch die kleine Öffnung am Ende der Metallstange der Hinterachse, sodass das Hinterrad sicher auf der Achse fixiert ist. Bringen Sie zum Abschluss die Radkappe an.

4) Montage Hinterachse

Stecken Sie nun die vormontierte Hinterachse in das Gestell des Haustierwagens ein.

5) Bremse

Durch Drücken des Bremspedals an jedem Hinterrad wird die Bremse aktiviert.

Benutzen Sie immer beide Bremsen zusammen.

Drücken Sie die Bremspedale wieder nach oben, wird die Bremse gelöst und Sie können weiterfahren.

6) Verdeck

Das Verdeck kann nach Bedarf auf- und zugeklappt werden. Öffnen oder schließen Sie hierzu den Reißverschluss.

7) Zusammenklappen des Haustierwagens

Vor dem Zusammenklappen des Haustierwagens muss das Verdeck über den Reißverschluss geöffnet und anschließend eingeklappt werden.

Drücken Sie den Knopf an der Unterseite des Schiebers und drehen Sie gleichzeitig den Drehregler nach vorne. Klappen Sie den Wagen anschließend in Richtung Boden zusammen. Fixieren Sie danach die seitliche Transportsicherung, damit sich der Haustierwagen im zusammengeklappten Zustand beim Tragen nicht öffnet.

Thank you for choosing our pet stroller.

WARNINGS

1. For pets only.
2. Do not leave your pet unattended in the pet stroller.
3. Always apply the brake when the pet stroller is stationary.
4. The maximum load capacity is 15 kg.
5. Pets must be strapped in during use.
6. Do not use the pet trolley on uneven terrain, near stoves and other hazardous areas.
7. Do not use it for dangerous animals that are aggressive and destructive.

CARE INSTRUCTIONS

- Cleaning and maintaining the pet stroller is a task that may only be performed by adults.
- The cover of the pet stroller is not completely removable. Clean the fabric parts with a damp sponge and a neutral detergent. Please follow the instructions on the care label.
- Simply clean the frame using commercially available soap and warm water. Do not bleach or treat with cleaning agents.
- Regularly inspect your pet trolley for loose screws, worn parts, worn materials or torn seams. Replace or repair the parts if necessary. Spare parts (e.g. wheels) can be re-ordered and replaced independently via your dealer or if necessary, on request via e-mail.
- Excessive exposure to sunlight or heat can cause parts to fade or deform.
- If the pet stroller has gotten wet, open the top and let it dry completely before storing it.

MAINTENANCE

Consistently inspect the product's condition for any potential damage. Avoid usage in the event of damage and ensure it is kept out of children's reach.

Spare parts (e.g. wheels) can be re-ordered via your dealer or on request via e-mail.

If you have any problems, please contact customer service at the following email address: stephan.osann@osann.de

WARRANTY

Only the statutory warranty rights apply to this product; no further manufacturer's warranty is granted.

PARTS OVERVIEW

- a) Sliding handle with folding mechanism
- b) tray
- c) Soft top
- d) Fixing belt
- e) Shopping basket
- f) Rear wheel
- g) Front wheel

ASSEMBLY AND USE

1) Unfolding the pet stroller

The pet trolley has a transport lock when folded, which prevents the trolley from unfolding while being carried.

First, open the transport lock.

Now you can unfold the pet trolley with a momentum movement until it audibly clicks into place.

Place the frame on the floor and make sure that the pet trolley is fully engaged.

2) Mounting front wheels

Insert the front wheels into the front axle until you hear a click. Check that the front wheels are fully engaged.

To remove the wheels from the front axle, press the two buttons on the underside together at the same time and pull the front wheel off the axle.

3) Mounting rear wheels

Place the rear wheel on the rear axle. Then place the washer on the axle. Then insert the retaining spring through the small opening at the end of the metal rod of the rear axle so that the rear wheel is securely fixed on the axle. Finally, attach the wheel cover.

4) Mounting the rear axle

Now insert the pre-assembled rear axle into the frame of the pet carriage.

5) Brake

Pressing the brake pedal on each rear wheel activates the brake.

Always use both brakes together.

Press the brake pedals up again, the brake is released and you can continue driving.

6) Soft top

The canopy can be opened and closed as required. To do this, open or close the zipper.

7) Collapsing the pet cart

Before folding the pet car, the top must be opened via the zipper and then folded.

Press the knob on the bottom of the slider while turning the knob forward. Then fold the trolley towards the ground. Then fix the lateral transport lock so that the pet trolley does not open when folded when carried.

Merci d'avoir choisi notre chariot pour animaux de compagnie.

AVERTISSEMENTS

1. **pour les animaux de compagnie seulement.**
2. **Ne laissez pas votre animal sans surveillance dans le chariot pour animaux de compagnie.**
3. **serrez toujours le frein lorsque le chariot pour animaux de compagnie est à l'arrêt.**
4. **la capacité de charge maximale est de 15 kg.**
5. **les animaux domestiques doivent porter une ceinture de sécurité lors de leur utilisation.**
6. **n'utilisez pas le chariot pour animaux de compagnie sur un terrain accidenté, à proximité de fours et d'autres zones dangereuses.**
7. **ne l'utilisez pas sur des animaux dangereux agressifs et destructeurs.**

CONSEILS D'ENTRETIEN

- Le nettoyage et l'entretien du chariot pour animaux de compagnie sont une tâche qui ne peut être effectuée que par des adultes.
- La housse du chariot pour animaux de compagnie n'est pas entièrement amovible. Nettoyez les parties en tissu avec une éponge humide et un détergent neutre. Veuillez respecter les indications figurant sur l'étiquette d'entretien.
- Nettoyez le cadre uniquement avec du savon courant et de l'eau chaude. Ne pas blanchir ou traiter avec des produits de nettoyage.
- Inspectez régulièrement votre chariot pour animaux de compagnie à la recherche de vis desserrées, de pièces usées, de matériaux usés ou de coutures déchirées. Remplacez ou réparez les pièces si nécessaire. Les pièces de rechange (p. ex. les roues) peuvent être remplacées par votre revendeur

ou, le cas échéant, par e-mail sur demande.

- Une exposition excessive au soleil ou à la chaleur peut entraîner la décoloration ou la déformation de certaines pièces.
- Si le chariot pour animaux de compagnie est mouillé, ouvrez le toit et laissez-le sécher complètement avant de le ranger.

ENTRETIEN

Vérifiez régulièrement l'état du produit pour détecter d'éventuels dommages. En cas de dommage, ne pas utiliser et garder hors de portée des enfants.

Les pièces de rechange (p. ex. roues) peuvent être commandées auprès de votre revendeur ou sur demande par e-mail.

En cas de problème, veuillez contacter le service client à l'adresse e-Mail: stephan.osann@osann.de

Garantie

Seuls les droits de garantie légaux s'appliquent à ce produit; aucune garantie du fabricant n'est accordée au-delà de cela.

APERÇU DES PIÈCES

- a) Poignée coulissante avec mécanisme de pliage
- b) Plateau De Rangement
- c) Capote
- d) Ceinture de fixation
- e) Panier d'achat
- f) Roue arrière
- g) Roue avant

CONSTRUCTION ET UTILISATION

1) déplier le buggy

Le chariot pour animaux de compagnie a une sécurité de transport. Lorsqu'il est plié, ce qui empêche le chariot de se déplier pendant le transport.

Tout d'abord, ouvrez le fusible de transport.

Vous pouvez maintenant déplier le chariot pour animaux de compagnie avec un mouvement de balancement jusqu'à ce qu'il s'enclenche de manière audible.

Placez le support sur le sol et assurez-vous que le chariot pour animaux de compagnie est complètement engagé.

2) Montage des roues avant

Insérez les roues avant dans l'essieu avant jusqu'à ce que vous entendiez un clic. Vérifiez que les roues avant sont complètement engagées.

Pour retirer les roues de l'essieu avant, appuyez simultanément sur les deux boutons situés en bas et retirez la roue avant de l'essieu.

3) Montage des roues arrière

Placez la roue arrière sur l'essieu arrière. Ensuite, placez la rondelle sur l'essieu. Après cela, faites passer le ressort de retenue à travers la petite ouverture à l'extrémité de la tige métallique de l'essieu arrière, de sorte que la roue arrière soit solidement fixée sur l'essieu. Enfin, fixez l'enjoliveur.

4) Montage Essieu Arrière

Insérez maintenant l'essieu arrière pré-assemblé dans le rack du chariot pour animaux de compagnie.

5) frein

Appuyez sur la pédale de frein sur chaque roue arrière active le frein.

Utilisez toujours les deux freins ensemble.

Si vous poussez les pédales de frein vers le haut, le frein sera relâché et vous pourrez continuer à rouler.

6) Capote

La capote peut être ouverte ou fermée selon les besoins. Pour ce faire, ouvrez ou fermez la fermeture éclair.

7) pliage du chariot pour animaux de compagnie

Avant de plier le chariot pour animaux de compagnie, la capote doit être ouverte par la fermeture à glissière, puis repliée.

Appuyez sur le bouton situé au bas du curseur et tournez simultanément le bouton rotatif vers l'avant. Ensuite, pliez le chariot vers le sol. Après cela, fixez la sécurité de transport latérale afin que le chariot pour animaux de compagnie ne s'ouvre pas lorsqu'il est plié lors du transport.

Grazie per aver scelto il nostro passeggino per animali domestici.

AVVERTENZE

- 1. Solo per animali domestici.**
- 2. Non lasciare il tuo animale domestico incustodito nel passeggino per animali.**
- 3. Azionare sempre il freno quando il passeggino per animali è fermo.**
- 4. La capacità massima di carico è di 15 kg.**
- 5. Gli animali devono essere allacciati durante l'uso.**
- 6. Non utilizzare il passeggino per animali su terreni irregolari, vicino a forni e altre aree pericolose.**
- 7. Non utilizzarlo per animali pericolosi, aggressivi e distruttivi.**

ISTRUZIONI PER LA CURA

- La pulizia e la manutenzione del passeggino per animali possono essere eseguite solo da adulti.
- Il rivestimento del passeggino per animali non è completamente sfoderabile. Pulire le parti di stoffa con una spugna umida e un detergente neutro. Osservare le indicazioni riportate sull'etichetta di manutenzione.
- Pulire il telaio solo con sapone e acqua tiepida. Non candeggiare né trattare con detersivi.
- Ispezionare regolarmente il passeggino per animali per verificare l'eventuale presenza di viti allentate, parti o materiali usurati o cuciture strappate. Sostituire o riparare le parti, se necessario. I pezzi di ricambio (ad es. ruote) possono essere riordinati tramite il vostro rivenditore o, se necessario, su richiesta via e-mail, e sostituiti autonomamente.
- In caso di eccessiva esposizione al sole o a calore, le parti possono sbiadire o deformarsi.
- Se il passeggino per animali si è bagnato, aprire la cappottina e lasciarlo asciugare completamente prima di riporlo.

MANUTENZIONE

Controllare regolarmente le condizioni del prodotto per individuare eventuali danni. Non utilizzare in caso di danni e tenere fuori dalla portata dei bambini.

I pezzi di ricambio (ad es. ruote) possono essere riordinati tramite il vostro rivenditore o su richiesta via e-mail.

In caso di problemi, si prega di contattare il servizio clienti all'e-mail: stephan.osann@osann.de

GARANZIA

Per questo prodotto si applicano esclusivamente i diritti di garanzia legale; non viene concessa alcuna garanzia del produttore oltre a ciò.

PANORAMICA DELLE PARTI

- a) Maniglia con meccanismo di piegatura
- b) Vassoio di appoggio
- c) Cappottina
- d) Cintura di fissaggio
- e) Cestello
- f) Ruota posteriore
- g) Ruota anteriore

STRUTTURA E UTILIZZO

1) Apertura del passeggino

Il carrello per animali domestici ha un fermo di trasporto quando è piegato, che impedisce al carrello di aprirsi durante il trasporto.

Aprire prima il fermo di trasporto.

Ora è possibile aprire il carrello per animali domestici con un movimento fluido, finché non si sente un clic.

Posizionare il telaio a terra e assicurarsi che il carrello per animali domestici sia completamente bloccato.

2) Montaggio ruote anteriori

Inserire le ruote anteriori nell'asse anteriore finché non si sente uno scatto. Verificare che le ruote anteriori siano completamente bloccate.

Per rimuovere le ruote dall'asse anteriore, premere contemporaneamente i due pulsanti sul fondo e tirare la ruota anteriore dall'asse.

3) Montaggio ruote posteriori

Inserire la ruota posteriore sull'asse posteriore. Successivamente, posizionare la rondella sull'asse. Quindi, inserire la molla di fissaggio attraverso la piccola apertura alla fine dell'asta metallica dell'asse posteriore, in modo che la ruota posteriore sia fissata saldamente sull'asse. Infine, applicare il copri ruota.

4) Montaggio asse posteriore

Inserire ora l'asse posteriore preassemblato nel telaio del carrello per animali domestici.

5) Freno

Premendo il pedale del freno su ciascuna ruota posteriore, il freno viene attivato.

Utilizzare sempre entrambi i freni insieme.

Premendo di nuovo i pedali del freno verso l'alto, il freno si sblocca e si può continuare a guidare.

6) Cappottina

La cappottina può essere aperta e chiusa come necessario. Aprire o chiudere la cerniera per farlo.

7) Ripiegare il carrello per animali domestici

Prima di ripiegare il carrello per animali domestici, la cappottina deve essere aperta tramite la cerniera e successivamente ripiegata.

Premere il pulsante sul lato inferiore del manubrio e contemporaneamente ruotare la manopola in avanti. Successivamente, piegare il carrello verso il suolo. Fissare poi il fermo di trasporto laterale, in modo che il carrello per animali domestici non si apra durante il trasporto quando è ripiegato.

Bedankt dat u voor onze huisdierwagen hebt gekozen.

RICHTLIJNEN

- 1. Alleen voor huisdieren.**
- 2. Laat uw huisdier niet onbeheerd achter in de huisdierwagen.**
- 3. Zet altijd de rem op als de huisdierwagen stilstaat.**
- 4. De maximale draagkracht is 15 kg.**
- 5. Huisdieren moeten tijdens het gebruik worden vastgemaakt.**
- 6. Gebruik de huisdierwagen niet op oneffen terrein, in de buurt van ovens en andere gevaarlijke gebieden.**
- 7. Gebruik hem niet voor gevaarlijke dieren die agressief en destructief zijn.**

VERZORGINGSINSTRUCTIES

- Het schoonmaken en onderhouden van de huisdierwagen is een taak die alleen door volwassenen mag worden uitgevoerd.
- De hoes van de huisdierwagen is niet volledig afneembaar. Reinig de stoffen onderdelen met een vochtige spons en een neutraal schoonmaakmiddel. Volg de instructies op het verzorgingslabel.
- Reinig het frame alleen met in de handel verkrijgbare zeep en warm water. Niet bleken of behandelen met schoonmaakmiddelen.
- Controleer uw huisdierwagen regelmatig op losse schroeven, versleten onderdelen, versleten materialen of gescheurde naden. Vervang of repareer de onderdelen indien nodig. Reserveonderdelen (bijv. wielen) kunnen via uw dealer of op aanvraag via e-mail worden nabesteld en zelfstandig worden vervangen.
- Overmatige blootstelling aan zonlicht of hitte kan ervoor zorgen dat onderdelen verbleken of vervormen.
- Als de huisdierwagen nat is geworden, open dan de kap en laat deze volledig drogen voordat u hem opbergt.

ONDERHOUD

Controleer regelmatig de toestand van het product op mogelijke schade. Niet gebruiken in geval van schade en buiten bereik van kinderen houden.

Reserveonderdelen (bijv. wielen) kunnen via uw dealer of op aanvraag via e-mail worden nabesteld.

Bij problemen kunt u contact opnemen met de klantenservice via de e-mail: stephan.osann@osann.de

GARANTIE

Voor dit product gelden uitsluitend de wettelijke garantievooraarden; een aanvullende fabrieksgarantie wordt niet verleend.

ONDERDELEN OVERZICHT

- a) Duwstang met vouwmechanisme
- b) Opbergblad
- c) Kap
- d) Fixatieband
- e) Winkelmandje
- f) Achterwiel
- g) Voorwiel

CONSTRUCTIE EN GEBRUIK

1) Het uitvouwen van de buggy

De huisdierwagen heeft in opgevouwen toestand een transportslot dat voorkomt dat de wagen tijdens het dragen openklapt.

Öffnen Sie eerst de transportsluiting.

Nu kunt u de huisdierwagen met een zwaai-beweging uitklappen, totdat deze hoorbaar vastklikt.

Plaats het rek op de grond en zorg ervoor dat de huisdierwagen volledig is vergrendeld.

2) Voorwielen monteren

Steek de voorwielen in de vooras tot u een klink hoort. Controleer of de voorwielen volledig vastzitten.

Om de wielen van de vooras te verwijderen, drukt u tegelijkertijd op beide knoppen aan de onderkant en trekt u het voorwiel van de as af.

3) Achterwielen monteren

Plaats het achterwiel op de achteras. Plaats vervolgens de sluitring op de as. Voer vervolgens de borgveer door de kleine opening aan het einde van de metalen staaf van de achteras, zodat het achterwiel veilig op de as is bevestigd. Bevestig tot slot de wielpop.

4) Achteras monteren

Steek nu de voorgebouwde achteras in het frame van de huisdierwagen.

5) Rem

Door het indrukken van het rempedaal wordt de rem op elk achterwiel geactiveerd.

Gebruik altijd beide remmen samen.

Druk de rempedalen weer omhoog, dan wordt de rem losgelaten en kunt u verder rijden.

6) Kap

De kap kan naar wens worden geopend en gesloten. Open of sluit hiervoor de rits.

7) Inklappen van de huisdierwagen

Voordat de huisdierwagen wordt ingeklapt, moet de kap via de rits worden geopend en vervolgens worden ingeklapt.

Druk op de knop aan de onderkant van de duwstang en draai tegelijkertijd de draaiknop naar voren. Klap de wagen vervolgens richting de grond in. Bevestig daarna de zijwaartse transportsluiting, zodat de huisdierwagen in ingeklapte toestand tijdens het dragen niet opengaat.

Gracias por elegir nuestro carrito para mascotas.

ADVERTENCIAS

- 1. Solo para mascotas.**
- 2. No deje a su mascota sin supervisión en el carrito para mascotas.**
- 3. Siempre ponga el freno cuando el carrito para mascotas esté parado.**
- 4. La capacidad máxima de carga es de 15 kg.**
- 5. Las mascotas deben estar sujetas al usarlo.**
- 6. No use el carrito para mascotas en terrenos irregulares, cerca de estufas u otras áreas peligrosas.**
- 7. No lo use para animales peligrosos que sean agresivos y destructivos.**

INSTRUCCIONES DE CUIDADO

- La limpieza y el mantenimiento del carrito para mascotas es una tarea que solo deben realizar los adultos.
- La funda del carrito para mascotas no es completamente extraíble. Limpie los tejidos con una esponja húmeda y un detergente neutro. Siga las instrucciones de la etiqueta de cuidado.
- Limpie el chasis únicamente con jabón normal y agua tibia. No blanquear ni tratar con detergentes.
- Inspeccione regularmente su carrito para mascotas en busca de tornillos sueltos, piezas desgastadas, materiales gastados o costuras rotas. Sustituya o repare las piezas si es necesario. Las piezas de repuesto (por ejemplo, ruedas) pueden solicitarse a través de su distribuidor o si es necesario, bajo petición por correo electrónico, y pueden ser reemplazadas de forma independiente.
- La exposición excesiva a la luz solar o al calor puede hacer que las piezas se decoloren o deformen.
- Si el carrito para mascotas se moja, abra la capota y deje que se seque completamente antes de guardarlo.

MANTENIMIENTO

Compruebe periódicamente el estado del producto para detectar posibles daños. No utilizar en caso de deterioro y mantener fuera del alcance de los niños.

Las piezas de repuesto (por ejemplo, ruedas) pueden solicitarse a través de su distribuidor o bajo petición por correo electrónico.

En caso de problemas, por favor contacte con el servicio de atención al cliente en el correo electrónico: stephan.osann@osann.de

GARANTÍA

Para este producto se aplican exclusivamente los derechos legales de garantía; no se concede una garantía adicional del fabricante.

RESUMEN DE PIEZAS

- a) Manillar con mecanismo de plegado
- b) Bandeja de almacenamiento
- c) Capota
- d) Cinturón de sujeción
- e) Bolsa de almacenamiento
- f) Rueda trasera
- g) Rueda delantera

MONTAJE Y USO

1) Despliegue del buggy

El carro para mascotas tiene un seguro de transporte en estado plegado que impide que el carro se abra mientras se lleva.

Ábrase primero el seguro de transporte.

Ahora puede desplegar el carrito para mascotas con un movimiento de impulso, hasta que se escuche un clic.

Coloque el bastidor en el suelo y asegúrese de que el carrito para mascotas esté completamente encajado.

2) Montaje de las ruedas delanteras

Introduzca las ruedas delanteras en el eje delantero hasta que oiga un clic. Compruebe que las ruedas delanteras estén completamente encajadas.

Para quitar las ruedas del eje delantero, presione simultáneamente los dos botones en la parte inferior y retire la rueda delantera del eje.

3) Montaje de la rueda trasera

Coloque la rueda trasera en el eje trasero. A continuación, coloque la arandela en el eje. A continuación, pase el muelle de retención a través de la pequeña abertura al final de la barra metálica del eje trasero, de modo que la rueda trasera quede fijada de manera segura en el eje. Coloque al final el tapacubos.

4) Montaje del eje trasero

Inserte ahora el eje trasero premontado en el bastidor del carrito para mascotas.

5) Freno

Al presionar el pedal del freno en cada rueda trasera, se activa el freno.

Utilice siempre ambos frenos juntos.

Si vuelve a presionar los pedales del freno hacia arriba, el freno se libera y puede continuar conduciendo.

6) Capota

La capota puede abrirse y cerrarse según necesidad. Para ello, abra o cierre la cremallera.

7) Plegado del carrito para mascotas

Antes de plegar el carrito para mascotas, la capota debe abrirse mediante la cremallera y luego plegarse.

Presione el botón en la parte inferior del manillar y gire simultáneamente el regulador hacia adelante. A continuación, pliegue el carrito hacia el suelo. Luego, fije el seguro de transporte lateral para que el carrito para mascotas no se abra al transportarlo en estado plegado.

Děkujeme, že jste si vybrali náš vozík pro domácí mazlíčky.

UPOZORNĚNÍ

- 1. Pouze pro domácí mazlíčky.**
- 2. Nenechávejte svého mazlíčka bez dozoru ve vozíku pro domácí mazlíčky.**
- 3. Vždy zatáhněte brzdu, když vozík pro domácí mazlíčky stojí.**
- 4. Maximální nosnost je 15 kg.**
- 5. Při používání musí být domácí mazlíčci připoutáni.**
- 6. Nepoužívejte vozík pro domácí mazlíčky v nerovném terénu, v blízkosti kamen a jiných nebezpečných oblastí.**
- 7. Nepoužívejte jej pro nebezpečná zvířata, která jsou agresivní a destruktivní.**

POKyny PRO PĚČI

- Čištění a údržbu vozíku pro domácí mazlíčky mohou provádět pouze dospělé osoby.
- Potah vozíku pro domácí mazlíčky není zcela odnímatelný. Látkové části čistíte vlhkou houbičkou s neutrálním čisticím prostředkem. Řiďte se pokyny uvedenými na štítku s informacemi o péči.
- Rám čistíte pouze běžně dostupným mýdlem a teplou vodou. Nebělte ani neošetřujte čisticími prostředky.
- Vozík pro domácí mazlíčky pravidelně kontrolujte, zda nejsou uvolněné šrouby, opotřebené díly, opotřebené materiály nebo potřhané švy. V případě potřeby díly vyměňte nebo opravte. Náhradní díly (např. kola) lze objednat u vašeho prodejce nebo na vyžádání e-mailem a vyměnit samostatně.
- Nadměrné vystavení slunečnímu záření nebo teple může způsobit vyblednutí nebo deformaci dílů.
- Pokud vozík pro domácí mazlíčky navlhne, otevřete stříšku a nechte jej před uložením zcela vyschnout.

ÚDRŽBA

Pravidelně kontrolujte stav výrobku, zda není poškozen. Nepoužívejte v případě poškození a uchovávejte mimo dosah dětí.

Náhradní díly (např. kola) lze objednat u vašeho prodejce nebo na vyžádání e-mailem.

V případě problémů se obraťte na zákaznický servis na e-mail: stephan.osann@osann.de

ZÁRUKA

Pro tento produkt platí výhradně zákonná záruční práva; nad rámec toho není poskytována žádná záruka výrobce.

PŘEHLED DÍLŮ

- a) Rukojeť s mechanismem skládání
- b) Odkládací tácek
- c) Stříška
- d) Upevňovací popruh
- e) koš pod kočárkem
- f) zadní kolečko
- g) přední kolečko

KONSTRUKCE A POUŽÍVÁNÍ

1) Rozložení kočárku

Vozík pro domácí mazlíčky má ve složeném stavu přepravní zajištění, které zabraňuje tomu, aby se vozík během přenášení otevřel.

Nejprve otevřete přepravní zajištění.

Nyní můžete rozložit vozík pro domácí mazlíčky jedním plynulým pohybem, dokud slyšitelně nezapadne.

Umístěte stojan na podlahu a ujistěte se, že je vozík pro domácí mazlíčky zcela zajištěn.

2) Montáž předních koleček

Zasuňte přední kolečka do přední nápravy, dokud neuslyšíte cvaknutí. Zkontrolujte, zda jsou přední kola zcela zaaretovaná.

Chcete-li odstranit kola z přední nápravy, stiskněte současně obě tlačítka na spodní straně a vytáhněte přední kolo z nápravy.

3) Montáž zadních koleček

Nasadte zadní kolo na zadní osu. Nasadte poté podložku na osu. Poté protáhněte zajišťovací pružinu malým otvorem na konci kovové tyče zadní nápravy, aby bylo zadní kolo bezpečně upevněno na nápravě. Připevněte na závěr poklici.

4) Montáž zadní nápravy

Nyní vložte předem smontovanou zadní nápravu do rámu vozíku pro domácí mazlíčky.

5) Brzda

Sešlápnutím brzdového pedálu na každém zadním kole se aktivuje brzda.

Vždy používejte obě brzdy současně.

Pokud stisknete brzdový pedál zpět nahoru, brzda se uvolní a můžete pokračovat v jízdě.

6) Stříška

Stříšku lze sklopit a odklopit podle potřeby. K tomu otevřete nebo zavřete zip.

7) Skládání vozíku pro domácí mazlíčky

Před složením vozíku pro domácí mazlíčky musí být stříška otevřena pomocí zipu a následně sklopená.

Stiskněte tlačítko na spodní straně rukojeti a současně otočte otočným regulátorem dopředu. Poté vozík složte směrem k zemi. Poté zafixujte boční přepravní pojistku, aby se vozík pro domácí mazlíčky ve složeném stavu při přenášení neotevřel.

Dziękujemy za wybranie naszego wózka dla zwierząt.

OSTRZEŻENIA

- 1. Tylko dla zwierząt.**
- 2. Nie zostawiaj swojego zwierzęcia bez nadzoru w wózku dla zwierząt.**
- 3. Zawsze zaciągaj hamulec, gdy wózek dla zwierząt stoi.**
- 4. Maksymalna nośność wynosi 15 kg.**
- 5. Zwierzęta muszą być przypięte podczas korzystania z wózka.**
- 6. Nie używaj wózka dla zwierząt na nierównym terenie, w pobliżu pieców i innych niebezpiecznych miejsc.**
- 7. Nie używaj go dla niebezpiecznych zwierząt, które są agresywne i destrukcyjne.**

INSTRUKCJE DOTYCZĄCE PIELĘGNACJI

- Czyszczenie i konserwacja wózka dla zwierząt to czynność, która powinna być wykonywana wyłącznie przez osoby dorosłe.
- Pokrycie wózka dla zwierząt nie jest całkowicie zdejmowane. Wyczyść części z tkaniny wilgotną gąbką i neutralnym środkiem czyszczącym. Należy postępować zgodnie z instrukcjami na etykiecie dot. pielęgnacji.
- Ramę należy czyścić wyłącznie przy użyciu dostępnego w handlu mydła i ciepłej wody. Nie wolno stosować wybielaczy ani detergentów.
- Regularnie sprawdzaj wózek dla zwierząt pod kątem poluzowanych śrub, zużytych części, przetartych materiałów lub rozdartych szwów. Wymień lub napraw części, jeśli to konieczne. Części zamienne (np. koła) można zamówić u swojego sprzedawcy lub na żądanie za pośrednictwem e-maila, a następnie samodzielnie wymienić.
- Nadmierna ekspozycja na światło słoneczne lub ciepło może spowodować blaknięcie lub deformację części.
- Jeśli wózek dla zwierząt zamknie, otwórz daszek i pozostaw go do całkowitego wyschnięcia przed schowaniem.

KONSERWACJA

Należy regularnie sprawdzać stan produktu pod kątem ewentualnych uszkodzeń. Nie należy korzystać z wózka w przypadku jego uszkodzenia i przechowywać go w miejscu niedostępnym dla dzieci.

Części zamienne (np. koła) można zamówić u swojego sprzedawcy lub na żądanie za pośrednictwem e-maila.

W przypadku problemów prosimy o kontakt z obsługą klienta pod adresem e-mail: stephan.osann@osann.de

GWARANCJA

Dla tego produktu obowiązują wyłącznie ustawowe prawa gwarancyjne; nie jest udzielana dodatkowa gwarancja producenta.

LISTA CZĘŚCI

- a) Uchwyt z mechanizmem składania
- b) Tacka na akcesoria
- c) Daszek
- d) Pasek mocujący
- e) Kosz na zakupy
- f) Tylne koło
- g) Przednie koło

KONSTRUKCJA I UŻYTKOWANIE

1) Rozkładanie wózka dla zwierząt

Wózek dla zwierząt ma w stanie złożonym zabezpieczenie transportowe, które zapobiega jego rozłożeniu podczas przenoszenia.

Najpierw otwórz zabezpieczenie transportowe.

Teraz możesz rozłożyć wózek dla zwierząt jednym ruchem, aż usłyszysz, że się zablokował.

Postaw stelaż na podłodze i upewnij się, że wózek dla zwierząt jest całkowicie zablokowany.

2) Montaż przednich kół

Włóż przednie koła do przedniej osi, aż usłyszysz kliknięcie. Dopilnuj, aby przednie koła były w pełni zablokowane.

Aby zdjąć koła z przedniej osi, naciśnij jednocześnie oba przyciski na spodzie i zdejmij przednie koło z osi.

3) Montaż tylnych kół

Włóż tylne koło na tylną oś. Następnie załóż podkładkę na oś. Następnie przeprowadź sprężynę zabezpieczającą przez mały otwór na końcu metalowego pręta tylnej osi, aby tylne koło było bezpiecznie zamocowane na osi. Na koniec załóż kołpak.

4) Montaż tylnej osi

Teraz włóż wstępnie zmontowaną tylną oś do stelaża wózka dla zwierząt.

5) Hamulec

Naciśnięcie pedału hamulca przy każdym tylnym kole aktywuje hamulec.

Zawsze używaj obu hamulców jednocześnie.

Naciśnięcie pedałów hamulca do góry powoduje zwolnienie hamulca i umożliwia dalszą jazdę.

6) Daszek

Daszek można otwierać i zamykać odpowiednio do potrzeb. Aby to zrobić, otwórz lub zamknij zamek błyskawiczny.

7) Składanie wózka dla zwierząt domowych

Przed złożeniem wózka dla zwierząt domowych daszek musi być otwarty za pomocą zamka błyskawicznego, a następnie złożony.

Naciśnij przycisk na spodzie uchwytu i jednocześnie obróć pokrętko do przodu. Następnie złóż wózek w kierunku podłoża. Następnie zabezpiecz boczne zabezpieczenie transportowe, aby wózek dla zwierząt domowych nie otworzył się podczas przenoszenia w stanie złożonym.

Ďakujeme, že ste sa rozhodli pre náš vozík pre domáce zvieratá.

UPOZORNENIA

- 1. Len pre domáce zvieratá.**
- 2. Nenechávajte svoje domáce zviera bez dozoru vo vozíku pre domáce zvieratá.**
- 3. Vždy zatiahnite brzdu, keď vozík pre domáce zvieratá stojí.**
- 4. Maximálna nosnosť je 15 kg.**
- 5. Domáce zvieratá musia byť pri používaní pripútané.**
- 6. Nepoužívajte vozík pre domáce zvieratá na nerovnom teréne, v blízkosti pecí a iných nebezpečných oblastí.**
- 7. Nepoužívajte ho pre nebezpečné zvieratá, ktoré sú agresívne a deštruktívne.**

NÁVOD NA ÚDRŽBU

- Čistenie a údržba vozíka pre domáce zvieratá je úloha, ktorú môžu vykonávať iba dospelí.
- Kryt vozíka pre domáce zvieratá nie je úplne odnímateľný. Látkové časti čistíte vlhkou špongiou a neutrálnym čistiacim prostriedkom. Všímnite si prosím informácie na štítku o údržbe.
- Rám čistíte iba bežným mydlom a teplou vodou. Nebielte a nepoužívajte čistiace prostriedky.
- Pravidelne kontrolujte svoj vozík pre domáce zvieratá, či nemá uvoľnené skrutky, opotrebované diely, opotrebované materiály alebo roztrhané švy. V prípade potreby vymeňte alebo diely opravte. Náhradné diely (napr. kolesá) je možné doobjednať cez vášho predajcu alebo na požiadanie e-mailom a vymeniť ich samostatne.
- Nadmerné vystavenie slnečnému žiareniu alebo teplu môže spôsobiť vyblednutie alebo deformáciu dielov.
- Ak sa vozík pre domáce zvieratá namočil, otvorte striešku a nechajte ho úplne vyschnúť pred uložením.

ÚDRŽBA

Pravidelne kontrolujte stav výrobku, či nie je poškodený. V prípade poškodenia nepoužívajte a uchovávajte mimo dosahu detí.

Náhradné diely (napr. kolesá) je možné doobjednať cez vášho predajcu alebo na požiadanie e-mailom.

V prípade problémov sa obráťte na zákaznícky servis na e-mail: stephan.osann@osann.de

ZÁRUKA

Pre tento produkt platia výlučne zákonné záručné práva; ďalšia záruka od výrobcu nie je poskytovaná.

PREHLAD DIELOV

- a) Rukoväť s mechanizmom skladania
- b) Odkladací podnos
- c) Strieška
- d) Upevňovací pás
- e) Nákupný košík
- f) Zadné koleso
- g) Predné koleso

MONTÁŽ A POUŽITIE

1) Rozloženie kočíka

V zloženom stave má vozík pre domáce zvieratá transportnú poistku, ktorá zabraňuje tomu, aby sa vozík počas prenášania otvoril.

Najprv otvorte prepravnú poistku.

Teraz môžete rozložiť vozík pre domáce zvieratá jedným plynulým pohybom, až kým sa počuteľne nezacvakne.

Položte stojan na zem a uistite sa, že vozík pre domáce zvieratá je úplne zaistený.

2) Montáž predných kolies

Zasuňte predné kolesá do prednej nápravy, kým nebudete počuť cvaknutie. Skontrolujte, či sú predné kolesá úplne zapojené.

Aby ste odstránili kolesá z prednej nápravy, stlačte súčasne obe tlačidlá na spodnej strane a vytiahnite predné koleso z nápravy.

3) Montáž zadných kolies

Nasadte zadné koleso na zadnú nápravu. Následne nasadte podložku na os. Potom prevlečte zaistovaciu pružinu cez malý otvor na konci kovovej tyče zadnej nápravy, aby bolo zadné koleso bezpečne upevnené na náprave. Na záver pripevnite kryt kolesa.

4) Montáž zadnej nápravy

Vložte teraz predmontovanú zadnú nápravu do rámu vozíka pre domáce zvieratá.

5) Brzda

Stlačením brzdového pedálu na každom zadnom kolese sa aktivuje brzda.

Vždy používajte obe brzdy súčasne.

Ak stlačíte brzdové pedále opäť nahor, brzda sa uvoľní a môžete pokračovať v jazde.

6) Strieška

Striešku je možné otvárať a zatvárať podľa potreby. Na tento účel otvorte alebo zatvorte zips.

7) Skladanie vozíka pre domáce zvieratá

Pred zložením vozíka pre domáce zvieratá musí byť strieška otvorená cez zips a následne zložená.

Stlačte tlačidlo na spodnej strane rukoväte a zároveň otočte otočný regulátor dopredu. Potom vozík zložte smerom k zemi. Následne zaistite bočné transportné zabezpečenie, aby sa vozík pre domáce zvieratá v zloženom stave pri prenášaní neotvoril.

Hvala vam što ste odabrali naša kolica za kućne ljubimce.

UPOZORENJA

- 1. Samo za kućne ljubimce.**
- 2. Ne ostavljajte svog ljubimca bez nadzora u kolicima za kućne ljubimce.**
- 3. Uvijek aktivirajte kočnicu kada su kolica za kućne ljubimce zaustavljena.**
- 4. Maksimalna nosivost je 15 kg.**
- 5. Kućni ljubimci moraju biti sputani tijekom korištenja.**
- 6. Ne koristite kolica za kućne ljubimce na neravnom terenu, u blizini pećnica i drugih opasnih područja.**
- 7. Ne koristite ga na opasnim životinjama koje su agresivne i destruktivne.**

UPUTE ZA NJEGU

- Čišćenje i održavanje kolica za kućne ljubimce zadatak je koji smiju obavljati samo odrasle osobe.
- Poklopac kolica za kućne ljubimce nije u potpunosti uklonjiv. Tkaninu čistite vlažnom spužvom i blagim neutralnim sredstvom za čišćenje. Obratite pažnju na upute na etiketi za održavanje.
- Okvir čistite samo običnim sapunom i toplom vodom. Nemojte upotrebljavati izbjeljivače ni sredstva za čišćenje.
- Redovito pregledavajte kolica za kućne ljubimce na labave vijke, istrošene dijelove, pohabane materijale ili poderane šavove. Po potrebi zamijenite ili popravite dijelove. Rezervne dijelove (npr. kotače) možete naručiti putem svog prodavača ili, ako je potrebno, na zahtjev putem e-pošte i samostalno ih zamijeniti.
- U slučaju prekomjernog izlaganja suncu ili toplini, dijelovi mogu izbljedjeti ili se deformirati.
- Ako se kolica za kućne ljubimce smoče, otvorite nadstrešnicu i pustite da se potpuno osuše prije nego što ih spremite.

ODRŽAVANJE

Redovito provjeravajte stanje proizvoda kako biste uočili moguća oštećenja. U slučaju oštećenja, nemojte upotrebljavati proizvod i držite ga izvan doseg djece.

Rezervne dijelove (npr. kotače) možete naručiti putem svog prodavača ili na zahtjev putem e-pošte.

Ako imate bilo kakvih problema, obratite se korisničkoj službi putem e-pošte: stephan.osann@osann.de

JAMSTVO

Ovaj proizvod pokriven je isključivo zakonskim jamstvenim pravima; ne daje se daljnje jamstvo proizvođača.

PREGLED DIJELOVA

- a) Ručka za guranje s mehanizmom za sklapanje
- b) ladica za pohranu
- c) Krov
- d) sigurnosni remen
- e) Košara za kupovinu
- f) Stražnji kotač
- g) Prednji kotač

MONTAŽA I UPOTREBA

1) Rasklapanje kolica

Kolica za kućne ljubimce imaju transportnu bravu kada su sklopljena, koja sprječava njihovo rasklapanje tijekom nošenja.

Prvo otpustite transportnu bravu.

Sada možete rasklopiti kolica za kućne ljubimce zamahujućim pokretom dok se čujno ne učvrste na svoje mjesto.

Postavite okvir na pod i provjerite jesu li kolica za kućne ljubimce potpuno zaključana na mjestu.

2) Montaža prednjih kotača

Umetnite prednje kotače u prednju osovinu dok ne čujete klik. Provjerite jesu li prednji kotači potpuno uglavljeni.

Za uklanjanje kotača s prednje osovine istovremeno pritisnite dva gumba na donjoj strani i povucite prednji kotač s osovine.

3) Montaža stražnjih kotača

Postavite stražnji kotač na stražnju osovinu. Zatim postavite podlošku na osovinu. Zatim provucite oprugu za zadržavanje kroz mali otvor na kraju metalne šipke stražnje osovine tako da stražnji kotač bude sigurno pričvršćen za osovinu. Na kraju pričvrstite ratkapu kotača.

4) Sastavljanje stražnje osovine

Sada umetnite prethodno sastavljenu stražnju osovinu u okvir kolica za kućne ljubimce.

5) Kočnice

Pritiskom na papučicu kočnice na svakom stražnjem kotaču aktiviraju se kočnice.

Uvijek koristite obje kočnice istovremeno.

Ponovnim pritiskom na papučice kočnice otpuštate kočnice i možete nastaviti vožnju.

6) Krov

Krov se može po potrebi podizati i spuštati. Da biste to učinili, otvorite ili zatvorite patentni zatvarač.

7) Sklapanje kolica za kućne ljubimce

Prije sklapanja kolica za kućne ljubimce, nadstrešnica se mora otvoriti pomoću patentnog zatvarača, a zatim sklopiti prema unutra.

Pritisnite gumb na donjoj strani ručke i istovremeno okrenite kotačić prema naprijed. Zatim sklopite kolica prema tlu. Na kraju, osigurajte bočnu transportnu bravu kako biste spriječili otvaranje kolica za kućne ljubimce kada su sklopljena i nošena.

Hvala, da ste se odločili za naš voziček za hišne ljubljence.

OPOZORILA

- 1. Samo za hišne ljubljence.**
- 2. Ne puščajte svojega hišnega ljubljence brez nadzora v vozičku za hišne ljubljence.**
- 3. Vedno zategnite zavoro, ko voziček za hišne ljubljence stoji.**
- 4. Največja nosilnost je 15 kg.**
- 5. Hišni ljubljenci morajo biti med uporabo pripeti.**
- 6. Ne uporabljajte vozička za hišne ljubljence na neravnem terenu, v bližini peči in drugih nevarnih območij.**
- 7. Ne uporabljajte ga za nevarne živali, ki so agresivne in uničujoče.**

NAVODILA ZA NEGO

- Čiščenje in vzdrževanje vozička za hišne ljubljence je opravilo, ki ga lahko izvajajo samo odrasli.
- Prevleka vozička za hišne ljubljence ni popolnoma odstranljiva. Tkanino očistite z vlažno gobo in nevtralnimi čistilom. Upoštevajte podatke na etiketi za nego.
- Okvir čistite samo z običajnim milom in toplo vodo. Ne belite in ne uporabljajte detergentov.
- Redno pregledujte ali so na vašem vozičku za hišne ljubljence zrahljani vijaki, obrabljeni deli, obrabljeni materiali ali raztrgani šivi. Po potrebi zamenjajte ali popravite dele. Nadomestne dele (npr. kolesa) lahko naročite pri svojem prodajalcu ali po potrebi na zahtevo preko e-pošte in jih samostojno zamenjate.
- Prekomerna izpostavljenost sončni svetlobi ali vročini lahko povzroči, da deli zbledijo ali se deformirajo.
- Če se voziček za hišne ljubljence zmoči, odprite zložljivo streho in pustite, da se popolnoma posuši, preden ga popravite.

VZDRŽEVANJE

Redno preverjajte stanje izdelka glede možnih poškodb. V primeru poškodovanja ne uporabljajte in hranite izven dosega otrok.

Nadomestne dele (npr. kolesa) lahko naročite pri svojem prodajalcu ali na zahtevo preko e-pošte.

V primeru težav se obrnite na službo za stranke na e-pošto: stephan.osann@osann.de

GARANCIJA

Za ta izdelek veljajo izključno zakonske pravice do garancije; dodatna garancija proizvajalca ni zagotovljena.

PREGLED DELOV

- a) Ročaj za potiskanje z mehanizmom za zlaganje
- b) Pladenj za odlaganje
- c) Zložljiva streha
- d) Pritrdilni pas
- e) Nakupovalna košara
- f) Zadnje kolo
- g) Sprednje kolo

SESTAVLJANJE IN UPORABA

1) Razpiranje vozička

Voziček za hišne ljubljence ima v zloženem stanju transportno varovalo, ki preprečuje, da bi se voziček med prenašanjem razprl.

Čimprej odprite transportno varovalo.

Zdaj lahko voziček za hišne ljubljence razprete z zamahom, dokler ta slišno ne zaskoči.

Postavite ogrodje na tla in se prepričajte, da je voziček za hišne ljubljence popolnoma zaskočil.

2) Montaža sprednjih koles

Vstavite sprednja kolesa v sprednjo os, dokler ne zaslišite klika. Preverite, ali so se sprednja kolesa popolnoma zaskočila.

Če želite odstraniti kolesa s sprednje osi, hkrati pritisnite oba gumba na spodnji strani in izvlecite sprednje kolo z osi.

3) Montaža zadnjih koles

Namestite zadnje kolo na zadnjo os. Nato namestite podložko na os. Nato speljite pritrdilno vzmet skozi majhno odprtino na koncu kovinske palice zadnje osi, tako da je zadnje kolo varno pritrjeno na osi. Namestite pokrov platišča, da zaključite.

4) Montaža zadnje osi

Vstavite zdaj predhodno sestavljeno zadnjo os v okvir vozička za hišne ljubljence.

5) Zavora

S pritiskom zavornega pedala na vsakem zadnjem kolesu aktivirate zavoro.

Vedno uporabljajte obe zavori skupaj.

Če pritisnete zavorni pedal ponovno navzgor, se zavora sprostí in lahko nadaljujete z vožnjo.

6) Zložljiva streha

Zložljiva streha se lahko po potrebi odpre in zapre. Öffnen oder schließen Sie hierzu den Reißverschluss.

7) Zlaganje vozička za hišne ljubljence

Pred zlaganjem vozička za hišne ljubljence je treba streho odpreti z zadrgo in nato zložiti.

Pritisnite gumb na spodnji strani ročaja in hkrati zavrtite vrtljivi gumb naprej. Nato voziček zložite proti tlom. Nato pritrdite stransko transportno varovalo, da se voziček za hišne ljubljence v zloženem stanju med nošenjem ne odpre.

Köszönjük, hogy kisállat-babakocsinkat választotta.

FIGYELMEZTETÉSEK

- 1. Kizárólag háziállatok számára.**
- 2. Soha ne hagyja felügyelet nélkül kedvencét a babakocsiban.**
- 3. Mindig húzza be a féket, amikor a babakocsi álló helyzetben van.**
- 4. A maximális teherbírás 15 kg (33 font).**
- 5. Használat közben a háziállatokat rögzíteni kell.**
- 6. Ne használja a kisállat-babakocsit egyetlen terepen, sütők közelében vagy más veszélyes helyen.**
- 7. Ne használja veszélyes, agresszív vagy romboló állatok szállítására.**

TISZTÍTÁSI ÚTMUTATÓ

- A kisállat-babakocsi tisztítását és karbantartását csak felnőttek végezhetik.
- A kisállat-babakocsi huzata nem teljesen levehető. A szövettel bevont alkatrészeket nedves szivaccsal és semleges tisztítószerrel tisztítsa meg. Kérjük, tartsa be a címkén lévő kezelési utasításokat.
- A vázat csak a szokásos, kereskedelembe kapható szappannal és meleg vízzel tisztítsa meg. Ne klórozza és ne használjon hozzá tisztítószeret.
- Rendszeresen ellenőrizze a kisállat-babakocsit laza csavarok, kopott alkatrészek, foszladozó anyagok vagy szakadt varratok szempontjából. Szükség esetén cserélje ki vagy javítsa meg az alkatrészeket. A cserealkatrészek (pl. kerekek) megrendelhetők a kereskedőnél, vagy szükség esetén kérésre e-mailben, és Ön is kicserélheti azokat.
- A túlzott napsugárzás vagy hőhatás az alkatrészek elhalványulását vagy deformálódását okozhatja.
- Ha a kisállat-babakocsi nedves lesz, nyissa ki a tetőt, és hagyja teljesen megszáradni, mielőtt tárolná.

KARBANTARTÁS

Rendszeresen ellenőrizze a termék állapotát az esetleges sérülésekre vonatkozóan. Ha a babakocsi megsérült, ne használja, és tartsa a gyermekek által nem elérhető helyen.

A cserealkatrészek (pl. kerekek) megrendelhetők a kereskedőnél, vagy kérésre e-mailben.

Bármilyen probléma esetén kérjük, vegye fel a kapcsolatot az ügyfélszolgálattal a stephan.osann@osann.de címen

GARANCIA

Ez a termék kizárólag a törvényben előírt jótállás hatálya alá tartozik; további gyártói jótállás nem vonatkozik rá.

ALKATRÉSZEK ÁTTEKINTÉSE

- a) Összecsukó mechanizmussal ellátott tolófogantyú
- b) Tárolótálca
- c) Tető
- d) Rögzítőpánt
- e) Bevásárló kosár
- f) Hátsó kerék
- g) Elülső kerék

ÖSSZESZERELÉS ÉS HASZNÁLAT

1) A babakocsi kinyitása

Az állatkocsi összecsukott állapotban szállítási zárral rendelkezik, amely megakadályozza a kinyílását szállítás közben.

Először oldja ki a szállítási zárat.

Most egy söprő mozdulattal kinyithatja az állatkocsit, amíg hallhatóan a helyére nem kattan.

Helyezze a vázat a padlóra, és győződjön meg arról, hogy az állatkocsi teljesen rögzült a helyén.

2) Az elülső kerekek felszerelése

Helyezze az első kerekeket az első tengelyre, amíg kattantást nem hall. Ellenőrizze, hogy az elülső kerekek teljesen a helyükre kattantak-e.

A kerekek első tengelyről való eltávolításához nyomja meg egyszerre az alján található két gombot, és húzza le az első kereket a tengelyről.

3) A hátsó kerekek felszerelése

Helyezze a hátsó kereket a hátsó tengelyre. Ezután helyezze az alátétet a tengelyre. Ezután vezesse át a rögzítőrugót a hátsó tengely fémrúdjának végén található kis nyíláson úgy, hogy a hátsó kerék biztonságosan rögzüljön a tengelyhez. Végül rögzítse a keréksapkát.

4) A hátsó tengely összeszerelése

Most helyezze be az előszerelt hátsó tengelyt az állatkocsi vázába.

5) Fékezés

A fékpedál lenyomása mindkét hátsó kereken aktiválja a fékeket.

Mindig mindkét féket használj egyszerre.

A fékpedálok visszanyomásával kioldódnak a fékek, és folytathatod a motorozást.

6) Tető

A tető szükség szerint felnyitható és lecsukható. Ehhez nyissa ki vagy zárja a cipzárt.

7) Az állatkocsi összecsukása

Az állatkocsi összecsukása előtt a tetőt a cipzáron keresztül kell kinyitni, majd behajtani.

Nyomja meg a tolókar alján található gombot, és egyidejűleg forgassa előre a tekerőgombot. Ezután hajtsa a babakocsit a föld felé. Végül rögzítse az oldalsó szállítási reteszt, hogy megakadályozza az állatkocsi kinyílását összecsukás és szállítás közben.

My Friend

Stephan Osann UG

Randeggerstraße 1
78244 Gottmadingen
Germany

stephan.osann@osann.de



Version A | 23.12.2025