

BEDIENUNGSANLEITUNG

HW-QS90H / HW-QS95H
HW-QS95GH

Um einen umfassenderen Service zu erhalten, registrieren Sie Ihr Produkt unter www.samsung.com.
Abbildungen und Grafiken in diesem Benutzerhandbuch dienen nur Referenzzwecken und können vom tatsächlichen Erscheinungsbild des Produkts abweichen.

Inhalt

01	Sicherheitshinweise	3	07	Verbinden eines externen Geräts	12
	SICHERHEITSWARNUNGEN	3		Verbindung über HDMI-Kabel	12
	Vorsichtsmaßnahmen	3		Verbindung mit einem optischen Kabel	13
02	Überprüfen der Komponenten	4	08	Verbinden eines Mobilgeräts	13
03	Produktübersicht	4		Verbinden über Bluetooth	13
	Vorderseite	4		Verbinden per WLAN (drahtloses Netzwerk)	14
	Rückseite	5		Verwenden von Group Play	15
04	Verwenden der Fernbedienung	5		Herstellen einer Verbindung mit Apple AirPlay	15
	So verwenden Sie die Fernbedienung	5	09	Montieren der Soundbar an der Wand	15
	Einstellen der  (Tonsteuerung)	7		Vorsichtsmaßnahmen bei der Installation	15
	Ausgabespezifikationen für jeden Tonmodus	7		Komponenten für die Wandmontage	15
	- Zur Verwendung der Soundbar	7	10	Installieren der Soundbar auf dem TV-Ständer	17
	- Zur gemeinsamen Verwendung mit Surround-Lautsprecher (SWA-9500S, optional)	7		Komponenten	17
	Anpassen der Soundbar-Lautstärke mit einer TV-Fernbedienung	8	11	Software-Update	17
05	Verbinden der Soundbar mit anderen Geräten	8		Automatisches Update	17
	Anschließen der Stromversorgung und Geräte	8		USB-Update	17
	Verbinden eines Rücklautsprecherkits von Samsung (separat erhältlich) und des Subwoofers mit der Soundbar	8		Zurücksetzen	18
				Informationen zu Sicherheits-Updates	18
06	Verbinden mit einem TV-Gerät	9	12	Fehlerbehebung	18
	Anschluss an ein TV-Gerät, das HDMI ARC (Audio Return Channel) unterstützt ..	9	13	Lizenzen und andere Informationen	20
	Verbindung mit einem optischen Kabel	9			
	Verbinden über Bluetooth	10			
	Verbinden per WLAN (drahtloses Netzwerk)	11			
	Verwenden der Q-Symphony-Funktion	11			
	Verwenden von SpaceFit Sound Pro	12			

01 Sicherheitshinweise









Die folgenden Informationen gelten auch für das SET aus Subwoofer und Surround-Lautsprechern.

SICHERHEITSWARNUNGEN

ZUR VERRINGERUNG DES STROMSCHLAGRISIKOS DARF DIE ABDECKUNG (ODER RÜCKSEITE) NICHT ENTFERNT WERDEN.

IM INNEREN DES GERÄTS BEFINDEN SICH KEINE TEILE, DIE VON BENUTZERN GEWARTET WERDEN KÖNNEN. WARTUNGSARBEITEN SIND QUALIFIZIERTEM FACHPERSONAL ZU ÜBERLASSEN.

In der nachstehenden Tabelle finden Sie eine Erklärung zu Symbolen, die sich möglicherweise auf Ihrem Samsung-Produkt befinden.

	VORSICHT STROMSCHLAGGEFAHR. NICHT ÖFFNEN.	
	Dieses Symbol zeigt an, dass im Inneren Hochspannung vorhanden ist. Es ist gefährlich, Teile im Inneren dieses Produkts zu berühren.	
	Dieses Symbol weist darauf hin, dass diesem Produkt wichtige Anweisungen zum Betrieb und zur Wartung beigefügt sind.	
	Produkt der Klasse II: Dieses Symbol gibt an, dass kein elektrischer Erdungsanschluss (Masse) erforderlich ist. Wenn dieses Symbol bei einem Produkt mit Netzkabel nicht vorhanden ist, MUSS das Produkt zuverlässig mit einem Schutzleiter (Erde) verbunden sein.	
	Wechselspannung: Bei einer mit diesem Symbol gekennzeichneten Nennspannung handelt es sich um Wechselspannung.	
	Gleichspannung: Bei einer mit diesem Symbol gekennzeichneten Nennspannung handelt es sich um Gleichspannung.	
	Vorsicht. Gebrauchsanweisung beachten: Dieses Symbol weist den Benutzer an, dem Benutzerhandbuch weitere sicherheitsrelevante Informationen zu entnehmen.	

WARNUNG

- Um die Gefahr eines Brands oder Stromschlags zu verringern, dieses Gerät weder Regen noch Feuchtigkeit aussetzen.
- Keine Flüssigräucherapparate verwenden, die Chemikalien enthalten, z. B. Moskitoschutzmittel oder Lufterfrischer. Wenn Dampf in Kontakt mit der Produktoberfläche kommt oder in das Produkt eindringt, kann dies Flecken oder eine Fehlfunktion verursachen.
- Reinigen Sie Schmutz in Spalten oder anderen Bereichen, die mit einem Tuch nicht gründlich gereinigt werden können, mit einem weichen Wattestäbchen, einer Bürste oder einem Luftbläser.

VORSICHT

- ZUR VERMEIDUNG VON STROMSCHLÄGEN DEN BREITEN STROMKONTAKT DES STECKERS VOLLSTÄNDIG IN DIE BREITE AUFNAHME EINFÜHREN.
- Dieses Gerät muss immer an eine Wechselstromsteckdose mit Schutzerdung angeschlossen werden.
- Um das Gerät vom Stromnetz zu trennen, muss der Stecker aus der Steckdose gezogen werden. Der Stecker sollte daher leicht zugänglich sein.
- Das Gerät vor Wassertropfen und Spritzwasser schützen. Keine mit Flüssigkeiten gefüllten Gegenstände, z. B. Vasen, auf das Gerät stellen.
- Um dieses Gerät vollständig auszuschalten, muss der Netzstecker aus der Steckdose gezogen werden. Der Stecker muss daher jederzeit ohne Weiteres zugänglich sein.

Vorsichtsmaßnahmen

1. Vergewissern Sie sich, dass die Wechselstromversorgung in Ihrem Haushalt den auf dem Etikett auf der Unterseite Ihres Produkts angegebenen Anforderungen entspricht. Platzieren Sie das Gerät in waagerechter Position auf einem geeigneten Untergrund (Möbelstück). Achten Sie dabei auf genügend Platz rund um das Gerät (ca. 7 bis 10 cm), um eine ausreichende Belüftung zu gewährleisten. Achten Sie darauf, dass die Belüftungsschlitze frei bleiben. Platzieren Sie das Gerät nicht auf Verstärkern oder anderen Geräten, die heiß werden können. Dieses Gerät ist für den Dauerbetrieb bestimmt.
Um das Gerät vollständig auszuschalten, ziehen Sie den Netzstecker aus der Steckdose. Trennen Sie das Gerät von der Stromversorgung, wenn es längere Zeit nicht genutzt wird.
2. Ziehen Sie bei Gewitter den Netzstecker aus der Steckdose. Spannungsspitzen aufgrund von Blitzen können das Gerät beschädigen.
3. Setzen Sie das Gerät weder direkter Sonneneinstrahlung noch sonstigen Wärmequellen aus. Andernfalls kann es zur Überhitzung und Fehlfunktion des Geräts kommen.
4. Schützen Sie das Produkt vor Feuchtigkeit (z. B. Vasen) und übermäßiger Wärme (z. B. Kamin) oder vor Geräten, die ein starkes magnetisches oder elektrisches Feld erzeugen. Ziehen Sie bei Fehlfunktion des Geräts das Stromkabel aus der Steckdose. Ihr Produkt ist nicht für die gewerbliche Nutzung bestimmt. Es darf ausschließlich privat verwendet werden. Wenn Ihr Produkt Gerät kalten Temperaturen ausgesetzt war, kann sich Kondenswasser bilden. Wenn Sie das Gerät im Winter transportieren, warten Sie etwa 2 Stunden, bis das Gerät Zimmertemperatur erreicht hat, bevor Sie es verwenden.
5. Die in diesem Produkt verwendete Batterie enthält Chemikalien, die Schädlich für die Umwelt sind. Entsorgen Sie die Batterie nicht im allgemeinen Hausmüll. Setzen Sie die Batterie keiner übermäßigen Wärme, keinem direkten Sonnenlicht und keinem Feuer aus. Die Batterie darf nicht kurzgeschlossen, zerlegt oder überhitzt werden.
VORSICHT: Es besteht Explosionsgefahr, wenn die Batterie falschen eingesetzt wird. Setzen Sie nur Batterien des gleichen oder eines gleichwertigen Typs ein.

02 Überprüfen der Komponenten

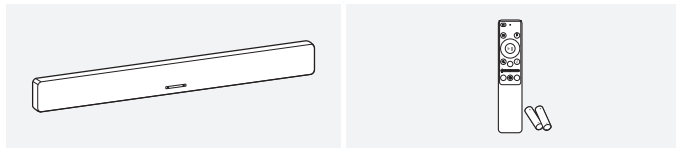

Soundbar

Fernbedienung /
Batterie (in einigen Regionen
möglicherweise nicht im Lieferumfang
enthalten)

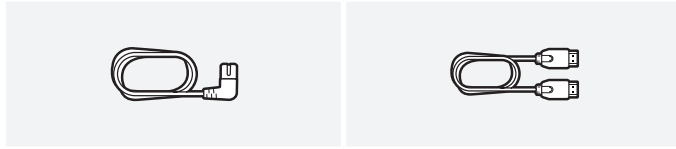

Netzkabel

HDMI-Kabel
(Möglicherweise in einigen Regionen nicht
im Lieferumfang enthalten)



Montagehilfe zur Wandbefestigung

Halteschraube

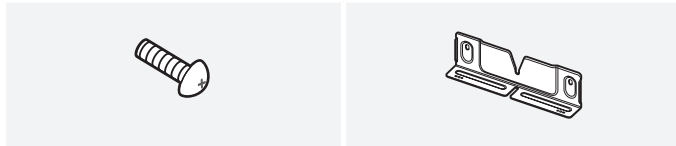

Schraube (M4 x L10) 2-mal

Wandhalterung

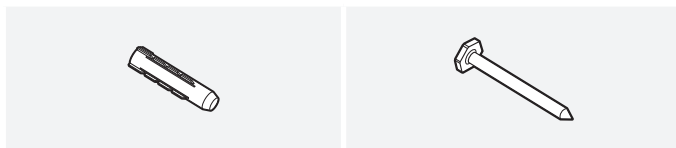

Halteranker 2-mal

Schraube zur Wandmontage
(M5 x L55) 2-mal

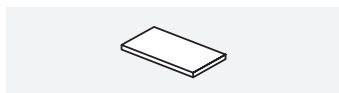

Gummifuß 4-mal

- Einige Komponenten können je nach Modell und Region unterschiedlich sein und sind möglicherweise nicht enthalten. (z. B. HDMI-Kabel, Batterien usw.)
- Einzelheiten zum Stromverbrauch und zu den Spezifikationen der Stromversorgung finden Sie auf dem Informationsetikett auf der Unterseite oder Rückseite des Produkts.
- Wenden Sie sich wegen der Verwendung zusätzlicher Komponenten oder optionaler Kabel an ein Servicezentrum oder den Kundendienst von Samsung.
- Weitere Informationen zur Wandhalterung und zum Gummifuß finden Sie im Abschnitt [„Montieren der Soundbar an der Wand“](#).
- Zur Verbesserung des Produkts können Produktdesign, technische Daten und App-Schnittstelle ohne vorherige Ankündigung geändert werden.
- Farbe und Form der Teile können von den Abbildungen abweichen.

03 Produktübersicht

Vorderseite

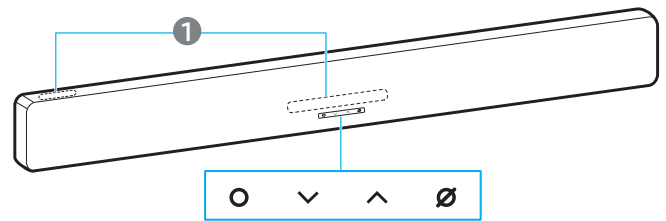

* Die Ausrichtung der Produktabbildung basiert auf dem Standard für die Wandmontage.

	<p>LED-Anzeige</p> <ul style="list-style-type: none"> • Die LED-Anzeige kann je nach aktuellem Modus oder Status blinken, sich einschalten oder die Farbe ändern. Die Farbe und Anzahl der LED-Anzeigen stellen die aktiven Modi wie folgt dar. • Die mehrfarbige LED wechselt je nach Modus oder Status zu Weiß, Türkis, Grün, Rot und Blau. <table border="1"> <tr> <td></td> <td></td> <td></td> <td></td> <td></td> </tr> <tr> <td>Weiß LED</td> <td>Weiß LED</td> <td>Mehrfarbige LED</td> <td>Weiß LED</td> <td>Weiß LED</td> </tr> </table> <p>①</p> <ul style="list-style-type: none"> • Die LED-Anzeige leuchtet je nach Einbaurichtung möglicherweise nur einseitig. <p>[Bei Wandmontage]</p> <p>[Bei Tischmontage]</p>						Weiß LED	Weiß LED	Mehrfarbige LED	Weiß LED	Weiß LED
Weiß LED	Weiß LED	Mehrfarbige LED	Weiß LED	Weiß LED							
	<p>(Lautstärke) Taste Stellt die Lautstärke ein.</p>										
	<p>(Multi) Taste</p> <ul style="list-style-type: none"> • Im Standby-Modus können Sie die Soundbar einschalten, indem Sie die Taste (Multi) drücken. • Sie können die Eingabequelle wechseln, indem Sie die Taste (Multi) drücken. <table border="1"> <tr> <td>LED-Anzeige</td> <td></td> </tr> <tr> <td> </td> <td>TV ARC oder eARC</td> </tr> <tr> <td> </td> <td>HDMI</td> </tr> <tr> <td> </td> <td>Bluetooth</td> </tr> </table>	LED-Anzeige			TV ARC oder eARC		HDMI		Bluetooth		
LED-Anzeige											
	TV ARC oder eARC										
	HDMI										
	Bluetooth										

04 Verwenden der Fernbedienung

So verwenden Sie die Fernbedienung

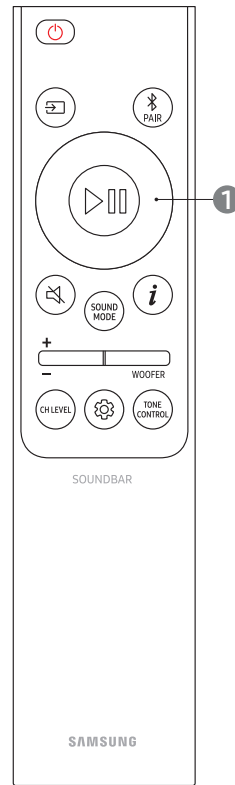

Batterien einlegen (2-mal AAA-Batterien)

Schieben Sie die Batteriefachabdeckung in Pfeilrichtung, bis sie vollständig entfernt ist. Nachdem Sie die Batterien (1,5 V, AAA) in der richtigen Ausrichtung eingelegt haben, schieben Sie die hintere Abdeckung in Pfeilrichtung auf die Fernbedienung.

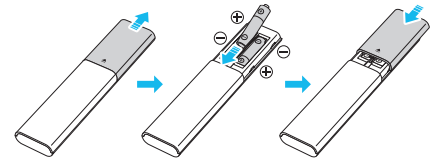

(Mikrofon) Taste

- Drücken Sie Taste **Ø (Mikrofon)**, um das Mikrofon ein- oder auszuschalten.
- Bei ausgeschaltetem Mikrofon leuchtet die LED-Anzeige rot.
- Halten Sie die Taste **Ø (Mikrofon)** oben auf der Soundbar mindestens 3 Sekunden lang gedrückt, um in den Bluetooth-Modus zu wechseln.

Ø	LED-Anzeige	🔊
	○ ○ ● ○ ○ Rot Ein	Mikrofon Aus
	○ ○ ○ ○ ○ Rot Aus	Mikrofon Ein

- Wenn Sie die Soundbar einschalten, kann es 4 bis 5 Sekunden bis zur Tonausgabe dauern.
- Bei Audiowiedergabe sowohl vom TV-Gerät als auch von der Soundbar öffnen Sie auf dem TV-Gerät das Menü **Audioeinstellungen** und wählen **Externer Lautsprecher** statt TV-Lautsprecher.

Rückseite

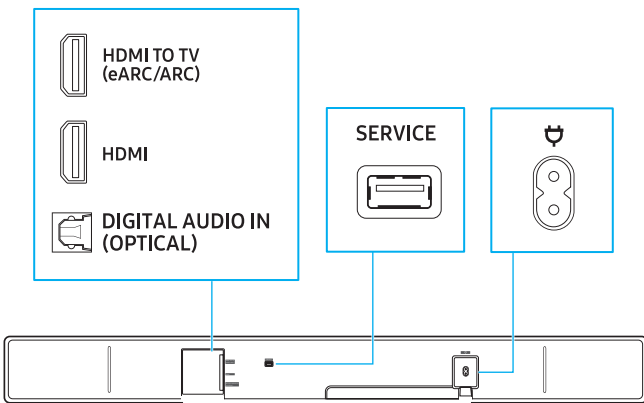

DIGITAL AUDIO IN (OPTICAL)	Zur Verbindung mit einem digitalen (optischen) Ausgang eines TV- oder externen Geräts. (Informationen finden Sie im Abschnitt „Verbindung mit einem optischen Kabel“ .)
SERVICE	Anschluss zur Firmwareaktualisierung über USB.
HDMI TO TV (eARC/ARC)	HDMI-Anschluss zur Verbindung mit einem TV-Gerät. (Informationen finden Sie im Abschnitt „Anschluss an ein TV-Gerät, das HDMI ARC (Audio Return Channel) unterstützt“ .)
HDMI	Anschluss für ein HDMI-Kabel zur gleichzeitigen digitalen Video- und Audioübertragung. Zur Verbindung mit einem HDMI-Ausgang externer Geräte. (Informationen finden Sie im Abschnitt „Verbindung über HDMI-Kabel“ .)
🔌	Stromanschluss zur Verbindung mit dem Netzkabel. (Informationen finden Sie im Abschnitt „Anschließen der Stromversorgung und Geräte“ .)

Schaltet die Soundbar ein oder aus.

Die Soundbar schaltet sich in den folgenden Fällen automatisch aus. (Energiesparmodus)

























- **TV ARC-, HDMI-, WLAN-, Bluetooth-, DIGITAL AUDIO IN-**Mode: Kein Audioeingangssignal für mindestens 18 Minuten
- Bei **Bluetooth** funktioniert das nicht, wenn eine Verbindung mit einem anderen Gerät besteht, auch wenn kein Audiosignaleingang vorhanden ist.













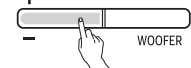











 (Ein/Aus)	LED-Anzeige	Status
	○ ○ ● ○ ○ Cyan blinkt 1-mal	Ein
	○ ○ ● ○ ○ Rot blinkt 3-mal	Aus

Quelle

- Sie können das mit der Soundbar verbundene Gerät auswählen.
- Sprach-Feedback ein- oder ausschalten
Sie können das Sprach-Feedback ein- oder ausschalten. Halten Sie bei ausgeschalteter Soundbar (im Standby-Modus) die Taste (**Quelle**) auf der Fernbedienung 5 Sekunden lang gedrückt. Wenn Sie die Einstellungen für das Sprach-Feedback ändern, ändert sich die LED-Anzeige.

 (Quelle)	LED-Anzeige	Status
	○ ○ ● ○ ○ Cyan blinkt 1-mal	Ein
	○ ○ ● ○ ○ Weiß blinkt 1-mal	Aus

 (Bluetooth-Verbindung)	<p>Versetzt die Soundbar in den Bluetooth-Kopplungsmodus. Drücken Sie diese Taste, um die LED-Anzeige wie folgt zu ändern:</p> <ul style="list-style-type: none"> Die mehrfarbige LED wechselt nacheinander von Rot → Grün → Blau, bis die Kopplung abgeschlossen ist. <table border="1" data-bbox="239 224 742 492"> <thead> <tr> <th>LED-Anzeige</th> <th>Status</th> </tr> </thead> <tbody> <tr> <td>  Rot → Grün → Blau blinkt </td> <td>Kopplung</td> </tr> <tr> <td>  Cyan blinkt 3-mal </td> <td>Verbindung erfolgreich</td> </tr> </tbody> </table> <p> Bereit zur Verbindung über Bluetooth.</p>	LED-Anzeige	Status	 Rot → Grün → Blau blinkt	Kopplung	 Cyan blinkt 3-mal	Verbindung erfolgreich
LED-Anzeige	Status						
 Rot → Grün → Blau blinkt	Kopplung						
 Cyan blinkt 3-mal	Verbindung erfolgreich						
 (Oben/Unten/Links/Rechts)	<p>Verwenden Sie die Tasten Oben/Unten/Links/Rechts, um die Einstellungen zu verfeinern.</p> <ul style="list-style-type: none"> Ein Lied überspringen Drücken Sie die Taste Rechts, um zum nächsten Lied zu springen. Drücken Sie die Taste Links, um zum vorherigen Lied zu gelangen. 						
 (Wiedergabe/ Pause)	<p>Startet oder pausiert die Wiedergabe.</p>						
 (Ton aus)	<p>Wenn Sie die Soundbar stumm schalten möchten, drücken Sie die Taste Ton aus. Drücken Sie die Taste erneut, um die Stummschaltung aufzuheben.</p> <table border="1" data-bbox="239 929 742 1064"> <thead> <tr> <th>LED-Anzeige</th> </tr> </thead> <tbody> <tr> <td>  Weiß blinkt </td> </tr> </tbody> </table>	LED-Anzeige	 Weiß blinkt				
LED-Anzeige							
 Weiß blinkt							
 (Tonmodus)	<p>Wählen Sie den gewünschten Tonmodus unter Surround, Game Pro, Standard und AI-Adaptiver Ton aus.</p> <ul style="list-style-type: none"> Surround Surround-Sound wird aktiviert. Game Pro Dieser Modus ist für Spiele optimiert und bietet ein intensiveres Klangerlebnis. Standard Der Originalton wird wiedergegeben. AI-Adaptiver Ton In diesem Modus werden Inhalte in Echtzeit analysiert und je nach Inhaltstyp wird der optimale Ton wiedergegeben. <table border="1" data-bbox="239 1467 742 1635"> <thead> <tr> <th>LED-Anzeige</th> </tr> </thead> <tbody> <tr> <td>  Weiß blinkt 1-mal </td> </tr> <tr> <td>  Surround → Game Pro → Standard → AI-Adaptiver Ton </td> </tr> </tbody> </table>	LED-Anzeige	 Weiß blinkt 1-mal	 Surround → Game Pro → Standard → AI-Adaptiver Ton			
LED-Anzeige							
 Weiß blinkt 1-mal							
 Surround → Game Pro → Standard → AI-Adaptiver Ton							
 (Info)	<p>Drücken Sie die Taste, um Informationen zu der aktuellen Funktion anzuzeigen. (Informationen finden Sie im Abschnitt „Vorderseite“.) Bei einer Verbindung mit Dolby Atmos® blinkt die LED-Anzeige 3-mal in Cyan.</p>						
 (Tieftöner-Stufe (Bass))	<p> Sie können die Tieftöner-Stufe (Bass) anpassen, indem Sie die Taste nach oben oder nach unten schieben.</p>						

 (Lautstärke)	<p> Drücken Sie die Nach-oben-Taste oder die Nach-unten-Taste, um die Lautstärke einzustellen.</p> <p> Ton aus Drücken Sie die Lautstärke-Taste. Drücken Sie die Taste erneut, um die Stummschaltung aufzuheben.</p>			
 (Kanalpegel)	<p>Sie können die Lautstärke jedes Lautsprechers einschließlich der Lautsprecher Mitte, Seite, Breit, Front/Oberseite, Hinten und Hinten oben anpassen.</p> <ul style="list-style-type: none"> Um die Lautstärke der einzelnen Lautsprecher anzupassen, wählen Sie Mittelstufe, Seitliche Stufe, Stufe „Breit“ oder Vordere Oberstufe in den Toneinstellungen aus und passen Sie dann die Lautstärke mithilfe der Oben/Unten-Tasten zwischen -6 und +6 an. Der Hintere Stufe oder Hintere Oberstufe kann bei einer Verbindung mit dem Modell SWA-9500S (Surround-Lautsprecher, separat erhältlich) ausgewählt werden. <table border="1" data-bbox="997 750 1508 952"> <thead> <tr> <th>LED-Anzeige</th> </tr> </thead> <tbody> <tr> <td>  Weiß blinkt 1-mal </td> </tr> <tr> <td>  Mittelstufe → Seitliche Stufe → Stufe „Breit“ → Vordere Oberstufe → Hintere Stufe → Hintere Oberstufe </td> </tr> </tbody> </table>	LED-Anzeige	 Weiß blinkt 1-mal	 Mittelstufe → Seitliche Stufe → Stufe „Breit“ → Vordere Oberstufe → Hintere Stufe → Hintere Oberstufe
LED-Anzeige				
 Weiß blinkt 1-mal				
 Mittelstufe → Seitliche Stufe → Stufe „Breit“ → Vordere Oberstufe → Hintere Stufe → Hintere Oberstufe				
 (Tonsteuerung)	<p>Sie können die gewünschten Audiofunktionen wie SpaceFit Sound Pro, AVA Pro, Tonanhebung, Automatische Lautstärkeeinstellung, Bassverstärkung, Sprachverstärkung und Nacht-Modus, Synchronisieren, Sound Grouping, Private rear sound und Virtuell auswählen.</p> <p>Um eine Toneinstellung anzupassen, drücken Sie die Oben- oder Unten-Taste oder die Nach-unten-Taste, um die gewünschte Option auszuwählen.</p> <ul style="list-style-type: none"> (Informationen finden Sie im Abschnitt „Einstellen der (Tonsteuerung)“.) <table border="1" data-bbox="997 1310 1508 1568"> <thead> <tr> <th>LED-Anzeige</th> </tr> </thead> <tbody> <tr> <td>  Weiß blinkt 1-mal </td> </tr> <tr> <td>  SpaceFit Sound Pro → AVA Pro → Tonanhebung → Automatische Lautstärkeeinstellung → Bassverstärkung → Sprachverstärkung → Nacht-Modus → Synchronisieren → Sound Grouping → Private rear sound → Virtuell </td> </tr> </tbody> </table>	LED-Anzeige	 Weiß blinkt 1-mal	 SpaceFit Sound Pro → AVA Pro → Tonanhebung → Automatische Lautstärkeeinstellung → Bassverstärkung → Sprachverstärkung → Nacht-Modus → Synchronisieren → Sound Grouping → Private rear sound → Virtuell
LED-Anzeige				
 Weiß blinkt 1-mal				
 SpaceFit Sound Pro → AVA Pro → Tonanhebung → Automatische Lautstärkeeinstellung → Bassverstärkung → Sprachverstärkung → Nacht-Modus → Synchronisieren → Sound Grouping → Private rear sound → Virtuell				
 (Klangsteuerung)	<p>Passen Sie Höhen- und Bassstufen durch Drücken der entsprechenden Tasten an. Nach Auswahl einer Option können Sie mit den Oben/Unten-Tasten die Einstellungen anpassen.</p> <ul style="list-style-type: none"> Diese Funktion ist in allen Tonmodi außer dem Modus Standard verfügbar. Passen Sie die Höhen oder den Bass in der Tonsteuerung an. Verwenden Sie dann die Oben/Unten-Tasten, um die Lautstärke im Bereich von -6 bis +6 einzustellen. Das Anpassen der Bass-Stufen wirkt sich auch auf die Tieftöner-Stufen aus. <table border="1" data-bbox="997 1915 1508 2083"> <thead> <tr> <th>LED-Anzeige</th> </tr> </thead> <tbody> <tr> <td>  Weiß blinkt 1-mal </td> </tr> <tr> <td>  Höhen → Bass </td> </tr> </tbody> </table>	LED-Anzeige	 Weiß blinkt 1-mal	 Höhen → Bass
LED-Anzeige				
 Weiß blinkt 1-mal				
 Höhen → Bass				

Einstellen der (Tonsteuerung)

- **SpaceFit Sound Pro** : Für optimale Audioqualität analysiert diese Funktion Ihren Hörraum mithilfe des Soundbar-Mikrofons. Die Optimierung des Tons erfolgt automatisch.
- **AVA Pro (Aktiver Sprachverstärker Pro)**: Diese Funktion analysiert externe Geräusche, um eine klare Sprachqualität sicherzustellen. Bei der Analyse werden keine Daten erfasst oder gespeichert.
- **Tonanhebung**: Wenn die Soundbar unterhalb des TV-Geräts platziert wird, gleicht diese Funktion die Diskrepanz zwischen der Position der Tonausgabe und der visuellen Position auf dem Bildschirm aus.
 - Wenn diese Funktion auf **EIN** eingestellt ist, können Sie den Effekt erleben, dass der Ton direkt vom TV-Bildschirm kommt.
 - Diese Funktion ist nur verfügbar, wenn **Sound Grouping** oder **Private Rear** auf **AUS** eingestellt ist.
 - Wenn **Sound Grouping** oder **Private Rear** auf **EIN** festgelegt ist, wird diese Funktion nicht unterstützt.
- **Automatische Lautstärkeeinstellung**: Diese Funktion passt die Lautstärke automatisch an, um beim Wechsel des Inhalts oder beim Umschalten auf eine andere externe Eingangsquelle einen gleichbleibenden Pegel beizubehalten.
 - Diese Funktion ist nur verfügbar, wenn **Q-Symphony** auf **AUS** eingestellt ist.
 - Wenn **Q-Symphony** auf **EIN** festgelegt ist, wird diese Funktion nicht unterstützt.
- **Bassverstärkung** : Betont niederfrequente Signale.
- **Sprachverstärkung**: Verbessert die Dialogqualität in Videos und Fernsehsendungen und erleichtert so das Hören.
- **Nacht-Modus**: Optimiert das Hörerlebnis bei Nacht, indem die Lautstärke verringert wird, gesprochene Dialoge aber klar verständlich bleiben.
- **Sound Grouping**: Der volle Klang wird sowohl über die Soundbar als auch über die hinteren Lautsprecher wiedergegeben und ist daher ideal für eine Gruppe von Personen in einem großen Raum.
 - Wenn die hinteren Lautsprecher zum ersten Mal verbunden werden, ist das Menü „Sound Grouping“ verfügbar. Danach bleibt das Menü verfügbar, unabhängig davon, ob die hinteren Lautsprecher verbunden sind.
 - Im Modus „Sound Grouping“ haben Tonmodi keinen Einfluss auf die Audioqualität.
 - Der Ton kommt nur aus bestimmten Lautsprechern, nicht von der Soundbar und allen hinteren Lautsprechern. Dies kann je nach Modell variieren.
- **Private Rear**: Mit dieser Funktion können Sie Audiodaten nur an die hinteren Lautsprecher senden, sodass Sie ungestört zuhören können.
 - In diesem Modus kommt kein Ton aus der Soundbar oder dem Subwoofer. Für die Tonausgabe werden nur die vorderen Kanäle der hinteren Lautsprecher verwendet.
 - Im Modus „Private Rear“ haben Tonmodi keinen Einfluss auf die Audioqualität.
 - Wenn die Soundbar ausgeschaltet wird oder die Verbindung zu den hinteren Lautsprechern verloren geht, wird der Modus deaktiviert.
 - Das Menü „Private Rear“ ist nur verfügbar, wenn ein hinterer Lautsprecher verbunden ist.
 - Beim Verbinden von **Q-Symphony** wird der Modus „Private Rear“ automatisch deaktiviert und kann nicht wieder aktiviert werden.
- **Synchronisieren**: Wenn Video und Audio bei der Wiedergabe über das TV-Gerät und die Soundbar nicht synchron sind, gehen Sie zur **Tonsteuerung** und wählen Sie „Synchronisieren“ aus. Passen Sie dann mit den **Oben/Unten**-Tasten die Audioverzögerung zwischen 0 und 300 Millisekunden an.
 - **Synchronisieren** wird nur in bestimmten Funktionen unterstützt.
- **Virtuell**: Wenn der **Surround**-Modus aktiviert ist, bietet er erweiterte Klangeffekte bei der Wiedergabe von Dolby-/DTS-Inhalten. Diese Funktion kann mithilfe der **Oben/Unten**-Tasten ein-/ausgeschaltet werden.
- Um den Ton jeder Frequenz anzupassen, halten Sie die Taste  (**Tonsteuerung**) etwa 5 Sekunden lang gedrückt. Sie können mit den **Links/Rechts**-Tasten 150 Hz, 300 Hz, 600 Hz, 1,2 kHz, 2,5 kHz, 5 kHz oder 10 kHz auswählen und mit den **Oben/Unten**-Tasten Anpassungen im Bereich von -6 bis +6 vornehmen.
(Diese Funktion funktioniert nur, wenn der Tonmodus auf **Standard** eingestellt ist.)

Ausgabespezifikationen für jeden Tonmodus

Zur Verwendung der Soundbar

Effekt	Eingang	Ausgang
Standard	2.0-Kanal	2.1-Kanal
	5.1-Kanal	5.1-Kanal
	7.1-Kanal	7.1-Kanal
	Dolby Atmos®, DTS:X	7.1.2-Kanal
Surround Game Pro AI-Adaptiver Ton	2.0-Kanal	7.1.2-Kanal
	5.1-Kanal	7.1.2-Kanal
	7.1-Kanal	7.1.2-Kanal
	Dolby Atmos®, DTS:X	7.1.2-Kanal

Zur gemeinsamen Verwendung mit Surround-Lautsprecher (SWA-9500S, optional)

Effekt	Eingang	Ausgang
Standard	2.0-Kanal	2.1-Kanal
	5.1-Kanal	5.1-Kanal
	7.1-Kanal	7.1-Kanal
	Dolby Atmos®, DTS:X	9.1.4-Kanal
Surround Game Pro AI-Adaptiver Ton	2.0-Kanal	9.1.4-Kanal
	5.1-Kanal	9.1.4-Kanal
	7.1-Kanal	9.1.4-Kanal
	Dolby Atmos®, DTS:X	9.1.4-Kanal









Die Surround-Lautsprecher erzeugen keinen Ton für die 2-Kanal-Ausgabe, während der **Standard**-Effektmodus aktiv ist. Um den Ton für die Surround-Lautsprecher zu aktivieren, ändern Sie den Effektmodus in **Surround**.

Anpassen der Soundbar-Lautstärke mit einer TV-Fernbedienung

Mit dieser Funktion können Sie die Lautstärke der Soundbar über die Fernbedienung des TV-Geräts einstellen.

- Diese Funktion kann nur mit einer IR-Fernbedienungen verwendet werden. Bluetooth-Fernbedienungen (die gekoppelt werden müssen) werden nicht unterstützt.
- Der oben genannte Artikel funktioniert nur in bestimmten Eingabemodi der Soundbar.
- Hersteller, die diese Funktion unterstützen
Samsung, VIZIO, LG, Sony, Sharp, PHILIPS, PANASONIC, TOSHIBA, Hisense, RCA

1. Schalten Sie die Soundbar aus.
2. Sie können die **Tieftöner-Stufe (Bass)**-Taste 5 Sekunden lang nach hoben schieben und gedrückt halten.
Wenn Sie die **Tieftöner-Stufe (Bass)**-Taste bis zu 5 Sekunden lang gedrückt halten, ändert sich der Modus in der folgenden Reihenfolge: **OFF-TV REMOTE**, (Standard) **SAMSUNG-TV REMOTE** und dann **ALL-TV REMOTE**.

Fernbedienungstaste	Anzeige	Status
 5 Sekunden	 Rot blinkt 1-mal  OFF-TV REMOTE (Standard)	Deaktiviert die TV-Fernbedienung.
 5 Sekunden	 Cyan blinkt 1-mal  SAMSUNG-TV REMOTE	Steuert die Soundbar mit der IR-Fernbedienung eines Samsung-TV-Geräts.
 5 Sekunden	 Blau blinkt 1-mal  ALL-TV REMOTE	Steuert die Soundbar mit der IR-Fernbedienung eines anderen TV-Herstellers und des Samsung TVs.

05 Verbinden der Soundbar mit anderen Geräten

Anschließen der Stromversorgung und Geräte

Schließen Sie die Soundbar mit den Netzkabeln in folgender Reihenfolge an eine Stromversorgung an.

- Einzelheiten zum Stromverbrauch und zu den Spezifikationen der Stromversorgung finden Sie auf dem Informationsetikett auf der Unterseite oder Rückseite des Produkts.
- Ziehen Sie das Netzkabel immer direkt am Stecker aus der Steckdose. Ziehen Sie nicht am Netzkabel.
- Sobald alle Geräte angeschlossen sind, schließen Sie die Soundbar und andere Geräte an eine Steckdose an.

Schließen Sie das Netzkabel an die Soundbar an.

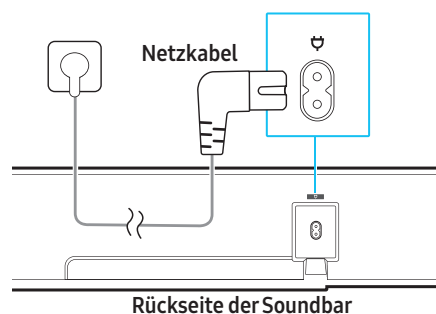

HINWEIS

- Wenn Sie das Netzkabel bei eingeschalteter Soundbar abziehen und wieder an eine Steckdose anschließen, schaltet sich die Soundbar automatisch ein.

Verbinden eines Rücklautsprecherkits von Samsung (separat erhältlich) und des Subwoofers mit der Soundbar

Erweitern Sie das System um echten drahtlosen Surround-Sound, indem Sie das drahtlose Rücklautsprecherkit (separat erhältlich) von Samsung an Ihre Soundbar anschließen. Detaillierte Informationen zu Verbindungen finden Sie im Handbuch zum drahtlosen Rücklautsprecherkit von Samsung.

06 Verbinden mit einem TV-Gerät

Anschluss an ein TV-Gerät, das HDMI ARC (Audio Return Channel) unterstützt

⚠ VORSICHT

- Wenn sowohl ein HDMI-Kabel als auch ein optisches Kabel angeschlossen sind, hat das Signal des HDMI-Kabels Vorrang.
- Wenn Sie das TV-Gerät und die Soundbar über ein HDMI-Kabel anschließen, achten Sie darauf, die mit eARC oder ARC beschrifteten Anschlüsse zu verwenden. Wird nicht der richtige Anschluss verwendet, gibt das TV-Gerät keinen Ton aus.
- Es wird empfohlen, von HDMI.org zertifizierte HDMI-Kabel zu verwenden.

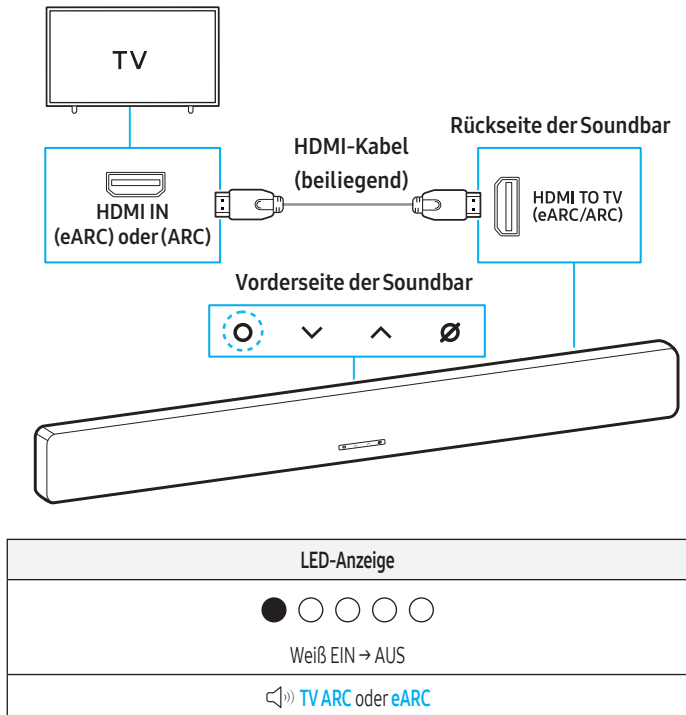

1. Schließen Sie das HDMI-Kabel bei ausgeschalteter Soundbar und ausgeschaltetem TV-Gerät wie in der Abbildung oben dargestellt an.
2. Schalten Sie die Soundbar und das TV-Gerät ein.
3. Der TV-Ton wird über die Soundbar wiedergegeben.
 - Wenn kein Ton vom TV-Gerät zu hören ist, drücken Sie die Taste **○ (Multi)** auf der Oberseite der Soundbar oder drücken Sie die Taste **⇒ (Quelle)** auf der Fernbedienung, um in den geeigneten verbundenen Modus zu wechseln.
 - Zum Herstellen einer eARC-Verbindung muss die eARC-Funktion im TV-Menü aktiviert werden. Informationen zur Konfiguration der Einstellungen finden Sie im Benutzerhandbuch des TV-Geräts. (z. B. Samsung-TV-Gerät: Home (🏠) → Einstellungen (⚙️) → Alle Einstellungen (⚙️) → Ton → Experteneinstellungen → HDMI-eARC-Modus (Auto))
 - Mit den Lautstärketasten auf der Fernbedienung des TV-Geräts können Sie die Lautstärke der Soundbar einstellen.

HINWEIS

- Beim Anschluss eines TV-Geräts und einer Soundbar, die HDMI ARC (Audio Return Channel) unterstützen, über ein HDMI-Kabel können digitale Video- und Audiodaten ohne separates optisches Kabel übertragen werden.
- Es wird empfohlen, nach Möglichkeit ein HDMI-Kabel ohne Zentralelement zu verwenden. Bei Verwendung eines HDMI-Kabels mit Zentralelement ist darauf zu achten, dass sein Durchmesser weniger als 14 mm beträgt.
- Diese Funktion funktioniert nicht, wenn das HDMI-Kabel ARC nicht unterstützt.
- Wenn der gesendete Ton in Dolby codiert ist und das „Format des digitalen Audioausgangs“ in Ihrem TV-Gerät auf PCM eingestellt ist, wird für optimalen Klang eine Änderung der Einstellungen auf Dolby Digital, Dolby Digital+ oder Auto empfohlen. Durch Ändern der Einstellung erzielen Sie eine bessere Tonqualität. (Das TV-Menü kann je nach Hersteller unterschiedliche Begriffe für Dolby Digital und PCM verwenden.)
- Das ARC-/eARC-Protokoll unterstützt Dolby Atmos®.
- Prüfen Sie, ob die Inhalte, die Sie verwenden möchten, Dolby Atmos® unterstützen.

Verbindung mit einem optischen Kabel

Checkliste vor dem Anschließen

- Wenn sowohl ein HDMI-Kabel als auch ein optisches Kabel angeschlossen sind, hat das Signal des HDMI-Kabels Vorrang.
- Bei Verwendung eines optischen Kabels ist darauf zu achten, vorher die Kappe vom optischen Kabel zu entfernen.

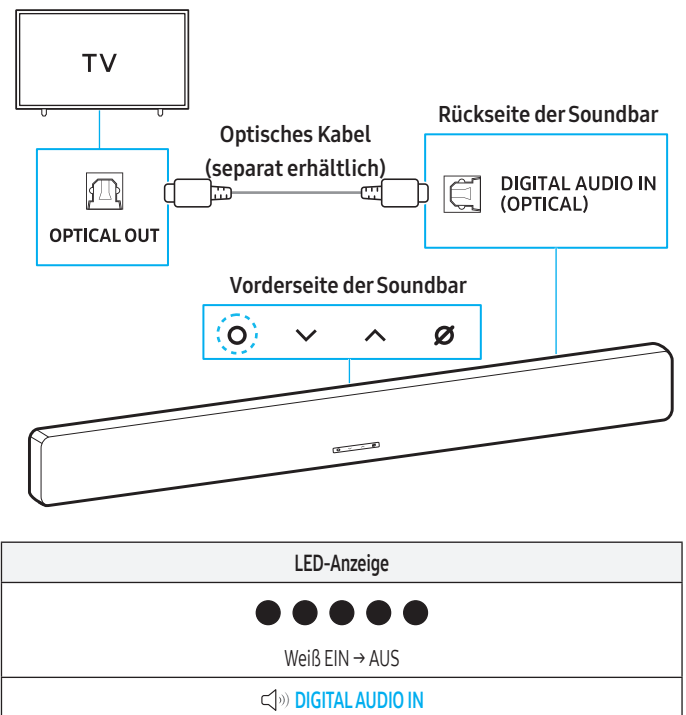

1. Verbinden Sie bei ausgeschaltetem TV-Gerät und ausgeschalteter Soundbar den Anschluss **DIGITAL AUDIO IN (OPTICAL)** an der Soundbar mit dem Anschluss **OPTICAL OUT** des externen Geräts über ein optisches Kabel (separat erhältlich), wie in der Abbildung oben dargestellt.
2. Schalten Sie die Soundbar und das TV-Gerät ein.
3. Drücken Sie die Taste **○ (Multi)** auf der Soundbar oder drücken Sie die Taste **⇒ (Quelle)** auf der Fernbedienung, um in den **DIGITAL AUDIO IN**-Modus zu wechseln. Der TV-Ton wird über die Soundbar wiedergegeben.

Verbinden über Bluetooth

Wenn Sie Ihr Samsung-TV-Gerät über Bluetooth mit der Soundbar verbinden, genießen Sie Stereo-Sound ohne Kabel.

- Es kann immer nur jeweils ein Samsung-TV-Gerät über Bluetooth verbunden werden.
- Sie können eine Verbindung zu einem Samsung-TV-Gerät mit Bluetooth-Unterstützung herstellen. Diesbezügliche Informationen finden Sie in den technischen Daten Ihres TV-Geräts.

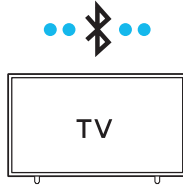

Erstmaliges Verbinden mit Bluetooth

Bluetooth-Kopplungstaste	LED-Anzeige
<p>(Oder)</p> <p>Mindestens 3 Sekunden</p>	<p>[Kopplung]</p> <p>○ ○ ● ○ ○</p> <p>Rot → Grün → Blau blinkt</p> <p>↓</p> <p>[Verbindung erfolgreich]</p> <p>○ ○ ● ○ ○</p> <p>Cyan blinkt 3-mal</p>
	<p>🔊 Bereit zur Verbindung über Bluetooth.</p>

1. Öffnen Sie das Bluetooth-Menü auf dem Samsung-TV-Gerät, das Sie verbinden möchten. (Beispiele: Home (🏠) → Einstellungen (⚙️) → Alle Einstellungen (⚙️) → Ton → Tonausgabe → Bluetooth-Lautsprecherliste → Soundbar Q-Serie (Bluetooth))
2. Wählen Sie „**Soundbar der Q-Serie**“ aus der Liste auf dem TV-Bildschirm aus. In der Bluetooth-Geräteleiste des Samsung-TV-Geräts wird „**Kopplung erforderlich**“ oder „**Gekoppelt**“ für ein Gerät angezeigt. Um den Samsung-TV mit der Soundbar zu verbinden, wählen Sie die entsprechende Meldung aus und stellen Sie dann die Verbindung her.
3. Sie können jetzt Samsung-TV-Audio über die Soundbar genießen.
 - Wenn es ein Verbindungsprotokoll zwischen der Soundbar und dem Samsung-TV gibt, wird die Soundbar automatisch verbunden, indem ihr Modus zu „**Bluetooth**“ gewechselt wird.

Wenn das Gerät keine Verbindung herstellt

- Wenn eine zuvor verbundene Soundbar (z. B. **Soundbar der Q-Serie**) in der Samsung-TV-Lautsprecherliste erscheint, löschen Sie sie.
- Wiederholen Sie die Schritte 1 bis 3.

Trennen der Soundbar vom Samsung TV

Drücken Sie die Taste **○ (Multi)** auf der Soundbar oder drücken Sie die Taste **☞ (Quelle)** auf der Fernbedienung und wechseln Sie in einen beliebigen Modus außer **Bluetooth**.

- Das Beenden der Verbindung kann einige Sekunden dauern, da das TV-Gerät auf eine Antwort von der Soundbar wartet. (Je nach Modell des Samsung-TV-Geräts kann die Zeit, bis die Verbindung getrennt ist, variieren.)

Vorsichtsmaßnahmen beim Herstellen einer Bluetooth-Verbindung

- Platzieren Sie das Gerät, das Sie per Bluetooth mit der Soundbar verbinden möchten, in einem Abstand von 1 Meter.
- Wenn Sie beim Herstellen der Verbindung mit einem Bluetooth-Gerät zum Eingeben eines PIN-Codes aufgefordert werden, geben Sie <0000> ein.
- Die Soundbar schaltet sich nach 18 Minuten Inaktivität im Standby-Modus automatisch aus.
- Unter den folgenden Bedingungen kann es bei der Soundbar zu Problemen beim Suchen nach verfügbaren Bluetooth-Geräten oder bei der Herstellung einer Verbindung kommen:
 - Wenn sich in der Nähe elektronische Geräte oder Ausstattung befinden, die Funkstörungen verursachen
 - Wenn mehrere Bluetooth-Geräte gleichzeitig mit der Soundbar gekoppelt sind
 - Wenn das Bluetooth-Gerät ausgeschaltet ist, sich außerhalb der Reichweite befindet oder eine Fehlfunktion aufweist
- Elektronische Geräte können Funkstörungen verursachen. Halten Sie Geräte, die elektromagnetische Wellen erzeugen, von der Soundbar fern. (z. B. Mikrowellenherd, WLAN usw.)
- Halten Sie die Taste **TONE CONTROL** auf der Fernbedienung mindestens 30 Sekunden lang gedrückt, um Bluetooth ein- oder auszuschalten. **Wenn Sie Bluetooth ein- oder ausschalten, wird die Soundbar automatisch neu gestartet.**

Verbinden per WLAN (drahtloses Netzwerk)

Checkliste vor dem Anschließen

- Die WLAN-Verbindung ist nur für ein Samsung-TV-Gerät verfügbar.
- Überprüfen Sie, ob der **drahtlose Router (WLAN)** eingeschaltet ist und das **TV-Gerät mit dem drahtlosen Router verbunden ist**.
- Verbinden Sie die Soundbar und das TV-Gerät mit demselben WLAN-Netzwerk.
- Falls Ihr drahtloser Router (Wi-Fi) einen DFS-Kanal verwendet, können Sie keine WLAN-Verbindung zwischen TV-Gerät und Soundbar herstellen. Kontaktieren Sie Ihren Internetdiensteanbieter, um mehr zu erfahren.
- Schlagen Sie im Handbuch Ihres TV-Geräts nach, da sich das Menü je nach Herstellungsjahr unterscheiden kann.
- Verbinden Sie die Soundbar zunächst mit dem drahtlosen Router, damit Sie Soundbar und TV-Gerät über WLAN verbinden können. (Informationen finden Sie im Abschnitt [„Verbinden per WLAN \(drahtloses Netzwerk\)“](#).)

1. Weitere Informationen zum Verbinden Ihrer Soundbar mit einem WLAN-Netzwerk finden Sie im Abschnitt [„Verbinden per WLAN \(drahtloses Netzwerk\)“](#).
2. Ändern Sie im Menü „TV-Ton“ die Eingangsquelle in „Soundbar“.
 - **Für Samsung-TV-Geräte ab 2017**
Home (🏠) → Einstellungen (⚙️) → Alle Einstellungen (⚙️) → Ton → Tonausgabe → Soundbar der Q-Serie (WLAN)

HINWEIS

- Die WLAN-Dolby Atmos-Konnektivität ist nur für einige Samsung-TV-Geräte und die Soundbar verfügbar.
- Zur Gewährleistung einer sicheren Nutzung des Produkts stellen Sie die Netzwerkverbindung über einen sicher verwalteten Router her.
- Wenn eine Netzwerkverbindung besteht, wird das Übertragen von YouTube-Inhalten, Herstellen einer Verbindung über WLAN, Apple Airplay, Spotify, Alexa, SmartThings, Tidal, ChromeCast und Roon Ready ermöglicht. Die durch Software-Updates unterstützten Dienste können sich ändern.
- Zur Nutzung von Wi-Fi Direct müssen die Soundbar und Ihr Smart TV im selben Netzwerk miteinander verbunden sein.
- Halten Sie die Taste **CH LEVEL** auf der Fernbedienung mindestens 30 Sekunden lang gedrückt, um WLAN ein- oder auszuschalten.
Wenn Sie WLAN ein- oder ausschalten, wird die Soundbar automatisch neu gestartet.

Verwenden der Q-Symphony-Funktion

- Wenn Sie die Soundbar mit einem Samsung-TV-Gerät verbinden, das Q-Symphony unterstützt, wird der Ton gleichzeitig von der Soundbar und vom TV-Gerät ausgegeben. Mit dem Surround-Sound des TV-Geräts genießen Sie einen satteren, intensiveren Klang.
- Wenn die Soundbar mit Ihrem TV-Gerät verbunden ist, wird **„Q-Symphony“** auf Ihrem TV-Gerät angezeigt.
Einstellungen (⚙️) → Alle Einstellungen (⚙️) → Ton → Tonausgabe

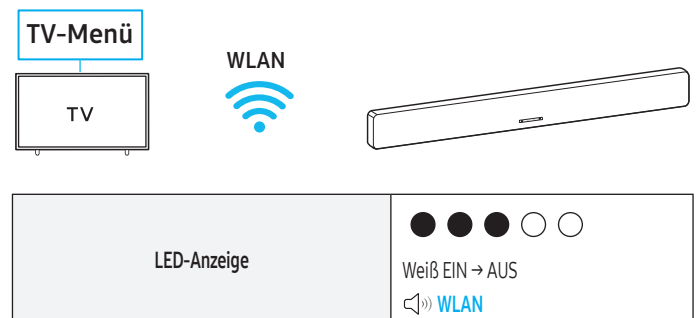
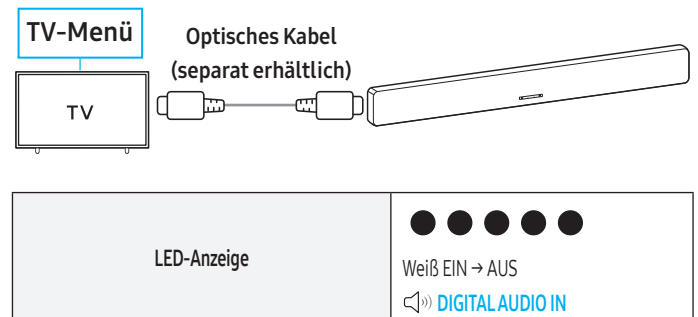
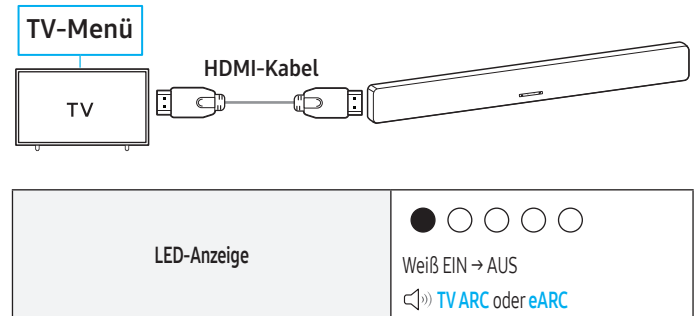

HINWEIS

- Q-Symphony funktioniert mit dem vom TV-Gerät unterstützten Codec.
- Diese Funktion wird nur bei Verbindung über ein HDMI-Kabel, ein optisches Kabel (separat erhältlich) oder WLAN unterstützt.
- Die auf dem TV-Gerät angezeigten Meldungen können sich je nach Modell unterscheiden.
- Überprüfen Sie, ob Ihre Soundbar und Ihr TV-Gerät mit demselben WLAN-Netzwerk/derselben Frequenz verbunden sind.
- Diese Funktion ist nur für einige Samsung-TV-Geräte und die Soundbar verfügbar.

Verwenden von SpaceFit Sound Pro

SpaceFit Sound Pro analysiert die Hörumgebung über das Mikrophon der Soundbar und bietet auf den Raum zugeschnittene optimierte Tonqualität. Die Tonoptimierung erfolgt automatisch.

1. Soundbar-Verbindung

Um diese Funktion zu verwenden, aktivieren Sie den SpaceFit Sound Pro-Modus mit der Fernbedienung der Soundbar.

( (Tonsteuerung) → SpaceFit-Ton Aus →  (Oben) → SpaceFit-Ton Ein)

Diese Funktion kann in allen Soundmodi genutzt werden.

2. TV-Verbindung

Um diese Funktion zu verwenden, aktivieren Sie den Modus „AI-Adaptiver Ton+“ im Samsung-TV-Menü.

(Home () → Einstellungen () → Alle Einstellungen () → Allgemein → Einstellungen des intelligenten Modus → AI-Adaptiver Ton+)

- Wenn der AI-Adaptiver Ton+-Modus im TV-Menü aktiviert ist, wechselt der Tonmodus der Soundbar automatisch in den AI-Adaptiver Ton+-Modus.

HINWEIS

Diese Funktion ist nur verfügbar, wenn bestimmte Samsung-TVs mit der Soundbar verbunden sind.



07 Verbinden eines externen Geräts

Verbindung über HDMI-Kabel

Checkliste vor dem Anschließen

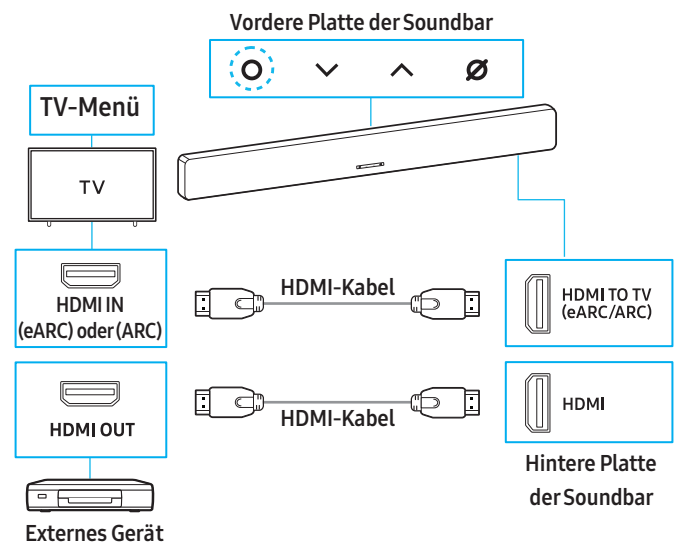
- Wenn sekundäre Audioeinstellungen aktiviert sind, schalten Sie sie in Ihren Audioausgabeoptionen aus.
- Prüfen Sie, ob die Inhalte, die Sie verwenden möchten, Dolby Atmos® unterstützen.
- Wählen Sie ein HDMI-Kabel, das die erforderlichen HDMI-Eingangs-/Ausgangsspezifikationen erfüllt.
- Zum Empfang von UHD-Signalen müssen Sie ein von HDMI.org zertifiziertes HDMI-Kabel verwenden.
- Informationen zum Empfang von UHD-Signalen finden Sie in den Videowiedergabe-Spezifikationen Ihres TV- und externen Geräts sowie auch in den Einstellungen des verwendeten Geräts.
- Weitere Informationen finden Sie im Handbuch Ihres TV- oder externen Geräts.



1. Verwenden Sie ein HDMI-Kabel, um den Anschluss **HDMI OUT** des externen Geräts mit dem HDMI-Anschluss auf der Rückseite der Soundbar zu verbinden.
2. Verwenden Sie ein HDMI-Kabel (enthalten), um den Anschluss **HDMI IN** des TV-Geräts mit dem **HDMI TO TV (eARC/ARC)**-Anschluss auf der Rückseite der Soundbar zu verbinden.
3. Schalten Sie die Soundbar, das TV-Gerät und das externe Gerät ein.
4. Drücken Sie die Taste  (**Multi**) auf der Soundbar oder drücken Sie die Taste  (**Quelle**) auf der Fernbedienung, um in den **HDMI**-Modus zu wechseln.

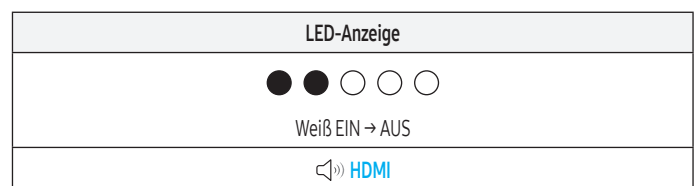

HINWEIS

- Bei Verwendung von **Dolby Atmos®/DTS:X**: Wenn die Eingangsquelle Dolby Atmos®/DTS:X ist, finden Sie Informationen im Abschnitt „Ausgabespezifikationen für jeden Tonmodus“.
- **Konfigurieren von Dolby Atmos® im BD-Player oder sonstigen Geräten**
Überprüfen Sie die Audioausgabeoptionen im Einstellungsmenü des BD-Players oder des anderen Geräts. In den Audioausgabeoptionen sollte für den Bitstream „Keine Codierung“ ausgewählt werden.
Beispiel) Bei Verwendung eines Samsung-BD-Players: zum Menü „Home → Menü → Ton → Digitaler Ausgang“ wechseln und dann „Bitstream (unverarbeitet)“ wechseln auswählen

Spezifikationen für UHD-Signalunterstützung (3840 x 2160p)

Framerate (f/s)	Farbtiefe	RGB 4:4:4	YCbCr 4:4:4	YCbCr 4:2:2	YCbCr 4:2:0
< 60	8 Bit	0	0	0	0
	10 Bit	-	-	0	0
	12 Bit	-	-	-	-
120	8 Bit	-	-	-	-
	10 Bit	-	-	-	-

- Die unterstützten Spezifikationen können abhängig von dem an die Soundbar angeschlossenen externen Gerät oder den Nutzungsbedingungen variieren.

Verbindung mit einem optischen Kabel

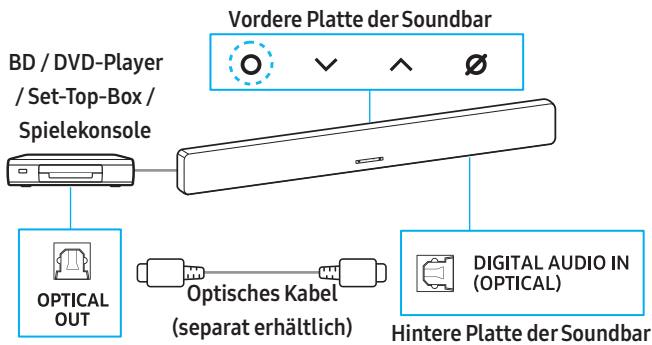

- Verwenden Sie ein optisches Kabel (separat erhältlich), um den Anschluss **DIGITAL AUDIO IN (OPTICAL)** an der Soundbar mit dem Anschluss **OPTICAL OUT** am externen Gerät zu verbinden.
- Schalten Sie die Soundbar und das externe Gerät ein.
- Wählen Sie den **DIGITAL AUDIO IN**-Modus aus, indem Sie die Taste **Multi** auf der Soundbar oder die Taste **Quelle** auf der Fernbedienung drücken.
- Ihre Soundbar gibt Audio aus dem externen Gerät wieder.

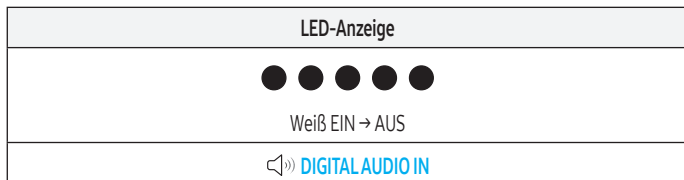

08 Verbinden eines Mobilgeräts

Verbinden über Bluetooth

Wenn Sie Ihr Mobilgerät über Bluetooth mit der Soundbar verbinden, genießen Sie Stereo-Sound ohne Kabel.

- Die Soundbar schaltet sich ein, wenn Sie versuchen, ein zuvor gekoppeltes Bluetooth-Gerät zu verbinden, während die Soundbar ausgeschaltet ist.

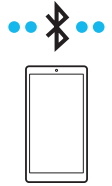

Erstmaliges Verbinden mit Bluetooth

- Platzieren Sie das Gerät, das Sie per Bluetooth mit der Soundbar verbinden möchten, in einem Abstand von 1 Meter (3,28 Fuß).

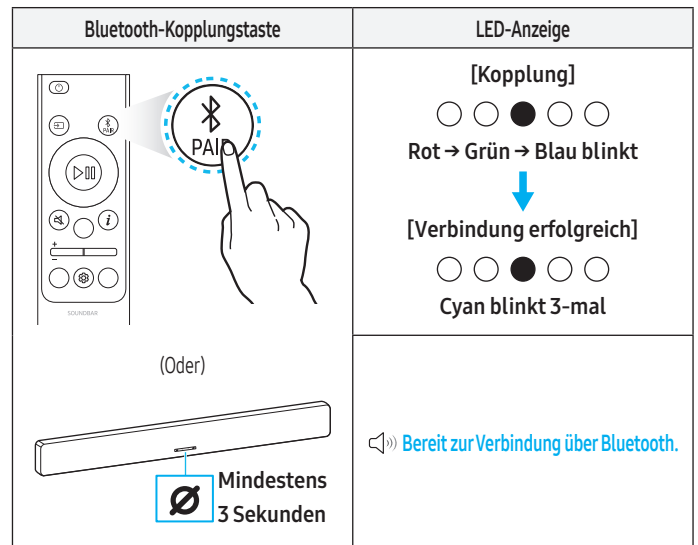

- Wählen Sie „**Soundbar der Q-Serie**“ aus, wenn der Eintrag in der Liste auf dem Gerät angezeigt wird.
- Sie genießen Musik von Ihrem über Bluetooth verbundenen Mobilgerät aus der Soundbar.

Wenn das Gerät keine Verbindung herstellt

- Wenn eine zuvor verbundene Soundbar (z. B. „**Soundbar der Q-Serie**“) in der Lautsprecherliste Ihres Mobilgeräts angezeigt wird, löschen Sie sie.
- Wiederholen Sie die Schritte 1 bis 2.

Vorsichtsmaßnahmen beim Herstellen einer Bluetooth-Verbindung

- Platzieren Sie das Gerät, das Sie per Bluetooth mit der Soundbar verbinden möchten, in einem Abstand von 1 Meter.
- Wenn Sie beim Herstellen der Verbindung mit einem Bluetooth-Gerät zum Eingeben eines PIN-Codes aufgefordert werden, geben Sie <0000> ein.
- Die Soundbar schaltet sich nach 18 Minuten Inaktivität im Standby-Modus automatisch aus.
- Unter den folgenden Bedingungen kann es bei der Soundbar zu Problemen beim Suchen nach verfügbaren Bluetooth-Geräten oder bei der Herstellung einer Verbindung kommen:
 - Falls sich in der Nähe elektronische Geräte oder Ausstattung befinden, die Funkstörungen verursachen.
 - Wenn mehrere Bluetooth-Geräte gleichzeitig mit der Soundbar gekoppelt sind
 - Wenn das Bluetooth-Gerät ausgeschaltet ist, sich außerhalb der Reichweite befindet oder eine Fehlfunktion aufweist
- Elektronische Geräte können Funkstörungen verursachen. Halten Sie Geräte, die elektromagnetische Wellen erzeugen, von der Soundbar fern. (z. B. Mikrowellenherd, WLAN usw.)
- Die Soundbar unterstützt SBC-Daten (44,1 kHz, 48 kHz).
- Stellen Sie nur eine Verbindung zu Bluetooth-Geräten her, die A2DP (AV) unterstützen.
- Wenn Sie die Soundbar mit einem Bluetooth-Gerät verbinden, platzieren Sie beide so nahe wie möglich beieinander.
- Je größer die Entfernung zwischen Soundbar und Bluetooth-Gerät ist, desto schlechter ist die Audioqualität. Die Bluetooth-Verbindung kann abbrechen, wenn sich die Geräte außer Reichweite befinden.
- In Bereichen mit schwachem Signalempfang funktioniert die Bluetooth-Verbindung möglicherweise nicht einwandfrei.
- Ein Bluetooth-Gerät kann unter den folgenden Bedingungen Rauschen oder eine Fehlfunktion aufweisen:
 - Bei Kontakt eines Teils Ihres Körpers mit dem Signalsender/-empfänger des Bluetooth-Geräts oder der Soundbar
 - In Ecken oder bei Hindernissen in der Nähe, z. B. eine Wand oder Trennwand, bei denen elektrischer Strom auftreten kann.
 - Bei Exposition gegenüber Funkstörungen durch andere Produkte, die auf den gleichen Frequenzbereichen arbeiten, wie medizinische Geräte, Mikrowellenherde und Wi-Fi-Geräte.
 - Hindernisse wie Türen und Wände können die Audioqualität beeinträchtigen, auch wenn sich die Geräte in Reichweite befinden.
- Beachten Sie, dass Ihre Soundbar während der Verwendung der Bluetooth-Audio-Option nicht mit anderen Bluetooth-Geräten gekoppelt werden kann.
- Dieses Drahtlosgerät kann während des Betriebs elektrische Störungen verursachen.

Trennen eines verbundenen Bluetooth-Geräts

Weitere Einzelheiten finden Sie im Benutzerhandbuch des Bluetooth-Geräts.

- Die Verbindung mit der Soundbar wird getrennt.
- Wird die Soundbar vom Bluetooth-Gerät getrennt, blinkt die mehrfarbige LED-Verbindungsanzeige an der Soundbar dreimal rot.

Trennen der Soundbar vom Bluetooth-Gerät

Drücken Sie die Taste **○ (Multi)** auf der Soundbar oder drücken Sie die Taste **⇒ (Quelle)** auf der Fernbedienung und wechseln Sie in einen beliebigen Modus außer **Bluetooth**.

- Das Beenden der Verbindung kann einige Sekunden dauern, da das Bluetooth-Gerät auf eine Antwort von der Soundbar wartet. (Je nach Bluetooth-Gerät kann die Zeit, bis die Verbindung getrennt ist, variieren.)

Verbinden per WLAN (drahtloses Netzwerk)

Damit **Samsung Sound** einwandfrei funktioniert, ist eine bestimmte oder höhere Version des Betriebssystems erforderlich.

Weitere Informationen zu Betriebssystemversionen finden Sie in der Beschreibung der **Samsung Sound**-App im App-Marktplatz für Ihr Betriebssystem.

1 - Installieren der App



Sie können die Soundbar mit der **Samsung Sound**-App steuern und die Einstellungen anpassen.

Laden Sie die **Samsung Sound**-App aus dem App Store Ihres Mobilgeräts (App Store, Play Store) herunter oder scannen Sie den bereitgestellten QR-Code.

2 - Registrieren eines Geräts

1. Führen Sie auf Ihrem Mobilgerät die **Samsung Sound**-App aus.
2. Befolgen Sie die Anweisungen auf dem Bildschirm, um das Produkt auf Ihrem Mobilgerät zu registrieren.
 - Wenn kein Pop-up-Fenster angezeigt wird, gehen Sie zum Startbildschirm der App und tippen Sie dann auf die Schaltfläche **(+)**, um das Produkt zu registrieren.

HINWEIS

Sie können Ihre Soundbar auch in der **Samsung Sound**-App registrieren, indem Sie den QR-Code auf der Soundbar scannen.

Wenn das Gerät nicht gefunden wird

1. Verbinden Sie das Mobilgerät per Bluetooth mit der Soundbar.
2. Tippen Sie in der **Samsung Sound**-App auf „Verbundene Geräte“.
3. Streichen Sie auf dem Bildschirm nach links, um die Soundbar-Karte auf Ihrem Mobilgerät auszuwählen. Tippen Sie dann auf „Gerät im Samsung Account registrieren“, um das Gerät zu registrieren.

3 - Steuern der Soundbar mit Samsung Sound

1. Öffnen Sie die **Samsung Sound**-App auf Ihrem Mobilgerät und wählen Sie dann die Soundbar aus, die Sie registriert haben.
2. Das Einstellungsmenü für die Soundbar wird angezeigt. Sie können die Audioeinstellungen wie **Lautstärke**, **Tonmodus** und **Equalizer** anpassen.
 - Wenn ein anderer Benutzer die Soundbar steuern möchte,
 - Vergewissern Sie sich, dass das Mobilgerät über dasselbe WLAN wie die Soundbar verbunden ist.
 - Öffnen Sie die **Samsung Sound** und folgen Sie den Anweisungen auf dem Bildschirm, um die Einrichtung abzuschließen. Sobald die Einrichtung abgeschlossen ist, kann die Soundbar über die App gesteuert werden.

So ändern Sie Ihr WLAN (drahtloses Netzwerk)

1. Führen Sie auf Ihrem Mobilgerät (Smartphone oder Tablet) die **Samsung Sound**-App aus.
2. Nachdem Sie auf die Soundbar-Karte getippt haben, tippen Sie auf das Symbol **(⋮)**.
3. Tippen Sie auf „**Geräteeinstellungen** > **Netzwerkstatus** > **WLAN wechseln**“ und befolgen Sie die Anweisungen auf dem Bildschirm.

Verwenden von Group Play

- Wenn Sie diese Funktion nutzen möchten, registrieren Sie Ihre Soundbar in der [Samsung Sound-App](#).
- Diese Funktion ist nur für Soundbar-Modelle mit Markteinführung ab 2024 verfügbar.
- Um diese Funktion zu aktivieren, verbinden Sie zwei oder mehr Geräte mit demselben 5-GHz-WLAN-Netzwerk.
- Menünamen und Einstellungen können je nach Version der Samsung Sound-App variieren.

Konfigurieren von Group Play

1. Führen Sie auf Ihrem Mobilgerät die [Samsung Sound-App](#) aus.
2. Informationen zum Registrieren Ihrer Soundbar in der [Samsung Sound-App](#) finden Sie im Abschnitt [„Verbinden per WLAN \(drahtloses Netzwerk\)“](#).
3. Tippen Sie auf die Soundbar-Karte.
4. Stellen Sie die Soundbar-Quelle auf WLAN oder Bluetooth ein.
5. Tippen Sie auf Ihrem Mobilgerät auf [„Group Play-Einstellungen“](#) unter dem Symbol für das Audiogerät.
6. Schalten Sie [Group Play](#) ein.
7. Wählen Sie ein Gerät aus der Liste aus und tippen Sie auf [„Anwenden“](#).
 - Wir empfehlen, nicht mehr als 4 Geräte zu verbinden.
 - In [Group Play](#) wird Audio von Mobilgeräten, die mit dem Host-Gerät verbunden sind, über in der Gruppe verbundenen Lautsprecher ausgegeben.
 - Wenn die Soundbar über WLAN mit dem TV-Gerät verbunden ist, wird der TV-Ton auf die TV-Lautsprecher umgeschaltet.
 - Wenn ein mit dem Host-Gerät verbundenes Gerät zu einer anderen Quelle wechselt, wird dieses Gerät aus der Gruppe entfernt.
 - Wenn Sie ein Host-Gerät mit dem TV-Gerät verbinden, wird die erstellte Gruppe gelöscht.

Deaktivieren von Group Play

1. Tippen Sie auf die Soundbar-Karte.
2. Tippen Sie auf Ihrem Mobilgerät auf [„Group Play-Einstellungen“](#) unter dem Symbol für das Audiogerät.
3. Schalten Sie [Group Play](#) aus.
 - Um mehrere Geräte zu entfernen, heben Sie ihre Auswahl in der Liste auf und tippen Sie auf [„Anwenden“](#).

Herstellen einer Verbindung mit Apple AirPlay

- Diese Funktion ist in einigen Ländern möglicherweise nicht verfügbar.
- Die neueste Version von iOS, iPadOS oder macOS wird empfohlen.
- Wenn Sie [AirPlay](#) in Ihrer Soundbar aktivieren möchten, müssen Sie zunächst das Gerät mit der [Samsung Sound-App](#) registrieren, indem Sie den Bedingungen der App zustimmen.
- Stellen Sie sicher, dass die Soundbar eingeschaltet und mit demselben WLAN verbunden ist, wie Ihr Apple-Gerät.
- Apple, AirPlay, iPad, iPhone und Mac sind in den USA und anderen Ländern registrierte Handelsmarken von Apple Inc.

Mit [AirPlay](#) können Sie Musik, Podcasts und anderes Audio auf der Samsung Soundbar direkt von Ihren Apple-Geräten hören.

- Wählen Sie in einer von AirPlay unterstützten App oder im Kontrollzentrum auf Ihrem iPhone, iPad oder Mac  aus.
- Wählen Sie die Soundbar aus der Liste der verfügbaren Geräte aus, auf denen das aktuelle Audio wiedergegeben werden kann.

09 Montieren der Soundbar an der Wand

Vorsichtsmaßnahmen bei der Installation

- Montieren Sie die Soundbar nur an einer senkrechten Wand.
- Vermeiden Sie die Installation des Soundbar-Systems in Bereichen mit hohen Temperaturen oder hoher Luftfeuchtigkeit.
- Installieren Sie das System an einer stabilen Wand, die das Gewicht der Soundbar tragen kann. Wenn die Wand das Gewicht der Soundbar nicht tragen kann, verstärken Sie sie vor der Installation. Wenn keine Verstärkung möglich ist, wählen Sie eine andere Wand, die die Soundbar tragen kann.
- Verwenden Sie Schrauben oder Anker, die für die Wand, an der die Soundbar installiert wird, geeignet sind. (Gipskartonplatte/Stahl/Holz usw.)
Wenn möglich, schrauben Sie die Schrauben direkt in die Wand.
- Schalten Sie die Soundbar aus und trennen Sie sie von der Stromversorgung, bevor Sie sie an der Wand montieren.
Andernfalls besteht die Gefahr eines Stromschlags.
- Schließen Sie alle Kabel von externen Geräten an, bevor Sie die Soundbar an der Wand montieren.

Komponenten für die Wandmontage

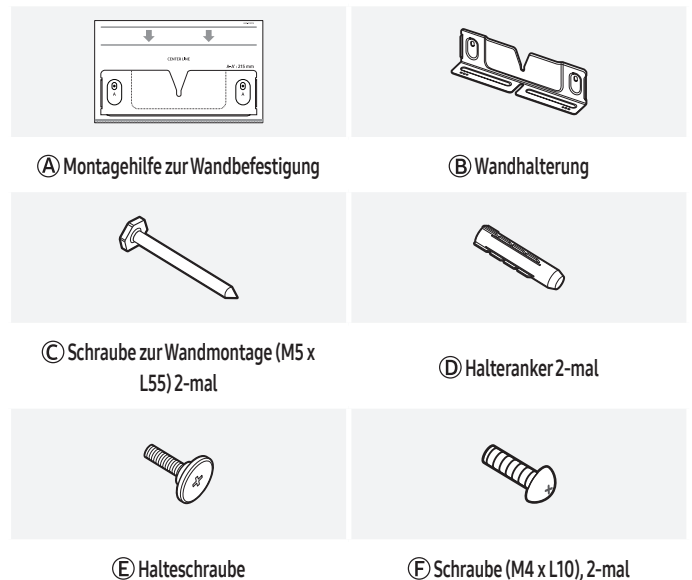

1. Bringen Sie die **Montagehilfe zur Wandbefestigung** an der Wand an.
 - Positionieren Sie die **Montagehilfe zur Wandbefestigung** parallel zur Wand.
 - Falls Ihr TV-Gerät an der Wand montiert ist, installieren Sie sie im Abstand von mindestens 1,5 cm von der Unterseite des TV-Geräts.

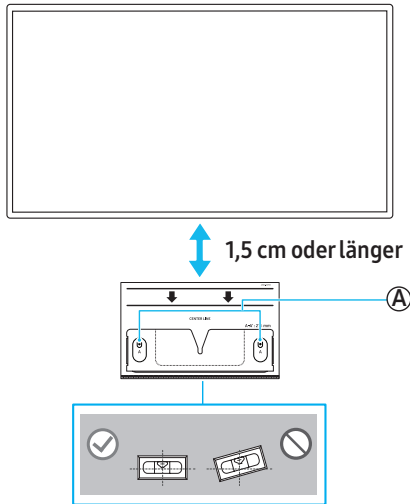

2. Richten Sie die **Mittellinie der Montagehilfe zur Wandbefestigung** mit der Mitte des TV-Geräts an der Wand aus (wenn die Soundbar unter dem TV-Gerät montiert wird) und bringen Sie dann die **Montagehilfe zur Wandbefestigung** mit Klebeband an.
 - Wenn Sie die Soundbar nicht unter einem TV-Gerät montieren, muss sich die **Mittellinie** in der Mitte des Montagebereichs befinden.

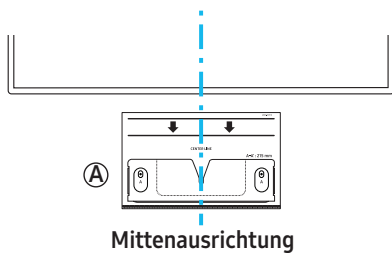

3. Markieren Sie mit einem Kugelschreiber oder Bleistift die Mitte von Bohrung **A** und entfernen Sie dann die **Montagehilfe zur Wandbefestigung**.

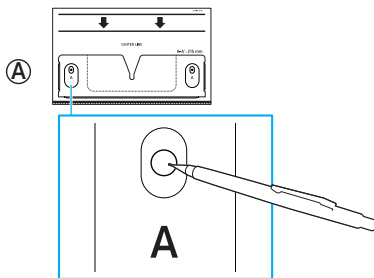

4. Bohren Sie mit einem Bohrer geeigneter Größe an der markierten Stelle ein Loch in die Wand.
5. Befestigen Sie die Schraube zur Wandmontage an der markierten Stelle.

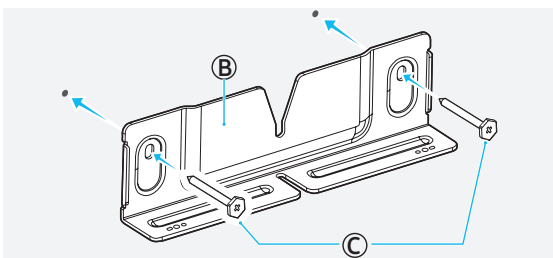

6. Befestigen Sie die **Halteschraube** an der Rückseite der Soundbar.

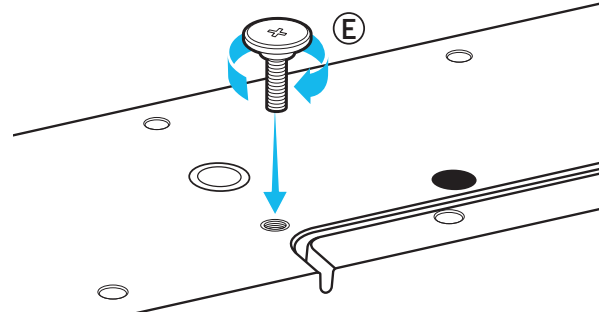

- Achten Sie beim Zusammenbau darauf, dass sich das Aufhängeteil der **Wandhalterungen** hinter der Rückseite der Soundbar befindet.

Oberer Steuerungsbereich der Soundbar

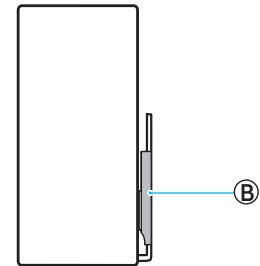

Rechte Seite der Soundbar

7. Montieren Sie die Soundbar an der **Wandhalterung**.

- Um sicherzustellen, dass die Soundbar sicher an der **Wandhalterung** befestigt ist, stecken Sie die **Halteschraube** in die Mitte der **Wandhalterung** und drücken Sie die Soundbar nach unten.

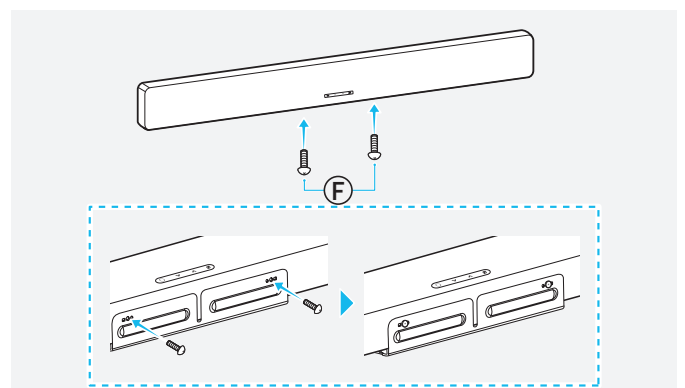
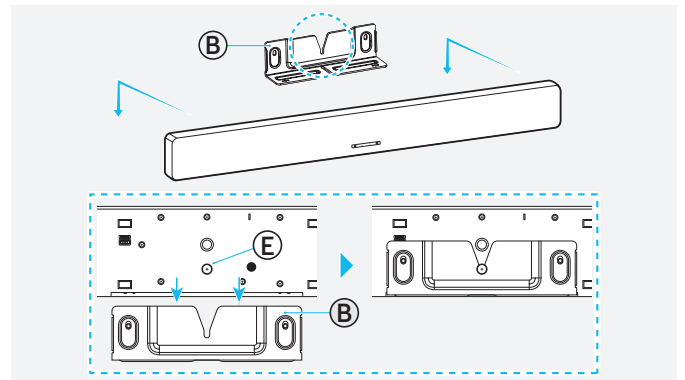

10 Installieren der Soundbar auf dem TV-Ständer

Komponenten

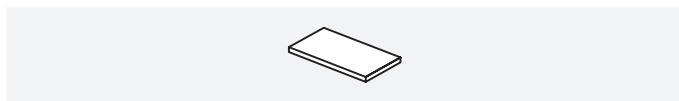

Gummifuß 4-mal

1. Befestigen Sie die **Gummifuße** auf der Rückseite der Soundbar, bevor die Soundbar auf dem TV-Ständer platziert wird. Bei der Anbringung der **Gummifuße** ist darauf zu achten, sie sich innerhalb der Breite des TV-Ständers befinden. Siehe die Abbildung unten.

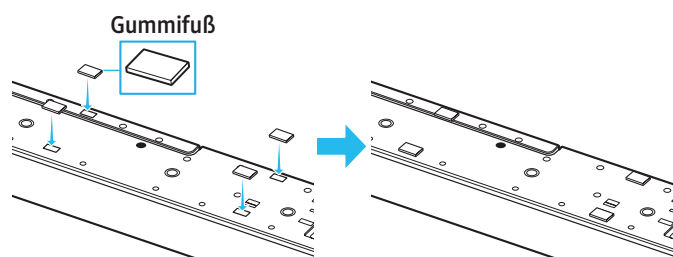

2. Installieren Sie die Soundbar an Ihrem TV-Gerät. Richten Sie die Mitte des TV-Geräts mit der Mitte der Soundbar aus (siehe Abbildung) und platzieren Sie dann die Soundbar vorsichtig auf dem TV-Ständer.

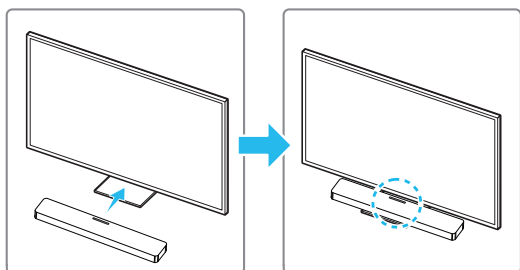

HINWEIS

- Achten Sie darauf, die Soundbar auf einem ebenen, stabilen Untergrund zu platzieren.
- Das Aussehen des tatsächlichen Produkts kann sich je nach Modell von der Abbildung oben unterscheiden.

11 Software-Update

Automatisches Update

Wenn Ihre Soundbar mit dem Internet verbunden ist, wird die Software automatisch aktualisiert, auch wenn die Soundbar ausgeschaltet ist.

- Um die automatische Aktualisierungsfunktion nutzen zu können, muss die Soundbar mit dem Internet verbunden sein.
Wenn die Stromversorgung der Soundbar unterbrochen oder getrennt wird, geht die WLAN-Verbindung verloren. Bei Unterbrechung der Stromversorgung schalten Sie die Soundbar wieder ein oder ziehen Sie das Netzkabel ab und schließen Sie es wieder an. Schalten Sie dann die Soundbar ein und verbinden Sie sie erneut mit dem Internet.

USB-Update

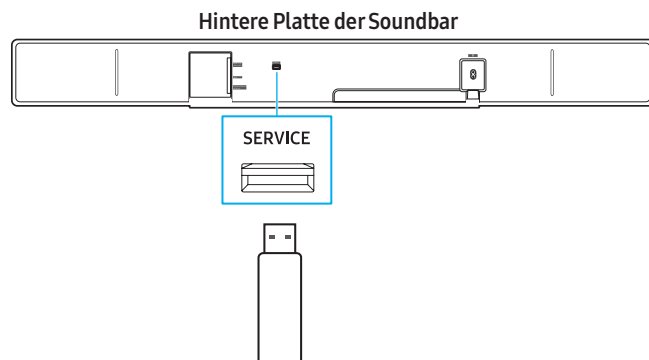

Samsung wird in Zukunft möglicherweise Firmware-Updates zur Leistungsverbesserung des Soundbar-Systems bereitstellen.

Wenn ein neues Update verfügbar ist, können Sie die Soundbar aktualisieren, indem Sie ein USB-Speichergerät, das das Firmware-Update enthält, mit dem Anschluss **SERVICE** an der Soundbar verbinden.

1. Gehen Sie auf der Samsung-Website (www.samsung.com) zum Kundensupport und suchen Sie den Modellnamen Ihrer Soundbar.
 - Weitere Informationen zu Firmware-Updates finden Sie in der Aktualisierungsanleitung.
2. Laden Sie die Upgrade-Datei (USB-Typ) herunter.
3. Entpacken Sie die heruntergeladene komprimierte Datei in einen Ordner mit demselben Namen wie die komprimierte Datei.
4. Speichern Sie den erstellten Ordner auf einem USB-Stick und verbinden Sie ihn mit der Soundbar.

5. Schalten Sie die Soundbar ein. Das Produkt wird innerhalb von 3 Minuten aktualisiert.

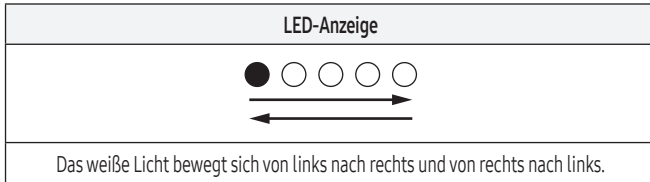

- Während des Aktualisierungsvorgangs dürfen Sie die Stromversorgung nicht ausschalten oder den USB-Stick abziehen.
- Wenn auf Ihrer Soundbar die neueste Firmware installiert ist, wird das Update nicht ausgeführt.
- Je nach Typ des USB-Sticks wird das Update möglicherweise nicht ausgeführt.
- Wenn keine Update-Dateien verfügbar sind, blinkt die Anzeige dreimal rot.

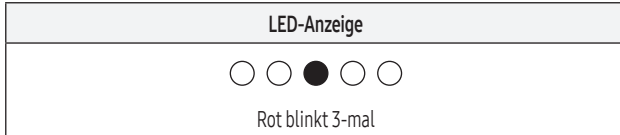

- Wenn die Version der Upgrade-Datei gleich oder niedriger als die aktuelle Version ist, blinkt die Anzeige dreimal cyanfarben.

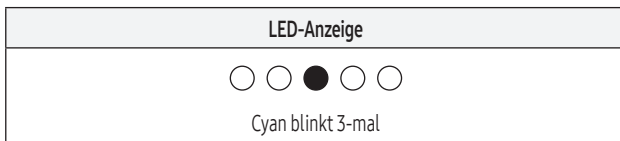

Zurücksetzen

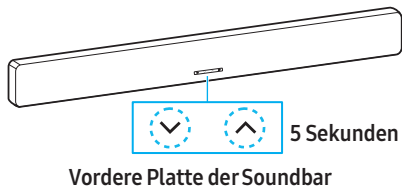

Drücken Sie bei eingeschalteter Soundbar mindestens 5 Sekunden lang gleichzeitig die Tasten (Lautstärke) auf der Soundbar.

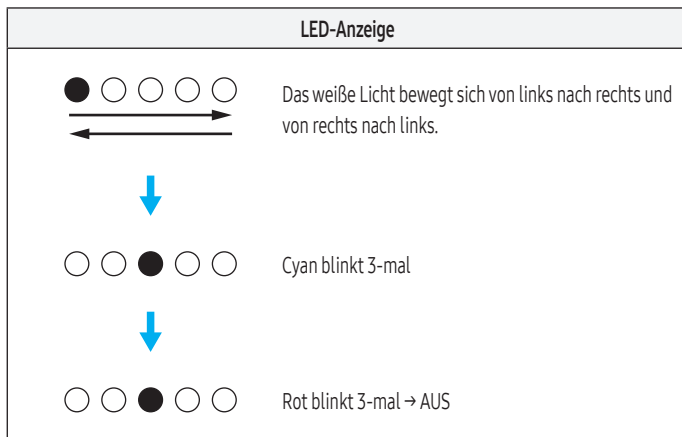

VORSICHT

Es werden alle Einstellungen der Soundbar zurückgesetzt. Setzen Sie die Soundbar nur zurück, wenn dies erforderlich ist.

Informationen zu Sicherheits-Updates

Sicherheits-Updates werden bereitgestellt, um die Sicherheit Ihres Geräts zu verbessern und Ihre persönlichen Informationen zu schützen. Weitere Informationen zu Sicherheits-Updates finden Sie auf <https://security.samsungtv.com>.

- Die Website unterstützt nur gewisse Sprachen.

12 Fehlerbehebung

Überprüfen Sie die folgenden Punkte, bevor Sie sich an den Kundendienst wenden.

Wenn sich das Gerät nicht einschalten lässt

- Überprüfen Sie, ob das Netzkabel fest mit der Soundbar verbunden ist.

Wenn einige Funktionen nicht richtig funktionieren

- Ziehen Sie das Netzkabel ab und schließen Sie es wieder an.
- Schalten Sie das angeschlossene externe Gerät aus und dann wieder ein.
- Wenn kein Eingangssignal vorhanden ist, schaltet sich die Soundbar nach einer bestimmten Zeit automatisch aus. Schalten Sie die Stromversorgung ein.

Wenn die Fernbedienung nicht richtig funktioniert

- Bringen Sie die Fernbedienung näher an die Soundbar und richten Sie sie direkt auf die Soundbar, um Eingänge auszuwählen.
- Ersetzen Sie die Batterien durch neue.

Wenn kein Ton aus der Soundbar kommt

- Die Lautstärke der Soundbar ist möglicherweise niedrig eingestellt oder die Soundbar ist stumm geschaltet. Passen Sie die Lautstärkepegel an.
- Wenn externe Geräte (STB, Bluetooth-Gerät, Mobilgerät usw.) an die Soundbar angeschlossen sind, passen Sie die Lautstärke für jedes Gerät an.
- Die Tonausgabe ist möglicherweise auf das TV-Gerät eingestellt. Wählen Sie die Soundbar als Tonausgang für das TV-Gerät aus. (Samsung-TV-Gerät: Home (🏠) → Einstellungen (⚙️) → Alle Einstellungen (⚙️) → Ton → Tonausgabe → Soundbar auswählen)
- Die Kabelverbindung mit der Soundbar könnte lose sein. Trennen Sie das Kabel von der Soundbar und schließen Sie es dann erneut an.
- Ziehen Sie das Netzkabel ab, schließen Sie es wieder an und schalten Sie dann die Soundbar ein.
- Setzen Sie die Soundbar zurück und versuchen Sie es erneut. (Informationen finden Sie im Abschnitt „Zurücksetzen“.)

Wenn das TV-Gerät keine Verbindung mit dem HDMI TO TV (eARC/ARC) herstellen kann



- Vergewissern Sie sich, dass das HDMI-Kabel fest mit dem ARC- oder eARC-Anschluss verbunden ist. (Informationen finden Sie im Abschnitt „Anschluss an ein TV-Gerät, das HDMI ARC (Audio Return Channel) unterstützt“.)
- Die Soundbar-Verbindung funktioniert möglicherweise nicht, wenn andere Geräte (z. B. Set-Top-Boxen, Spielekonsolen usw.) an das TV-Gerät angeschlossen sind. Schließen Sie nur die Soundbar und keine weiteren Geräte an das TV-Gerät an.
- HDMI-CEC ist eventuell nicht für das TV-Gerät aktiviert. Aktivieren Sie CEC im TV-Menü. (Samsung-TV-Gerät: Home (🏠) → Einstellungen (⚙️) → Alle Einstellungen (⚙️) → Verbindung → Externe Geräteverwaltung → Anynet+ (HDMI-CEC) EIN)
- Zum Herstellen einer eARC-Verbindung muss die eARC-Funktion im TV-Menü aktiviert werden. (Samsung-TV-Gerät: Home (🏠) → Einstellungen (⚙️) → Alle Einstellungen (⚙️) → Ton → Experteneinstellungen → HDMI-eARC-Modus (Auto))

Es ist kein Ton zu hören, wenn das TV-Gerät im HDMI TO TV (eARC/ARC)-Modus angeschlossen ist

- Die Soundbar kann das Eingangssignal nicht wiedergeben. Ändern Sie die Audioausgabe des Fernsehers auf PCM oder Dolby Digital. (Samsung-TV-Gerät: Home (🏠) → Einstellungen (⚙️) → Alle Einstellungen (⚙️) → Ton → Experteneinstellungen → Format des digitalen Audioausgangs)

Wenn keine Bluetooth-Verbindung hergestellt werden kann

- Wechseln Sie beim Verbinden eines neuen Geräts mit der Soundbar in den Bluetooth-Modus, um eine Verbindung herzustellen. (Drücken Sie die Taste **PAIR** auf der Fernbedienung oder drücken und halten Sie die Taste **Ø (Mikrofon)** auf der Soundbar mindestens 3 Sekunden lang.)
- Wenn die Soundbar mit einem anderen Gerät verbunden ist, trennen Sie das Gerät zuerst, um zu einem anderen Gerät zu wechseln.
- Entfernen Sie den Lautsprecher aus der Bluetooth-Lautsprecherliste im Gerät und stellen Sie die Verbindung erneut her.
(Samsung-TV-Gerät: Home (🏠) → Einstellungen (⚙️) → Alle Einstellungen (⚙️) → Ton → Tonausgabe → Bluetooth-Lautsprecherliste)
- Die Funktion TV CONNECT ist möglicherweise deaktiviert. Während sich die Soundbar im Zustand „**BT READY**“ befindet, drücken und halten Sie die Taste **Links** auf der Fernbedienung der Soundbar 5 Sekunden lang, um „**ON-TV CONNECT**“ auszuwählen. Wenn **OFF-TV CONNECT** angezeigt wird, halten Sie die **Links**-Taste 5 Sekunden lang gedrückt, um die Auswahl umzuschalten.

LED-Anzeige	Status
 Cyan blinkt 1-mal	ON-TV CONNECT
 Rot blinkt 1-mal	OFF-TV CONNECT

- Ziehen Sie den Netzstecker, stecken Sie ihn wieder ein und versuchen Sie es erneut.
- Setzen Sie die Soundbar zurück und versuchen Sie es erneut. (Informationen finden Sie im Abschnitt „[Zurücksetzen](#)“.)

Wenn die Audiowiedergabe aufgrund schlechter Bluetooth-Verbindung „stottert“

- Wenn die Soundbar in der Nähe eines elektronischen Geräts aufgestellt wird, das Funkstörungen verursacht, kann es zu Tonstörungen kommen.
(z. B. Mikrowellenherd, WLAN-Router usw.).
- Wenn das verbundene Gerät zu weit von der Soundbar entfernt ist, kann es zu Tonausfällen kommen. Bringen Sie das Gerät näher an die Soundbar heran.
- Wenn Ihr Körper mit dem Bluetooth-Sender/Empfänger Kontakt hat oder die Soundbar auf Metallmöbeln platziert wird, kann es zu Unterbrechungen der Tonwiedergabe kommen. Überprüfen Sie die Installationsumgebung und -bedingungen.

Wenn keine WLAN-Verbindung hergestellt werden kann

- Prüfen Sie, ob Ihr Wireless-Router eingeschaltet ist.
- Schalten Sie den Router aus und wieder ein und versuchen Sie dann erneut, eine Verbindung herzustellen.
- Bei schwachem Signal des drahtlosen Routers ist eventuell keine WLAN-Verbindung möglich. Bringen Sie den drahtlosen Router näher an die Soundbar oder platzieren Sie ihn an einer Stelle ohne Hindernisse.
- Wenn Sie einen neuen drahtlosen Router installiert haben, müssen Sie die Netzwerkeinstellungen des Lautsprechers neu konfigurieren. (Informationen finden Sie im Abschnitt „[So ändern Sie Ihr WLAN \(drahtloses Netzwerk\)](#)“.)
- Die Soundbar unterstützt WLAN 6 nicht.

Wenn das TV-Gerät eingeschaltet ist, die Soundbar sich jedoch nicht gleichzeitig einschaltet

- Wenn Sie die Soundbar beim Fernsehen zuerst ausschalten, wird auch die Auto Power Link-Funktion der Soundbar deaktiviert. Schalten Sie zuerst das TV-Gerät aus.

Mein TV-Gerät und meine Soundbar sind verbunden, aber wenn ich in den Soundbar-Modus wechsele, wird kein Ton über die TV-Lautsprecher ausgegeben.

- Wenn Sie Ihr Mobilgerät mit der Soundbar verbinden, während diese mit einem TV-Gerät verbunden ist und Audio wiedergegeben wird, wird die Audioausgabe auf Ihr Mobilgerät umgeschaltet, die Soundbar bleibt jedoch mit dem TV-Gerät verbunden.
- Wenn Sie die Verbindung zu Ihrem Mobilgerät beenden, gibt die Soundbar den TV-Ton aus.

Wenn die Soundbar nicht in der Liste der AirPlay-kompatiblen Geräte erscheint

- Stellen Sie sicher, dass Sie den Nutzungsbedingungen der **Samsung Sound**-App zugestimmt haben, und registrieren Sie das Gerät. (Informationen finden Sie im Abschnitt „[Herstellen einer Verbindung mit Apple AirPlay](#)“.)
- Stellen Sie sicher, dass die Soundbar nicht aus der **Samsung Sound**-App gelöscht wird.
- Überprüfen Sie, ob Ihre Soundbar und Ihre Apple-Geräte mit demselben WLAN verbunden sind.
- Beachten Sie, dass iOS Version 13.4 oder höher erforderlich ist.

Group Play ist nicht aktiviert.

- Überprüfen Sie, ob es sich bei Ihrem Audiogerät um ein neues Modell handelt, das 2024 oder später auf den Markt kam.
- Vergewissern Sie sich, dass das Host-Gerät, die Quelle, mit dem WLAN-Netzwerk verbunden ist.
- Die Audiogeräte müssen mit demselben WLAN-Netzwerk (5 GHz) verbunden sein.

13 Lizenzen und andere Informationen



Dolby, Dolby Atmos und das doppelte D-Symbol sind registrierte Handelsmarken der Dolby Laboratories Licensing Corporation. Hergestellt unter Lizenz von Dolby Laboratories. Vertrauliche nicht veröffentlichte Werke.

Copyright © 2012-2026 Dolby Laboratories. Alle Rechte vorbehalten.



Hergestellt unter Lizenz von DTS, Inc. und/oder deren verbundenen Unternehmen. Patente finden Sie unter <https://xperi.com/dts-patents/>. DTS, das DTS-Logo, DTS:X und das DTS:X-Logo sind in den Vereinigten Staaten von Amerika und/oder anderen Ländern registrierte Handelsmarken oder Handelsmarken von DTS, Inc. und seinen verbundenen Unternehmen. © DTS, Inc. und/oder verbundene Unternehmen. Alle Rechte vorbehalten.

- Diese Lizenz wird, je nach Modell bzw. Region, möglicherweise nicht unterstützt.
-



The terms HDMI, HDMI High-Definition Multimedia Interface, HDMI Trade dress and the HDMI Logos are trademarks or registered trademarks of HDMI Licensing Administrator, Inc.



Apple, AirPlay, iPad, iPhone und Mac sind in den USA und anderen Ländern registrierte Handelsmarken von Apple Inc.



- Verwenden Sie Ihr Telefon, Ihr Tablet oder Ihren PC als Fernbedienung für Spotify. Wechseln Sie zu spotify.com/connect, um zu erfahren, wie.
 - Für die Spotify-Software gelten Drittanbieterlizenzen, die Sie hier finden. <https://www.spotify.com/connect/third-party-licenses>
-



Roon Ready zu sein bedeutet, dass die Streaming-Technologie von Samsung und Roon für eine unglaubliche Benutzeroberfläche, einfache Einrichtung, grundsolide Zuverlässigkeit im Alltag und höchste Audioleistung ohne Kompromisse zusammen genutzt werden kann.

Hinweis zur Open Source-Lizenz

Auf der folgenden Website erfahren Sie mehr über den in diesem Produkt verwendeten Open-Source-Code (<http://opensource.samsung.com>).

(nur Europa/Israel/Türkei)

Unter www.samsung.com/global/ecodesign_energy finden Sie weitere Informationen zum Ausschaltmodus, Standby-Modus und vernetztem Standby-Modus im Zusammenhang mit den EU-Vorschriften zum umweltgerechten Standby.
