

bodum®

12470-1 BISTRO

Pizza Oven

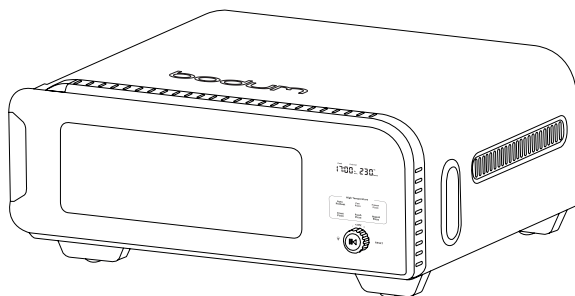

Pizza Oven	Instructions for use	ENGLISH
Pizzaofens	Gebrauchsanweisung	DEUTSCH
Four à Pizza	Mode d'emploi	FRANÇAIS
Pizzaovn	Brugsanvisning	DANSK
Horno de Pizzas	Instrucciones de uso	ESPAÑOL
Forno per Pizze	Istruzioni per l'uso	ITALIANO
Pizzaoven	Gebruiksaanwijzing	NEDERLANDS
Pizzaugnen	Bruksanvisning	SVENSKA
Forno de Pizza	Manual de instruções	PORTUGUÊS
Pizzauuni	Käyttöohje	SUOMI
ПЕЧЬ ДЛЯ ПИЦЦЫ	Руководство по эксплуатации	РУССКИЙ

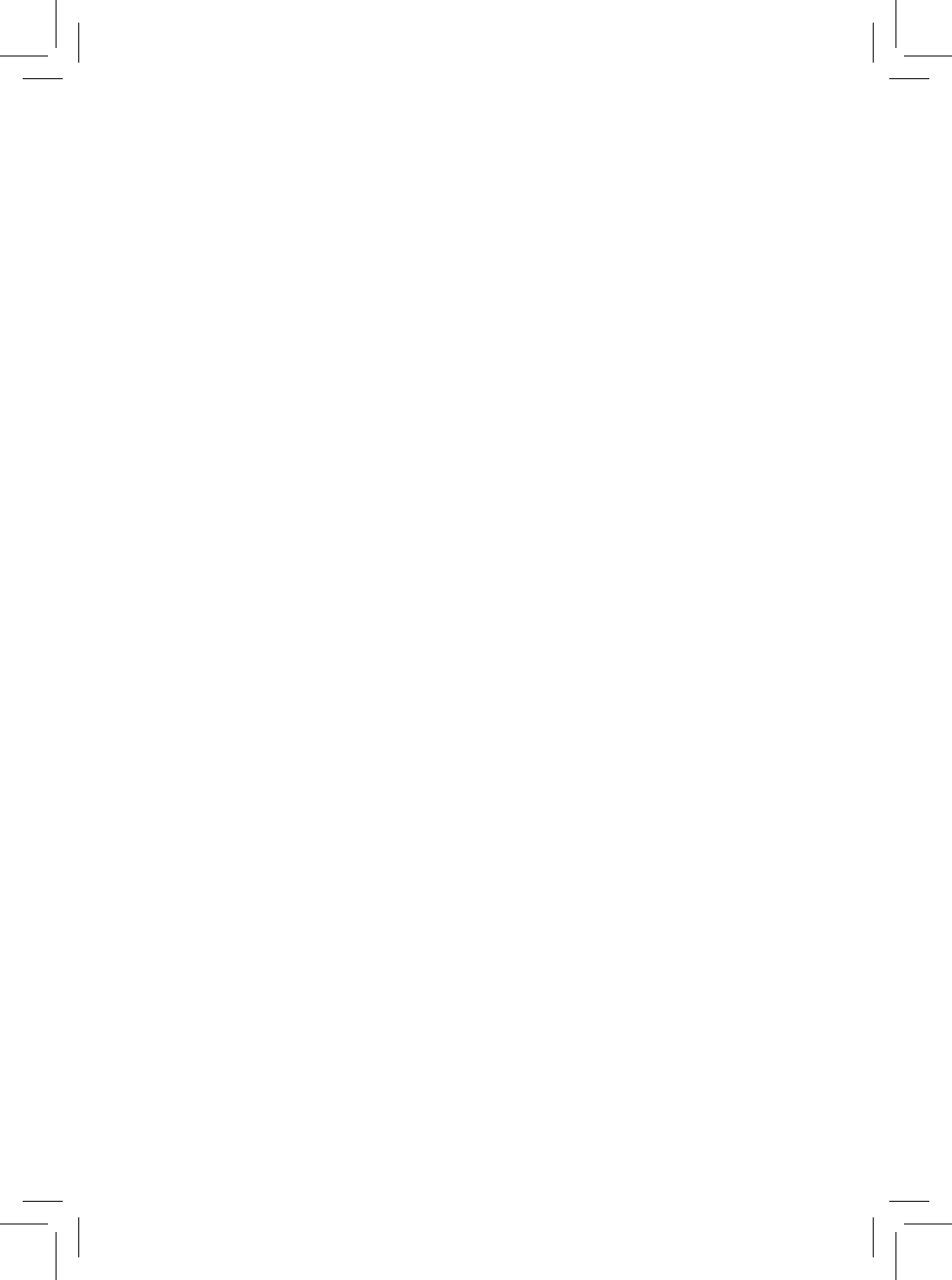

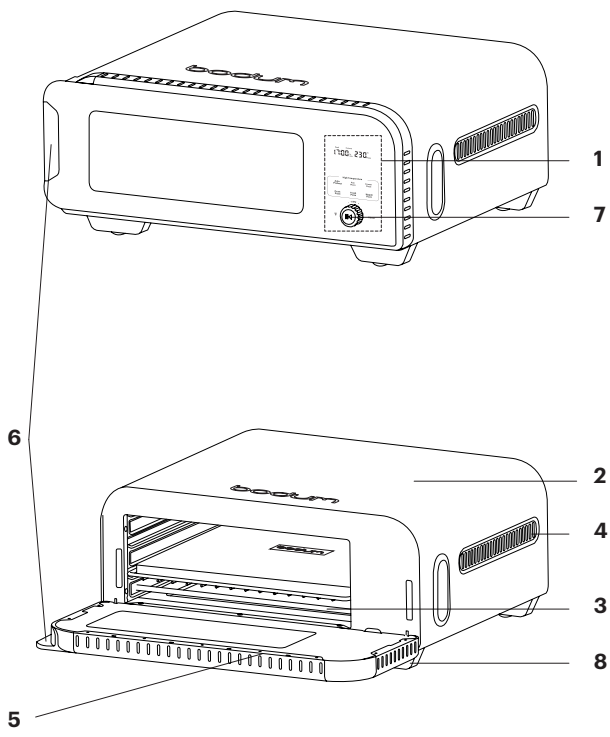

Fig.1

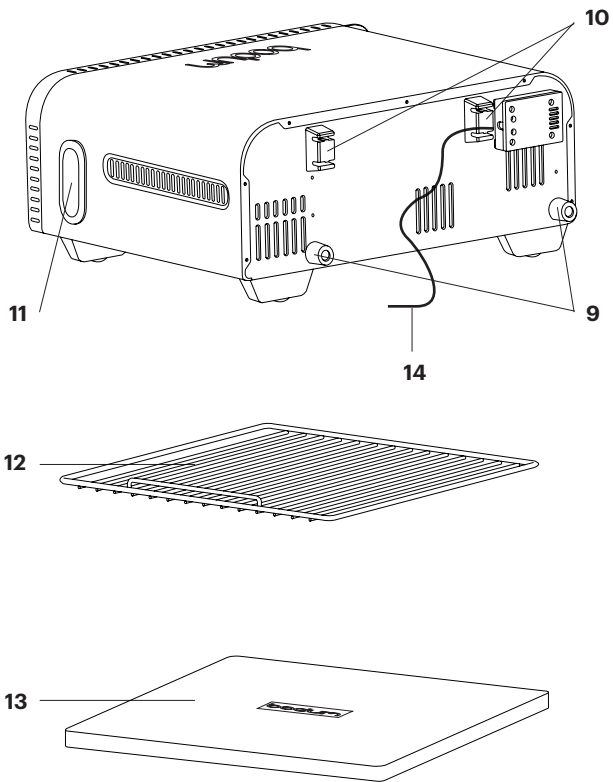

Fig.2

EN PIZZA OVEN

Description of appliance

- 1 Control Panel
- 2 Shell
- 3 Heating Elements
- 4 Ventilation Slots
- 5 Triple Glass Door
- 6 Door Handle
- 7 Setting Dial
- 8 Feet - Position
for Operation
- 9 Feet - Position
for Storage
- 10 Cable Winder
- 11 Handle
- 12 Rack
- 13 Pizza Stone
- 14 Main Cord

DE PIZZOAFENS

Gerätebeschreibung

- 1 Bedienfeld
- 2 Gehäuse
- 3 Heizelemente
- 4 Belüftungsschlitze
- 5 Dreifachverglas Tür
- 6 Türgriff
- 7 Einstellrad
- 8 Füße - Position für
den Betrieb
- 9 Füße - Position
für die Lagerung
- 10 Kabelaufwickler

- 11 Griff
- 12 Rost
- 13 Pizzastein
- 14 Hauptkabel

FR FOUR À PIZZA

Description de l'appareil

- 1 Panneau
de contrôle
- 2 Coquille
- 3 Éléments
chauffants
- 4 Fentes d'aération
- 5 Porte à triple
vitrage
- 6 Poignée de porte
- 7 Cadran de réglage
- 8 Pieds - Position pour
le fonctionnement
- 9 Pieds - Position
pour le stockage
- 10 Enrouleur de câble
- 11 Poignée
- 12 Support
- 13 Pierre à pizza
- 14 Cordon principal

DA PIZZOAVN

Beskrivelse af apparatet

- 1 Kontrolpanel
- 2 Kabinet
- 3 Varmeelementer

- 4 Ventilationshuller
- 5 Glasdør med 3 lag
- 6 Dørhåndtag
- 7 Indstillingshjul
- 8 Fødder - Position
til brug
- 9 Fødder - Position
til opbevaring
- 10 Kabelrulle
- 11 Håndtag
- 12 Stativ
- 13 Pizzasten
- 14 Strømkabel

ES HORNO DE PIZZAS

Descripción del aparato

- 1 Panel de control
- 2 Cubiertas
- 3 Elementos
calefactores
- 4 Ranuras de
ventilación
- 5 Triple puerta
de cristal
- 6 Asa de la puerta
- 7 Selector de ajustes
- 8 Pie: posición para
el funcionamiento
- 9 Pie: posición para
el almacenamiento
- 10 Enrollador de cable
- 11 Asa
- 12 Rejilla

13 Piedra de pizzas

14 Cable principal

IT FORNO PER PIZZE

Descrizione dell'apparecchio

- 1 Pannello di controllo
- 2 Scocca
- 3 Elementi riscaldanti
- 4 Slot di ventilazione
- 5 Porta a triplo vetro
- 6 Maniglia della porta
- 7 Manopola delle impostazioni
- 8 Piedini - Posizione di funzionamento
- 9 Piedini - Posizione di stoccaggio
- 10 Avvolgicavo
- 11 Maniglia
- 12 Griglia
- 13 Pietra refrattaria
- 14 Cavo di alimentazione

NL PIZZAOVEN

Beschrijving van het apparaat

- 1 Controlepaneel
- 2 Omhulsel
- 3 Hitte-elementen

4 Ventilatiegleuven

5 Driedubbele

glazen deur

6 Handvat deur

7 Instelknop

8 Voet - Positie
voor gebruik

9 Voet - Positie
voor opslag

10 Kabelproller

11 Hendel

12 Rek

13 Pizzasteen

14 Hoofdkabel

SV PIZZAUGNEN

Beskrivning av apparaten

- 1 Kontrollpanel
- 2 Hölje
- 3 Värmeelement
- 4 Ventilationskanaler
- 5 Lucka med trippelglas
- 6 Luckhandtag
- 7 Inställningsvred
- 8 Fötter - Position vid användning
- 9 Fötter - Position vid förvaring
- 10 Kabelvinda
- 11 Handtag
- 12 Hållare
- 13 Pizzasten

14 Huvudkabel

PT FORNO DE PIZZA

Descrição do aparelho

- 1 Painei de Controlo
- 2 Carcaça
- 3 Resistências
- 4 Aberturas de Ventilação
- 5 Porta de Vidro Triplo
- 6 Puxador da Porta
- 7 Botão de Seleção
- 8 Pés - Posição em Funcionamento
- 9 Pés - Posição para Armazenamento
- 10 Enrolador do Cabo
- 11 Pega
- 12 Grelha
- 13 Pedra para Pizas
- 14 Cabo Principal

FI PIZZAUUNI

Laitteen kuvas

- 1 Ohjauspaneeli
- 2 Kupu
- 3 Lämmityselementit
- 4 Tuuletusaukot
- 5 Kolminkertainen lasiovi
- 6 Ovenkahva
- 7 Asetussäädin

- 8 Jalat - käyttöasento
- 9 Jalat - säilytysasento
- 10 Kaapelivintturi
- 11 Kahva
- 12 Teline
- 13 Pizzakivet
- 14 Pääjohto

RU ПЕЧЬ ДЛЯ ПИЦЦЫ

Описание прибора

- 1 Панель управления
- 2 Корпус
- 3 Нагревательные
элементы
- 4 Вентиляционные
отверстия
- 5 Тройная
стеклянная дверца
- 6 Ручка дверцы
- 7 Переключатель
настроек
- 8 Ножки (рабочее
положение)
- 9 Ножки (положение
для хранения)
- 10 Намотчик кабеля
- 11 Ручка
- 12 Стойка
- 13 Камень для пиццы
- 14 Основной шнур

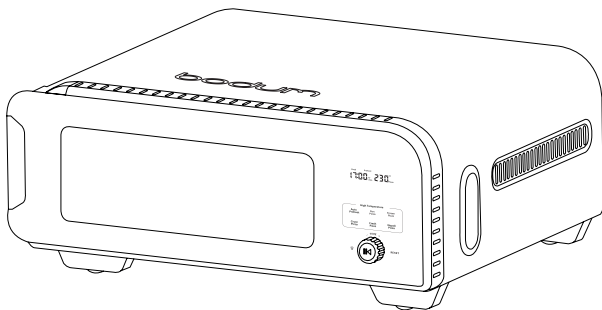

Welcome to BODUM®

Congratulations! You are now the proud owner of the BODUM®
BISTRO Pizza Oven.

Please read these instructions carefully before using the appliance.

ENGLISH

Bitte lies diese Anleitung sorgfältig, bevor Du das Gerät benutzt.

DEUTSCH

Veillez lire attentivement ces instructions avant d'utiliser l'appareil.

FRANÇAIS

Læs venligst disse instrukser omhyggeligt, før du anvender apparatet.

DANSK

Lea detenidamente las instrucciones antes de usar el aparato.

ESPAÑOL

Si prega di leggere attentamente le istruzioni prima di utilizzare l'apparecchio.

ITALIANO

Lees deze instructies zorgvuldig door voordat je het apparaat gebruikt.

NEDERLANDS

Läs dessa instruktioner noggrant innan du använder produkten.

SVENSKA

Leia atentamente estas instruções antes de utilizar o aparelho.

PORTUGUÊS

Lue nämä ohjeet huolellisesti ennen laitteen käyttöä.

SUOMI

Пожалуйста, внимательно прочитайте это руководство перед использованием.

РУССКИЙ

IMPORTANT SAFEGUARDS

When using electrical appliances, basic safety precautions should always be followed, including the following:

Read all instructions

Do not touch hot surfaces.

To protect against electric shock do not immerse the cord, plugs, or base in water or other liquid.

WARNING: This electrical appliance contains a heating function. Surfaces other than functional surfaces can develop high temperatures. Since temperatures are differently perceived by different persons, this equipment shall be used with CAUTION. The equipment shall be touched only at intended handles and gripping surfaces, and use heat protection like gloves or similar. Surfaces other than intended gripping surfaces should be allowed sufficient time to cool down before being touched.

Unplug from the outlet when not in use and before cleaning. Allow to cool before putting on or taking off parts.

If the supply cord is damaged, it must be replaced by the manufacturer, its service agent, or similarly qualified persons to avoid a hazard.

Avoid using accessory attachments not recommended by the appliance manufacturer as they may cause injuries.

Do not use outdoors.

Do not let the cord hang over the edge of the table or counter, or touch hot surfaces.

Do not place on or near a hot gas or electric burner, or in a heated oven.

Always attach the plug cord to the wall outlet. To disconnect, turn any control to "off," then remove the plug from the wall outlet.

Do not use appliances for other than intended use.

This appliance can be used by children aged 8 years and above and persons with reduced physical, sensory, or mental capabilities or lack of experience and knowledge if they have been given supervision or instruction concerning the use of the appliance in a safe way and understand the hazards involved. Children shall not play with the appliance.

Cleaning and user maintenance shall not be made by children unless they are older than 8 and supervised.

Keep the appliance and its cord out of reach of children less than 8 years old.

The appliances are not intended to be operated using an external timer or a separate remote-control system.

SAVE THESE INSTRUCTIONS

IMPORTANT! Please read this manual carefully before you use the appliance and save it for future reference.

Pizza Oven

This appliance is not intended to be used in households and similar applications such as staff kitchen areas in shops, offices, and other working environments; farm houses; by clients in hotels, motels, and other residential type environments; bed and breakfast type environments.

Keep the appliance and its cord out of reach of children less than 8 years old.

Never immerse the housing, which contains electrical components and the heating elements, in water nor rinse it under the tap.

Do not let any water or other liquid enter the appliance to prevent electric shock.

Do not cover the air inlet and the air outer openings while the appliance is operating.

Never touch the inside of the appliance while it is operating.

The temperature of accessible surfaces may be high when the appliance is operating.

WARNING! Check if the voltage indicated on the appliance fits the local mains voltage.

Do not use the appliance if there is any damage to the plug, main cord, or other parts.

Do not go to any unauthorized person to replace or fix the damaged main cord.

Keep the mains cord away from hot surfaces.

Do not plug in the appliance or operate the control panel with wet hands.

Do not place the appliance against a wall or other appliances.

Leave at least 10 cm of free space on the back and sides and 10 cm of free space above the appliance.

Do not place anything on top of the appliance.

Do not use the appliance for any other purpose than described in this manual.

Do not let the appliance operate unattended.

During operation, hot air is released through the air outlet openings. Keep your hands and face at a safe distance from the steam and from the air outlet openings. Also, be careful of air when you remove the rack from the appliance.

Any accessible surfaces may become hot during use.

Immediately unplug the appliance if you see dark smoke coming out of the appliance. Wait for the smoke emission to stop before you remove the rack from the appliance.

CAUTION! Ensure the appliance is placed on a horizontal, even, and stable surface.

This appliance is designed for household use only. It may not be suitable to be safely used in environments such as staff kitchens, farms, motels, and other non-residential environments. Nor is it intended to be used by clients in hotels, motels, bed and breakfasts, and other residential environments.

If the appliance is used improperly or for professional or semi-professional purposes or it is not used according to the instructions in

the user manual, the guarantee becomes invalid and we could refuse any liability for damage caused.

The appliance needs approximately 30 minutes to cool down for safe handling or cleaning.

Always unplug the appliance while not in use.

Retain these user instructions for future reference.

FOR INDOOR HOUSEHOLD USE ONLY

Pizza Oven

**BEFORE
FIRST USE**

Remove all packaging materials.

Remove any stickers or labels from the appliance.

Thoroughly clean the Rack (12) and Pizza Stone (13) with hot water and a non-abrasive sponge.

Wipe the outside of the appliance with a moist cloth.

See the section CLEANING.

NOTE: When your pizza oven is heated for the first time, it may emit some smoke or odor. This is normal with many heated applications. This does not affect the safety of your appliance.

**PREPARING
FOR USE**

Place the appliance on a stable, horizontal, and even surface.

CAUTION! Do not place the appliance on a non-heat-resistant surface.

WARNING! Do not put anything on top of the appliance.

**INFORMATION
ON USING THE
PIZZA OVEN****IMPORTANT:**

- Always preheat the pizza stone.
- Do not use the pizza stone in conjunction with hot air functions in any oven.
- Do not use the pizza stone with greasy foods or eat. Only use the pizza stone for pizza.
- Place the pizza stone on the top level when preheating.
- The pizza stone must not be placed directly on the heat source. Always use the Rack (12) provided.

NOTE:

- If the dough is not baked well enough, has no colour or the dough sticks on the pizza stone, the pizza stone has not been preheated long enough.
- If a peculiar odor is perceived, this may be related to the packaging material, as the surface of the pizza stone absorbs odors. This can be removed by washing it with water and then drying the pizza stone in the oven. See section "CLEANING".
- The pizza stone absorbs odors when fat, sauce, and cheese are burnt. The residues can also blacken the pizza stone. The source of the odor is not the pizza stone itself.

**USING THE
APPLIANCE**

Connect the mains plug to an earthed wall socket.

Open the door and make sure that the oven is empty.

IMPORTANT: Use the handle (6) designed for this purpose to open and close the door (5).

Place the pizza stone (13) on the rack (12) and slide it together into the pizza oven.

NOTE: The elevation on the grid prevents the pizza stone from slipping off the grid. The elevation on the grate should be at the back of the oven.

Close the door (5/6) and preheat the pizza oven with the rack (12) and pizza stone (13) by selecting the desired setting on the program display (B).

See the sections CONTROL PANEL/DISPLAY and SETTINGS.

IMPORTANT: The time and temperature may vary depending on the ingredients and quantity of the ingredients.

Prepare your desired pizza.

When the preheating temperature is reached, "OPEN" & "Add-in" are displayed (A) with 5 short beeps.

Open the door (5/6) place the pizza on the preheated pizza stone (13) and put it back into the pizza oven. Close the door (5/6). The program continues automatically as soon as the door (5) is closed again.

CAUTION! Do not touch the pizza oven during and after use, as it becomes hot. Only touch the handle (6) without gloves.

CAUTION! Do not use gloves when using the pizza stone. The pizza stone becomes very hot. Gloves cannot withstand these temperatures. There is a risk of burns! We strongly recommend using a pizza peel.

TIP: Use a pizza peel to make it easier to maneuver the pizza.

When the program is finished, the appliance emits 5 beeps, the light switches on, the heating turns off,

and “OPEN & End” appears on the display (A).

Open the door (5/6) and remove the rack (12) with the pizza stone (13) and the pizza from the oven.

IMPORTANT: Wear gloves when touching hot surfaces, except for the pizza stone, for which we recommend a pizza peel.

Close the door (5/6) and allow the appliance to cool down.

CAUTION: We recommend always using the pizza stone for pizza. Baking paper is not recommended due to the high temperatures. Otherwise, pay attention to the maximum temperature of the baking paper!

CONTROL PANEL/ DISPLAY

- A Display TIME & TEMPERATURE
- B Pro Mode
- C Setting Area

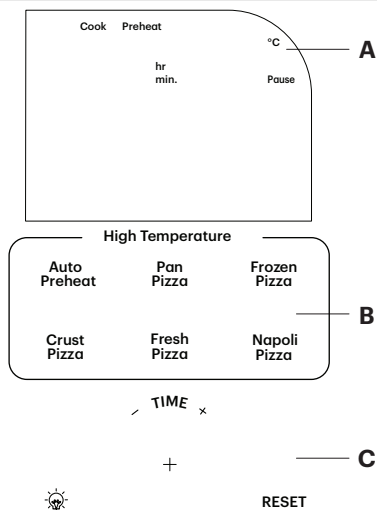

Display TIME & TEMPERATURE (A)

Program/Icon	Description
TEMPERATURE	Displays the temperature set for the selected program
TIME	Displays the time set for the selected program
COOK	Shows that the program is running
PREHEAT	Shows that preheating is running

Pro Mode (B)

Pizza Oven

Program	Description	Preset Temperature	Preset Time (min.)	Preset Preheat Time (min.)
AUTO PREHEAT	Red light for preheating process, green light when the preheating process is complete	-	-	-
PAN PIZZA	For pizza that is thicker than conventional pizza	230° C	25:00	-
FROZEN PIZZA	For Frozen Pizza	250° C	18:00	-
CRUST PIZZA	Crust pizza with half-backed base	310° C	5:30	15:00
FRESH PIZZA	Quickly prepare homemade pizza for a crispy crust	360° C	7:30	15:00
NAPOLI PIZZA	Cook Neapolitan-style handmade fresh pizza	400° C	4:00	15:00

Setting Area (C)

Program/Icon	Description
LIGHT 	Press the button to turn the light on/off
RESET	Reset the temperature/time to reselect/exit the program
- TIME +	Setting dial: turn the setting dial to adjust the time/temperature. Start/Stop: press the settings dial to start/stop the operation

SETTINGS

Pro Mode (B)

Press the Pro Mode setting desired in the Pro Mode area (B). The selected mode flashes. The preset time lights up and the temperature flashes (A).

NOTE: You can adjust the time by pressing the time button in the setting area (C) and turning the setting dial (7) to the desired time.

NOTE: The temperature set in Pro Mode cannot be adjusted.

Press the setting dial (7) to start the preheating process. The countdown and PREHEAT are shown on the display (A). PREHEAT flashes red (A).

When the preheating temperature is reached, "OPEN" & "Add-in" is displayed (A) with 5 short beeps.

NOTE: If no action is taken within 15 minutes, the appliance switches to standby mode.

Open the door (5/6) and place the rack (12) with the food in the pizza oven.

Close the door (5/6). The program continues automatically as soon as the door (5) is closed again.

When the program is finished, the appliance emits 5 beeps, the light switches on, the heating turns off, and “OPEN & End” appears on the display (A). The fan remains switched on for a few minutes for cooling until the temperature falls below 80° Celsius.

CLEANING

Do not use metal kitchen utensils or abrasive cleaning materials, as this may damage the surfaces.

Pizza Oven

Remove the mains plug from the wall socket and let the appliance cool down.

Wipe the outside of the appliance (2) with a moist cloth.

Clean the inside of the door (5) with hot water, washing-up liquid, and a moist cloth or non-abrasive sponge.

You can use degreasing liquid to remove any remaining dirt on the inside of the door (5).

If necessary, clean the inside of the appliance with moist cloth.

Rack (12)

Let the rack cool down.

Clean the rack with hot water, washing-up liquid, and a moist cloth or non-abrasive sponge.

Pizza Stone (13)

IMPORTANT: Keep the pizza stone dry and clean. If damp residues are not removed, the pizza stone can easily become mouldy.

IMPORTANT: Avoid cleaning agents. The pizza stone absorbs grease very easily. Once absorbed, it cannot be completely removed.

Let the pizza stone cool down.

NOTE: We do not recommend washing the pizza stone frequently with water.

NOTE: The residual particles that accumulate on the surface of the pizza stone after baking do not impair the function of the stone.

The traces can be carefully removed with a plastic spatula.

If there are heavy deposits, the pizza stone can be soaked in hot water for a short time. We recommend drying the pizza stone in the oven at a low temperature after cleaning with water.

CAUTION! If the pizza stone is placed damp in the oven, water vapour may escape.

STORAGE

Pizza Oven

Unplug the appliance and let it cool down.

Make sure all parts are clean and dry.

You can store the pizza oven either horizontally, on the feet for operation (8) or vertically, on the feet for storage (9).

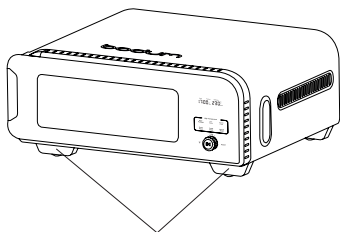

8

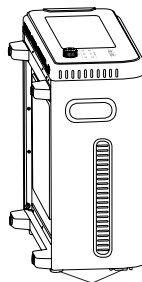

9

There is a cable winder (10) on the back of the appliance. You can wind up the power cord there.

The appliance is equipped with two handles (11) for easier carrying.

Rack (12)

Let the rack cool down.

You can store the rack inside the pizza oven or loose in a dry environment.

Pizza Stone (13)

Let the pizza stone cool down.

Store the pizza stone in a ventilated and dry place.

ENVIRONMENT Do not dispose of the appliance in normal household waste, but hand it in at an official collection point for recycling. Doing this will help to protect the environment.

TECHNICAL SPECIFICATIONS

TECHNICAL DATA

Voltage	220-240V ~ 50-60 Hz
Wattage	2000 Watts
Max. Temperature	400°C

MANUFACTURER GUARANTEE FOR THE USA & CAN, THE EU AND CH.

Guarantee: BODUM® AG, Switzerland, guarantees the BISTRO Pizza Oven for a period of two years from the date of original purchase delivery of the product to the purchasing consumer against faulty materials and malfunctions that can be traced back to defects in design or manufacturing. Repairs are carried out free of charge if all guarantee conditions are met. Refunds are not available.

Guarantor: BODUM® AG, Altgasse 82, 6340 Baar, Switzerland.

Guarantee conditions: This guarantee shall not be effective, and the two-year guarantee period shall not commence, until the time of delivery of the product to the purchasing consumer. The guarantee certificate must be completed by the seller at the time of purchase. You must present the guarantee certificate to obtain guarantee services. Should your BODUM® product require guarantee service, please contact your BODUM® retailer, a BODUM® store, your country's BODUM® distributor, or visit www.bodum.com.

BODUM® will not provide warranty for damage resulting from inappropriate use, improper handling, normal wear and tear, inadequate or incorrect maintenance or care, incorrect operation or use of the appliance by unauthorized persons.

This Manufacturer Guarantee does not affect your statutory rights under applicable national laws in force, nor your right against the dealer arising from their sales/purchase contract.

CORRECT DISPOSAL OF THIS PRODUCT

This marking indicates that this product should not be disposed with other household wastes throughout the EU. To prevent possible harm to the environment or human health from uncontrolled waste disposal, recycle it responsibly to promote the sustainable reuse of material resources. To return your used device, please use the return and collection systems or contact the retailer where the product was purchased. They can take this product for environmental safe recycling.

DEUTSCH

Herzlichen Glückwunsch! Du bist nun der stolze Besitzer eines BISTRO Pizaofens von BODUM®. Bitte lies diese Anleitung sorgfältig, bevor Du das Gerät benutzt.

WICHTIGE SICHERHEITSVORKEHRUNGEN

Bei der Verwendung von Elektrogeräten sollten immer grundlegende Sicherheitsvorkehrungen befolgt werden, einschließlich der folgenden:

Lies alle Anweisungen.

Berühre keine heißen Oberflächen.

Zum Schutz vor Stromschlägen achte darauf, das Kabel, den Stecker oder den Sockel nicht in Wasser oder andere Flüssigkeiten zu tauchen.

WARNUNG: Dieses Elektrogerät hat eine Heizfunktion. Auch Oberflächen, die keine Funktionsflächen sind, können sich stark erhitzen. Da Temperaturen von verschiedenen Personen unterschiedlich wahrgenommen werden, ist dieses Gerät mit VORSICHT zu nutzen. Das Gerät darf nur an den dafür vorgesehenen Griffen und Greifflächen angefasst werden, und Du solltest Hitzeschutzvorrichtungen wie Handschuhe oder ähnliches verwenden. Oberflächen, die keine vorgesehenen Greifflächen sind, sollten ausreichend lange Zeit bekommen, um abzukühlen, bevor sie berührt werden.

Zieh den Stecker aus der Steckdose, wenn das Gerät nicht benutzt wird und vor dem Reinigen. Lass das Gerät abkühlen, bevor Du Teile einbaust oder herausnimmst.

Wenn das Versorgungskabel beschädigt ist, muss es durch den Hersteller, seinen Kundendienst oder ähnlich qualifizierten Personen ersetzt werden, um eine mögliche Gefährdung zu vermeiden.

Vermeide die Verwendung von Zubehör, die nicht vom Hersteller des Geräts empfohlen werden, da sie zu Verletzungen führen können.

Nutze das Gerät nicht im Freien.

Lasse das Kabel nicht über Tisch- oder Thekenkanten hängen und berühre keine heißen Oberflächen.

Stelle das Gerät nicht auf oder in die Nähe eines heißen Gas- oder Elektroherds oder in einen beheizten Ofen.

Stecke das Netzkabel immer in eine Wandsteckdose. Drehe zum Ausstecken einen beliebigen Regler auf „Aus“ und ziehe dann den Stecker aus der Steckdose.

Nutze das Gerät nicht für einen anderen als den vorhergesehenen Zweck.

Dieses Gerät kann von Kindern ab 8 Jahren und von Personen mit eingeschränkten physischen, sensorischen oder mentalen Fähigkeiten oder Mangel an Erfahrung und Wissen benutzt werden, wenn sie beaufsichtigt oder bezüglich des sicheren Gebrauchs des Geräts unterwiesen wurden und die damit verbundenen Gefahren verstehen. Kinder dürfen nicht mit dem Gerät spielen.

Reinigung und Benutzerwartung dürfen nicht von Kindern durchgeführt werden, es sei denn, sie sind älter als 8 Jahre und werden beaufsichtigt.

Bewahre das Gerät und das zugehörige Kabel außerhalb der Reichweite von Kindern unter 8 Jahren auf.

Das Gerät ist nicht für den Betrieb mit einer externen Zeitschaltuhr oder einem separaten Fernbedienungssystem vorgesehen.

BEWAHRE DIESE ANLEITUNG AUF

WICHTIG! Bitte lies diese Anleitung sorgfältig durch, bevor Du das Gerät benutzt, und bewahre sie zum späteren Nachlesen auf.

Bewahre das Gerät und das zugehörige Kabel außerhalb der Reichweite von Kindern unter 8 Jahren auf.

Tauche das Gehäuse, in dem sich elektrischen Komponenten und die Heizelemente befinden, niemals in Wasser ein und spüle es nicht unter dem Wasserhahn ab.

Lass kein Wasser oder andere Flüssigkeiten in das Gerät eindringen, um einen elektrischen Schlag zu vermeiden.

Verdecke die Lufteintritts- und Luftaustrittsöffnungen nicht, während das Gerät in Betrieb ist.

Berühre niemals während des Betriebs das Innere des Geräts.

Die Temperatur der erreichbaren Oberflächen kann während des Betriebes sehr hoch sein.

WARNUNG! Überprüfe, ob die auf dem Gerät angegebene Spannung mit der örtlichen Netzspannung übereinstimmt.

Verwende das Gerät nicht, wenn der Stecker, das Netzkabel oder andere Teile beschädigt sind.

Lasse ein beschädigtes Netzkabel nicht von einer unbefugten Person ersetzen oder reparieren.

Halte das Netzkabel von heißen Oberflächen fern.

Schließe das Gerät nicht mit nassen Händen an den Strom an und verwende das Bedienungsfeld nicht mit nassen Händen.

Stelle das Gerät nicht direkt gegen eine Wand oder andere Geräte.

Lasse auf der Rückseite und an den Seiten mindestens 10 cm Freiraum und über dem Gerät 10 cm Freiraum.

Stelle keine anderen Gegenstände auf das Gerät.

Verwende das Gerät nicht für einen anderen Zweck als in dieser Anleitung beschrieben.

Lass das Gerät nicht unbeaufsichtigt arbeiten.

Während des Betriebs strömt heiße Luft aus den Luftaustrittsöffnungen.

Halte deine Hände und dein Gesicht in einem sicheren Abstand zum Dampf und zu den Luftaustrittsöffnungen. Achte auch auf heiße Luft, wenn Du das Gestell aus dem Gerät nimmst.

Alle zugänglichen Oberflächen können während des Gebrauchs heiß werden.

Ziehe sofort den Stecker aus der Steckdose, wenn dunkler Rauch aus dem Gerät kommt. Warte, bis die Rauchbildung aufhört, bevor Du das Gestell aus dem Gerät nimmst.

VORSICHT! Achte darauf, dass das Gerät auf einer horizontalen, geraden und stabilen Fläche steht.

Dieses Gerät ist nur für den Haushaltsgebrauch bestimmt. Es ist möglicherweise nicht für die sichere Verwendung in Einrichtungen wie Personalküchen, Bauernhöfen, Motels und anderen Nicht-Wohneinrichtungen geeignet. Es ist auch nicht für die Verwendung durch Kunden in Hotels, Motels, Pensionen und anderen Wohneinrichtungen bestimmt.

Wenn das Gerät unsachgemäß oder für professionelle oder semiprofessionelle Zwecke verwendet wird oder wenn es nicht gemäß den Anweisungen in der Bedienungsanleitung benutzt wird, erlischt die Garantie und wir können jegliche Haftung für verursachte Schäden ablehnen.

Das Gerät muss etwa 30 Minuten abkühlen, bis es sicher gehandhabt oder gereinigt werden kann.

Ziehe immer den Netzstecker aus der Steckdose, wenn das Gerät nicht in Benutzung ist.

**Bewahre diese
Gebrauchsanleitung zum späteren
Nachschlagen auf.**

**NUR FÜR DEN GEBRAUCH IN
INNENRÄUMEN UND IM HAUSHALT**

**VOR DEM
ERSTEN
GEBRAUCH**

- Entferne das gesamte Packungsmaterial.
- Entferne alle Sticker und Etiketten von dem Gerät.
- Reinige den Rost (12) und den Pizzastein (13) gründlich mit heißem Wasser und einem nicht scheuernden Schwamm.
- Wische die Außenseite des Geräts mit einem feuchten Tuch.

Siehe Abschnitt REINIGUNG.

HINWEIS: Wenn dein Pizzaofen zum ersten Mal aufgeheizt wird, kann er etwas Rauch oder Geruch abgeben. Dies ist normal für viele heizbare Geräte. Dies beeinträchtigt nicht die Sicherheit deines Geräts.

**VORBEREITUN-
GEN FÜR DEN
GEBRAUCH**

Stelle das Gerät auf eine stabile, horizontale und glatte Fläche.

VORSICHT! Stelle das Gerät nicht auf eine nicht-hitzebeständige Oberfläche.

WARNUNG! Platziere keinen anderen Gegenstand auf dem Gerät.

**VORBEREITUN-
GEN FÜR DEN
GEBRAUCH**

WICHTIG:

- Heizen Sie den Pizzastein stets vor.
- Verwende den Pizzastein nicht zusammen mit Heißluftfunktionen in einem anderen Ofen.
- Verwenden Sie den Pizzastein nicht mit fettigen Speisen und essen Sie nicht direkt davon. Verwenden Sie den Pizzastein ausschließlich für die Zubereitung von Pizza.
- Platziere den Pizzastein beim Vorheizen auf die höchste Stufe.
- Der Pizzastein darf nicht direkt auf die Wärmequelle platziert werden. Verwende immer das mitgelieferte Gitter (12).

HINWEIS:

- If the dough is not baked well enough, has no colour or the dough sticks to the pizza stone, the pizza stone has not been preheated long enough.
- Wenn Du einen merkwürdiger Geruch

wahrnimmst, kann dies mit dem Verpackungsmaterial zusammenhängen, da die Oberfläche des Pizzasteins Gerüche absorbiert. Der Geruch lässt sich durch Abwaschen mit Wasser und anschließendes Trocknen des Pizzasteins im Ofen beheben. Siehe Abschnitt „REINIGUNG“.

- Der Pizzastein absorbiert die Gerüche, die entstehen, wenn Fett, Soße und Käse verbrannt sind. Die Rückstände können den Pizzastein auch schwärzen. Die Quelle des Geruchs ist nicht der Pizzastein selbst.

VERWENDUNG DES GERÄTS

Schließe den Netzstecker an eine geerdete Steckdose an.

Öffne die Tür und vergewissere dich, dass der Backofen leer ist.

WICHTIG: Verwende den für diesen Zweck vorhandenen Griff (6) zum Türöffnen und-schließen (5).

Platziere den Pizzastein (13) auf dem Gitter (12) und schiebe sie zusammen in den Pizaofen.

HINWEIS: Die Erhebung auf dem Rost verhindert, dass der Pizzastein vom Rost rutschen kann. Die Erhebung auf dem Rost sollte im hinteren Teil des Ofens liegen.

Schließe die Tür (5/6) und heize den Pizaofen mit dem Gitter (12) und Pizzastein (13) mit den gewünschten Einstellungen auf der Programmanzeige (B) vor.

Siehe Abschnitte BEDIENFELD/DISPLAY und EINSTELLUNGEN.

WICHTIG: Die Zeit und Temperatur können je nach Zutaten und Zutatenmenge variieren.

Bereite deine Wunschkpizza vor.

Wenn die Vorheiztemperatur erreicht ist, werden „ÖFFNEN“ und „Add-in“ (A) mit fünf kurzen Pieptönen angezeigt.

Öffne die Tür (5/6), lege die Pizza auf den vorgeheizten Pizzastein (13) und platziere ihn wieder im Pizzaofen. Schließe die Tür (5/6). Das Programm wird automatisch fortgesetzt, sobald die Tür (5) wieder geschlossen ist.

VORSICHT! Berühre den Pizzaofen während und nach der Benutzung nicht, da er heiß wird. Berühre ohne Handschuhe nur den Griff (6).

VORSICHT! Verlassen Sie sich bei der Nutzung des Pizzasteins nicht allein auf das Tragen von Handschuhen. Der Pizzastein kann extrem heiß werden. Handschuhe halten diesen Temperaturen nicht stand. Es besteht die Gefahr von Verbrennungen! Wir empfehlen daher dringend die Verwendung eines Pizzaschiebers.

TIPP: Benutze einen Pizzaschieber, um die Pizza leichter zu platzieren.

Wenn das Programm fertig ist, gibt das Gerät fünf Pieptöne ab, das Licht schaltet sich ein, die Heizung schaltet sich aus und auf der Anzeige (A) erscheint „ÖFFNEN & Ende“.

Öffne die Tür (5/6) und nimm das Gitter (12) mit dem Pizzastein (13) und der Pizza aus dem Ofen.

WICHTIG: Tragen Sie Handschuhe, wenn Sie heiße Oberflächen berühren, abgesehen vom Pizzastein, für den wir zusätzlich einen Pizzaschieber empfehlen.

Schließe die Tür (5/6) und lass das Gerät abkühlen.

ACHTUNG: Für die Zubereitung von Pizza sollte immer der Pizzastein verwendet werden. Backpapier ist aufgrund der hohen Temperaturen nicht empfehlenswert. Sollte trotzdem Backpapier verwendet werden, sind die Herstellerangaben zur Maximaltemperatur zu beachten!

BEDIENUNGS- FELD/ANZEIGE

- A** Anzeige von ZEIT und TEMPERATUR
- B** Pro-Modus
- C** Einstellungsbereich

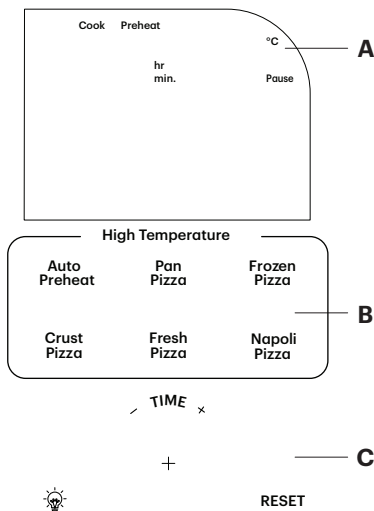

Anzeige von ZEIT und TEMPERATUR (A)

Programm/ Symbol	Beschreibung
TEMPERATUR	Zeigt die für das gewählte Programm eingestellte Temperatur an
TIME	Zeigt die für das gewählte Programm eingestellte Zeit an
COOK	Zeigt, dass das Programm läuft
PREHEAT	Zeigt, dass der Ofen vorgeheizt wird

Pro-Modus (B)

Pizzaofen

Programm	Beschreibung	Vorein- gestellte Tempera- tur	Vorein- gestellte Zeit (min.)	Vorwahl der Vor- heizzeit (min.)
AUTO PREHEAT	Rotes Licht während des Vorheizens, grünes Licht, wenn das Vorheizen abgeschlossen ist	-	-	-
PAN PIZZA	Für Pizza, die dicker ist als herkömmliche Pizza	230° C	25:00	-
FROZEN PIZZA	Für Tiefkühlpizza.	250° C	18:00	-
CRUST PIZZA	Krustenpizza mit halbem Boden	310° C	5:30	15:00
FRESH PIZZA	Hausgemachte Pizza schnell zubereiten für eine knusprige Kruste	360° C	7:30	15:00
NAPOLI PIZZA	Kochen von frischer, handgemachter Pizza nach neapolitanischer Art	400° C	4:00	15:00

Einstellungsbereich (C)

DE

Programm/ Symbol	Beschreibung
LIGHT 	Drücken Sie die Taste, um das Licht ein-/auszuschalten
RESET	Setze die Temperatur/Zeit zurück. Zum nochmals auswählen/beenden des Programms
- TIME +	Einstellrad: Die Zeit kann über das Einstellrad festgelegt werden. Start/Stop: Drücke das Einstellrad, um den Prozess zu starten/stoppen.

EINSTELLUN- GEN

Pro-Modus (B)

Drücke die gewünschte Pro-Modus-Einstellung im Bereich Pro Mode (B). Der ausgewählte Modus blinkt. Die voreingestellte Zeit leuchtet auf und die Temperatur blinkt (A).

HINWEIS: Du kannst die Zeit einstellen, indem Du den Zeitknopf im Einstellungsbereich (C) drückst und das Einstellrad (7) auf die gewünschte Zeit drehst.

HINWEIS: Die voreingestellte Temperatur im Pro-Modus kann nicht geändert werden.

Drücke das Einstellrad (7), um das Vorheizen zu starten. Der Countdown und PREHEAT werden auf der Anzeige (A) angezeigt. PREHEAT blinkt rot (A).

Wenn die Vorheiztemperatur erreicht ist, werden „ÖFFNEN“ und „Add-in“ (A) mit fünf kurzen Signaltönen angezeigt.

HINWEIS: Wenn innerhalb von 15 Minuten nichts passiert, schaltet das Gerät in den Standby-Modus.

Öffne die Tür (5/6) und platziere das Gitter (12) mit dem Gericht in den Pizzaofen.

Gebrauchsanweisung

Schließe die Tür (5/6). Das Programm wird automatisch fortgesetzt, sobald die Tür (5) wieder geschlossen ist.

Wenn das Programm fertig ist, gibt das Gerät fünf Pieptöne ab, das Licht schaltet sich ein, die Heizung schaltet sich aus und auf der Anzeige (A) erscheint „ÖFFNEN & Ende“. Der Ventilator bleibt zum Kühlen einige Minuten lang eingeschaltet, bis die Temperatur unter 80 °C fällt.

REINIGUNG

Verwende keine Küchenutensilien aus Metall oder scheuernde Reinigungsmittel, da diese die Oberflächen beschädigen können.

Pizzaofen

Ziehe den Netzstecker aus der Steckdose und lass das Gerät abkühlen.

Wische die Außenseite des Geräts (2) mit einem feuchten Tuch ab.

Reinige die Innenseite der Tür (5) mit heißem Wasser, Spülmittel und einem feuchten Tuch oder nicht scheuernden Schwamm.

Du kannst eventuelle Schmutzreste auf der Innenseite der Tür (5) mit einer Entfettungsflüssigkeit entfernen.

Falls erforderlich, reinigen Sie den Innenraum des Geräts mit einem feuchten Tuch.

Gitter (12)

Lass das Gitter abkühlen.

Reinige das Gitter mit heißem Wasser, Spülmittel und einem feuchten Tuch oder nicht scheuernden Schwamm.

Pizzastein (13)

WICHTIG: Halte den Pizzastein trocken und sauber.

Wenn feuchte Rückstände nicht entfernt werden, kann der Pizzastein leicht schimmeln.

WICHTIG: Vermeide Reinigungsmittel. Der Pizzastein absorbiert Fett sehr leicht. Wenn Fett einmal absorbiert ist, kann es nicht mehr vollständig entfernt werden.

Lass den Pizzastein abkühlen.

HINWEIS: Wir raten davon ab, den Pizzastein häufig mit Wasser zu waschen.

HINWEIS: Die Partikel, die nach dem Backen auf der Oberfläche des Pizzasteins zurückbleiben, beeinträchtigen die Funktion des Steins nicht.

Die Spuren können vorsichtig mit einem Plastikspatel entfernt werden.

Bei starken Ablagerungen kann der Pizzastein für kurze Zeit in heißes Wasser getaucht werden. Wir empfehlen, den Pizzastein nach der Reinigung mit Wasser im Backofen bei niedriger Temperatur zu trocknen.

VORSICHT! Wenn der Pizzastein feucht in den Ofen gelegt wird, kann Wasserdampf entweichen.

AUFBEWAHRUNG

Pizzaofen

Zieh den Stecker des Geräts aus der Steckdose und lass es abkühlen.

Sorge dafür, dass alle Teile sauber und trocken sind.

Du kannst den Pizzaofen entweder waagrecht auf den Füßen für den Betrieb (8) oder senkrecht auf den Füßen für die Lagerung (9) aufbewahren.

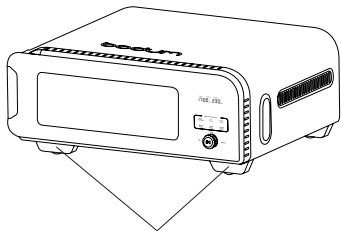

8

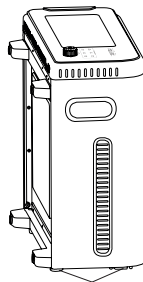

9

Auf der Rückseite des Geräts befindet sich eine Kabeltrommel (10). Du kannst dort das Stromkabel aufwickeln.

Das Gerät ist zum leichteren Tragen mit zwei Griffen (11) ausgestattet.

Gitter (12)

Lass das Gitter abkühlen.

Du kannst das Gitter im Pizzaofen oder lose an einem trockenen Ort aufbewahren.

PIZZASTEIN (13)

Lass den Pizzastein abkühlen.

Bewahre den Pizzastein an einem luftigen und trockenen Ort auf.

UMWELT

Entsorge dieses Gerät nicht im normalen Hausmüll, sondern bringe es zu einer offiziellen Sammelstelle, damit es recycelt werden kann. Dadurch trägst Du zum Schutz der Umwelt bei.

TECHNISCHE SPEZIFIKATIONEN

DE

TECHNISCHE DATEN

Spannung	220-240V ~ 50-60 Hz
Leistung (in Watt)	2000 Watts
Einstellbare Temperatur	400°C

HERSTELLERGARANTIE FÜR DIE USA, KANADA, DIE EUROPÄISCHE UNION UND DIE SCHWEIZ.

Garantie: Die BODUM® AG, Schweiz, garantiert für den elektrischen Wasserkocher OTTONI für einen Zeitraum von zwei Jahren ab dem Datum der ursprünglichen Lieferung des Produkts an den kaufenden Verbraucher gegen Material- und Funktionsfehler, die auf Konstruktions- oder Herstellungsfehler zurückzuführen sind. Reparaturen werden kostenlos durchgeführt, wenn alle Garantiebedingungen erfüllt sind. Erstattungen sind nicht möglich.

Garantiegeber: BODUM® AG, Altgasse 82, 6340 Baar, Switzerland.

Garantiebedingungen: Diese Garantie gilt erst und die zweijährige Garantiefrist beginnt erst ab der Übergabe des Produktes an den kaufenden Verbraucher. Das Garantiezertifikat muss vom Verkäufer zum Zeitpunkt des Kaufs ausgefüllt werden. Um Garantieleistungen zu erhalten, müssen Sie das Garantiezertifikat vorlegen. Sollte Sie für Ihr BODUM®-Produkt einen Garantieservice benötigen, wenden Sie sich bitte an Ihren BODUM®-Händler, ein BODUM®-Geschäft, den BODUM®-Vertriebspartner in Ihrem Land oder besuchen Sie www.bodum.com

BODUM® übernimmt keine Garantie für Schäden, die durch unsachgemäßen Gebrauch, unsachgemäße Handhabung, normale Abnutzung, unzureichende oder falsche Wartung oder Pflege, falsche Bedienung oder Verwendung des Geräts durch nicht autorisierte Personen entstanden sind.

Diese Herstellergarantie beeinträchtigt weder Ihre gesetzlichen Rechte nach den geltenden nationalen Gesetzen noch Ihre Rechte gegenüber dem Händler aus dem Kaufvertrag.

Gebrauchsanweisung

KORREKTE ENTSORGUNG DIESES PRODUKTES



Alte Elektrogeräte dürfen nicht mehr zusammen mit dem Restmüll beseitigt werden, sondern müssen getrennt entsorgt werden. Die Abgabe bei kommunalen Sammelstellen durch Privatpersonen ist kostenfrei. Die Besitzer von Altgeräten sind verpflichtet, die Geräte zu den Sammelstellen zu bringen oder bei einer entsprechenden Sammlung abzugeben. Mit diesem kleinen persönlichen Aufwand tragen Sie dazu bei, dass wertvolle Rohstoffe recycelt und Schadstoffe gezielt behandelt werden können.

GARANTIES IMPORTANTES

Lors de l'utilisation d'appareils électriques, il convient de toujours respecter les mesures de sécurité de base, notamment les suivantes :

Lisez toutes les instructions.

Ne touchez pas les surfaces chaudes.

Pour vous protéger contre les chocs électriques, n'immergez pas le cordon, les fiches ou la base dans l'eau ou dans un autre liquide.

AVERTISSEMENT : Cet appareil électrique contient une fonction de chauffage. Les surfaces autres que les surfaces fonctionnelles peuvent atteindre des températures élevées. Les températures étant perçues différemment selon les personnes, cet appareil doit être utilisé avec PRUDENCE. L'équipement ne doit être touché qu'au niveau des poignées et des surfaces de préhension prévues, et une protection contre la chaleur doit être assurée par des gants ou autres. Les surfaces autres que les surfaces de préhension prévues doivent avoir le temps de refroidir avant d'être touchées.

Débranchez la fiche de la prise lorsqu'elle n'est pas utilisée et avant de la nettoyer. Laisser refroidir avant de mettre ou de retirer les pièces.

Si le cordon d'alimentation est endommagé, il doit être remplacé par le fabricant, son prestataire de services ou toute personne habilitée afin d'éviter tout incident.

Évitez d'utiliser des accessoires non recommandés par le fabricant de l'appareil, car ils peuvent provoquer des blessures.

Ne pas utiliser en plein air.

Ne laissez pas le cordon pendre sur le bord de la table ou du comptoir, ni toucher des surfaces chaudes.

Ne le placez pas sur ou près d'un brûleur électrique ou à gaz chaud, ni dans un four chauffé.

Branchez toujours le cordon d'alimentation sur la prise murale. Pour déconnecter, mettez n'importe quelle commande sur « off », puis retirez la fiche de la prise murale.

Ne pas utiliser les appareils à d'autres fins que celles prévues.

Cet appareil peut être utilisé par des enfants âgés de 8 ans et plus et par des personnes dont les capacités physiques, sensorielles ou mentales sont réduites ou qui manquent d'expérience et de connaissances, à condition qu'elles aient reçu une surveillance ou des instructions concernant l'utilisation de l'appareil en toute sécurité et qu'elles comprennent les risques encourus. Les enfants ne doivent pas jouer avec cet appareil.

Le nettoyage et l'entretien par l'utilisateur ne doivent pas être effectués par des enfants, sauf s'ils ont plus de 8 ans et qu'ils sont supervisés.

Tenir l'appareil et son cordon hors de portée des enfants de moins de 8 ans.

Les appareils ne sont pas destinés à être utilisés à l'aide d'une minuterie externe ou d'un système de commande à distance séparé

CONSERVEZ CES INSTRUCTIONS

IMPORTANT ! Veuillez lire attentivement ce manuel avant d'utiliser l'appareil et conservez-le pour toute référence ultérieure.†

Tenir l'appareil et son cordon hors de portée des enfants de moins de 8 ans.

Ne jamais immerger le boîtier, qui contient les composants électriques et les éléments chauffants, dans l'eau ni le rincer sous le robinet.

Ne laissez pas d'eau ou d'autres liquides pénétrer dans l'appareil afin d'éviter tout risque d'électrocution.

Ne pas couvrir les ouvertures d'entrée et de sortie d'air lorsque l'appareil est en fonctionnement.

Ne jamais toucher l'intérieur de l'appareil lorsqu'il est en fonctionnement.

La température des surfaces accessibles peut être élevée lorsque l'appareil fonctionne.

AVERTISSEMENT ! Vérifiez que la tension indiquée sur l'appareil correspond à la tension du réseau local.

N'utilisez pas l'appareil si la fiche, le cordon d'alimentation ou d'autres pièces sont endommagés.

Ne confiez pas à une personne non autorisée le soin de remplacer ou de réparer le cordon d'alimentation endommagé.

Tenir le cordon principal à l'écart des surfaces chaudes.

Ne branchez pas l'appareil et ne manipulez pas le panneau de commande si vous avez les mains mouillées.

Ne pas placer l'appareil contre un mur ou d'autres appareils.

Laissez au moins 10 cm d'espace libre à l'arrière et sur les côtés et 10 cm d'espace libre au-dessus de l'appareil.

Ne placez rien sur l'appareil.

N'utilisez pas l'appareil à d'autres fins que celles décrites dans ce manuel.

Ne laissez pas l'appareil fonctionner sans surveillance.

Pendant le fonctionnement, de l'air chaud est libéré par les ouvertures de sortie d'air. Gardez vos mains et votre visage à une distance sûre de la vapeur et des ouvertures de sortie d'air. Faites également attention à l'air lorsque vous retirez la grille de l'appareil.

Toutes les surfaces accessibles peuvent devenir chaudes pendant l'utilisation.

Débranchez immédiatement l'appareil si vous voyez de la fumée noire s'échapper de l'appareil. Attendez que l'émission de fumée s'arrête avant de retirer la grille de l'appareil.

ATTENTION ! Veillez à ce que l'appareil soit placé sur une surface horizontale, plane et stable.

Cet appareil est conçu pour un usage domestique uniquement. Il peut ne pas convenir pour être utilisé en toute sécurité dans des environnements tels que les cuisines de personnel, les fermes, les motels et d'autres environnements non résidentiels. Il n'est pas non

plus destiné à être utilisé par les clients dans les hôtels, les motels, les chambres

d'hôtes et autres environnements résidentiels.

Si l'appareil est utilisé de manière incorrecte ou à des fins professionnelles ou semi-professionnelles ou s'il n'est pas utilisé conformément aux instructions du manuel d'utilisation, la garantie devient caduque et nous pourrions décliner toute responsabilité pour les dommages causés.

L'appareil a besoin d'environ 30 minutes de refroidissement pour être manipulé ou nettoyé en toute sécurité.

Débranchez toujours l'appareil lorsqu'il n'est pas utilisé.

**Conservez ce mode d'emploi
pour pouvoir vous y référer
ultérieurement.**

**POUR USAGE DOMESTIQUE
UNIQUEMENT**

**AVANT LA
PREMIÈRE
UTILISATION**

Retirer tous les matériaux d'emballage.

Retirez tous les autocollants ou étiquettes de l'appareil.

Nettoyez soigneusement la grille (12) et la pierre à pizza (13) avec de l'eau chaude et une éponge non abrasive.

Essuyez l'extérieur de l'appareil avec un chiffon humide.

Voir la section NETTOYAGE.

REMARQUE : Lorsque votre four à pizza est chauffé pour la première fois, il peut dégager

de la fumée ou une odeur. Ce phénomène est normal pour de nombreuses applications chauffées. Ce phénomène est normal pour de nombreuses utilisations chauffées.

**PRÉPARATION
À
L'UTILISATION**

Placez l'appareil sur une surface stable, horizontale et plane.

ATTENTION ! Ne pas placer l'appareil sur une surface non résistante à la chaleur.

AVERTISSEMENT ! Ne posez rien sur le dessus de l'appareil.

**INFORMATION
SUR L'UTILISATION
DU FOUR
À PIZZA****IMPORTANT:**

- Toujours préchauffer la pierre à pizza.
- N'utilisez pas la pierre à pizza avec les fonctions d'air chaud d'un four.
- Ne pas utiliser la pierre à pizza avec des aliments gras ou pour manger. Utilisez uniquement la pierre à pizza pour les pizzas.
- Placer la pierre à pizza au niveau supérieur lors du préchauffage.
- La pierre à pizza ne doit pas être placée directement sur la source de chaleur. Utilisez toujours le support (12) prévu à cet effet.

NOTE:

- Si la pâte n'est pas assez cuite, si elle n'a pas de couleur ou si elle colle sur la pierre à pizza, c'est que celle-ci n'a pas été préchauffée assez longtemps.
- Si une odeur particulière est perçue, elle peut être liée au matériau d'emballage, car la surface de la pierre à pizza absorbe les odeurs. Ce problème peut être résolu en lavant la pierre

à pizza à l'eau et en la séchant ensuite au four. Voir la section « NETTOYAGE ».

- La pierre à pizza absorbe les odeurs lorsque la graisse, la sauce et le fromage sont brûlés. Les résidus peuvent également noircir la pierre à pizza. La source de l'odeur n'est pas la pierre à pizza elle-même.

UTILISATION DE L'APPAREIL

Branchez la fiche secteur sur une prise murale reliée à la terre.

Ouvrez la porte et assurez-vous que le four est vide.

IMPORTANT : Utiliser la poignée (6) prévue à cet effet pour ouvrir et fermer la porte (5).

Placez la pierre à pizza (13) sur la grille (12) et faites-la glisser ensemble dans le four à pizza.

REMARQUE : L'élévation sur la grille empêche la pierre à pizza de glisser. L'élévation sur la grille doit être placée à l'arrière du four.

Fermez la porte (5/6) et préchauffez le four à pizza avec la grille (12) et la pierre à pizza (13) en sélectionnant le réglage souhaité sur l'affichage du programme (B).

Consultez les sections PANNEAU DE COMMANDE/ AFFICHAGE et RÉGLAGES.

IMPORTANT : La durée et la température peuvent varier en fonction des ingrédients et de leur quantité.

Préparez la pizza de votre choix.

Lorsque la température de préchauffage est atteinte, « OUVRIR » et « AJOUTER » s'affichent (A) avec 5 bips courts.

Ouvrez la porte (5/6), placez la pizza sur la pierre à pizza préchauffée (13) et remettez-la dans le four à pizza. Fermer la porte (5/6). Le programme se

poursuit automatiquement dès que la porte (5) est refermée.

ATTENTION ! Ne touchez pas le four à pizza pendant et après son utilisation, car il devient chaud. Ne touchez la poignée (6) que sans gants.

ATTENTION ! Ne pas porter de gants lors de l'utilisation de la pierre à pizza. La pierre à pizza devient très chaude. Les gants ne peuvent pas supporter ces températures. Il y a un risque de brûlures ! Nous recommandons vivement l'utilisation d'une pelle à pizza.

CONSEIL : Utilisez une pelle à pizza pour faciliter la manipulation de la pizza.

Lorsque le programme est terminé, l'appareil émet 5 bips, la lumière s'allume, le chauffage s'éteint et le message « OUVRIR et FIN » s'affiche sur l'écran (A).

Ouvrez la porte (5/6) et retirez la grille (12) avec la pierre à pizza (13) et la pizza du four.

IMPORTANT : Portez des gants lorsque vous touchez des surfaces chaudes, sauf pour la pierre à pizza, pour laquelle nous recommandons une pelle à pizza.

Fermez la porte (5/6) et laissez l'appareil refroidir.

ATTENTION : Nous recommandons de toujours utiliser la pierre à pizza pour les pizzas. Le papier sulfurisé n'est pas recommandé en raison des températures élevées. Sinon, faites attention à la température maximale du papier sulfurisé !

PANNEAU DE CONTRÔLE/ AFFICHAGE

- A** Affichage TEMPS & TEMPÉRATURE
- B** Mode Pro
- C** Zone de Réglage

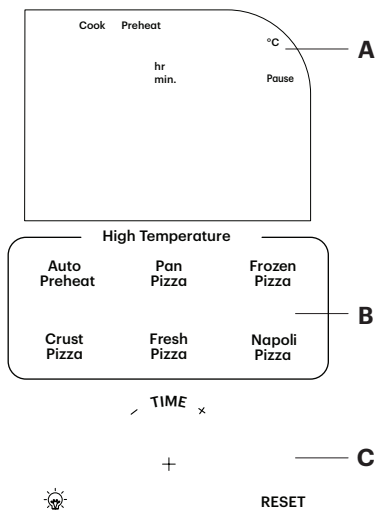

Affichage TEMPS & TEMPÉRATURE (A)

Programme/L'icône	Description
TEMPERATURE	Affiche la température réglée pour le programme sélectionné
TIME	Affiche l'heure réglée pour le programme sélectionné
COOK	Indique que le programme est en cours d'exécution
PREHEAT	Indique que le préchauffage est en cours

Mode Pro (B)

FR

Programme	Description	Température prérégulée	Temps prérégulé (min.)	Temps de préchauffage prérégulé (min.)
AUTO PREHEAT	Voyant rouge pour le préchauffage, voyant vert lorsque le préchauffage est terminé.	-	-	-
PAN PIZZA	Pour les pizzas plus épaisses que les pizzas classiques.	230° C	25:00	-
FROZEN PIZZA	Pour pizzas surgelées.	250° C	18:00	-
CRUST PIZZA	Pizza à croûte demi-dosée	310° C	5:30	15:00
FRESH PIZZA	Préparez rapidement une pizza maison à la croûte croustillante.	360° C	7:30	15:00
NAPOLI PIZZA	Cuisinez une pizza fraîche faite à la main, de style napolitain.	400° C	4:00	15:00

Mode d'emploi

Zone de Réglege (C)

Programme/L'icône	Description
LIGHT 	Appuyez sur le bouton pour allumer/éteindre la lumière
RESET	Réinitialisation de la température et de l'heure. Pour resélectionner/quitter le programme
- TIME +	Cadran de réglage : tournez la molette de réglage pour ajuster l'heure. Démarrage/arrêt : Appuyer sur la molette de réglage pour démarrer/arrêter l'opération.

SETTINGS

Mode Pro (B)

Appuyez sur le réglage du mode Pro souhaité dans la zone Mode Pro (B). Le mode sélectionné clignote. La durée programmée s'allume et la température clignote (A).

REMARQUE : Vous pouvez régler l'heure en appuyant sur la touche de l'heure dans la zone de réglage (C) et en tournant la molette de réglage (7) jusqu'à l'heure souhaitée.

REMARQUE : La température réglée dans le Mode Pro ne peut pas être ajustée.

Appuyez sur la molette de réglage (7) pour lancer le processus de préchauffage. Le compte à rebours et l'indication PRECHAUFFEMENT sont affichés sur l'écran (A). PRECHAUFFEMENT clignote en rouge (A).

Lorsque la température de préchauffage est atteinte, « OUVRIR » et « AJOUTER » s'affichent (A) avec 5 bips courts.

REMARQUE : Si aucune action n'est entreprise dans les 15 minutes, l'appareil passe en mode veille.

Ouvrez la porte (5/6) et placez la grille (12) avec les aliments dans le four à pizza.

Fermer la porte (5/6). Le programme se poursuit automatiquement dès que la porte (5) est refermée.

Lorsque le programme est terminé, l'appareil émet 5 bips, la lumière s'allume, le chauffage s'éteint et le message « OUVRIR et FIN » s'affiche sur l'écran (A). Le ventilateur reste allumé pendant quelques minutes pour le refroidissement jusqu'à ce que la température tombe en dessous de 80° Celsius.

NETTOYAGE

Do not use metal kitchen utensils or abrasive cleaning materials, as this may damage the surfaces.

FR

Four à Pizzas

Débrancher la fiche de la prise murale et laisser refroidir l'appareil.

Essuyez l'extérieur de l'appareil (2) avec un chiffon humide.

Nettoyez l'intérieur de la porte (5) avec de l'eau chaude, du liquide vaisselle et un chiffon humide ou une éponge non abrasive.

REMARQUE : Vous pouvez utiliser un liquide dégraissant pour éliminer toute saleté restante à l'intérieur de la porte (5).

Au besoin, nettoyer l'intérieur de l'appareil avec un chiffon humide.

Crémaillère (12)

Laisser refroidir la grille.

Nettoyez le support avec de l'eau chaude, du liquide vaisselle et un chiffon humide ou une éponge non abrasive.

Pierre à Pizza (13)

IMPORTANT : Gardez la pierre à pizza sèche et propre. Si les résidus humides ne sont pas éliminés, la pierre à pizza peut facilement moisir.

IMPORTANT : Éviter les produits de nettoyage. La pierre à pizza absorbe très facilement la graisse. Une fois absorbé, il ne peut être complètement éliminé.

Laisser refroidir la pierre à pizza.

STOCKAGE**Four à Pizzas**

Débranchez l'appareil et laissez-le refroidir.

Assurez-vous que toutes les pièces sont propres et sèches.

Vous pouvez ranger le four à pizza soit horizontalement, sur les pieds pour le fonctionnement (8), soit verticalement, sur les pieds pour le stockage (9).

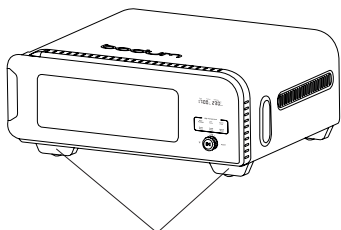
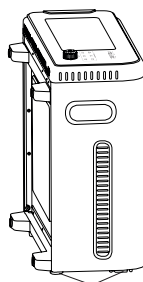
**8****9**

Un enrouleur de câble (10) se trouve à l'arrière de l'appareil. Vous pouvez y enrouler le cordon d'alimentation.

L'appareil est équipé de deux poignées (11) pour faciliter son transport.

Crémaillère (12)

Laisser refroidir la grille.

Vous pouvez ranger la grille à l'intérieur du four à pizza ou la perdre dans un environnement sec.

Pierre à Pizza (13)

Laisser refroidir la pierre à pizza.

Conservez la pierre à pizza dans un endroit ventilé et sec.

ENVIRONNEMENT

Ne jetez pas l'appareil avec les ordures ménagères, mais déposez-le dans un point de collecte officiel pour qu'il soit recyclé. Ce faisant, vous contribuerez à la protection de l'environnement.

FR

SPÉCIFICATIONS TECHNIQUES

DONNÉES TECHNIQUES

Tension électrique	220-240V ~ 50-60 Hz
Puissance électrique	2000 Watts
Température réglable	400°C

Mode d'emploi

GARANTIE FABRICANT POUR LES ÉTATS-UNIS & CANADA, L'UNION EUROPÉENNE ET LA SUISSE.

Garantie: BODUM® AG, Suisse, garantit le four à pizza BISTRO pendant une période de deux ans à compter de la date de livraison du produit au consommateur acheteur contre les matériaux défectueux et les dysfonctionnements qui peuvent être attribués à des défauts de conception ou de fabrication. Les réparations sont effectuées gratuitement si toutes les conditions de la garantie sont remplies. Aucun remboursement n'est possible.

Garant: BODUM® AG, Altgasse 82, 6340 Baar, Switzerland.

Conditions de garantie: La présente garantie ne prend effet, et la période de garantie de deux ans ne commence, qu'au moment de la livraison du produit au consommateur acheteur. Le certificat de garantie doit être rempli par le vendeur au moment de l'achat. Ce certificat de garantie doit être présenté pour bénéficier des services de garantie. Si ton produit BODUM® nécessite un service de garantie, merci de contacter ton revendeur BODUM®, un magasin BODUM®, le distributeur BODUM® de ton pays ou de te rendre sur le site www.bodum.com.

BODUM® ne peut pas garantir des dommages résultant d'une utilisation inappropriée, d'une manipulation incorrecte, d'une usure normale, d'un entretien inapproprié ou incorrect, d'une fausse manœuvre, ou de l'utilisation par des personnes non autorisées.

Cette garantie fabricant n'affecte pas vos droits légaux provenant des droits locaux applicables, ni vos droits contre le revendeur provenant de leur contrat de vente/d'achat.

MISE AU REBUT CORRECT DE CE PRODUIT

FR



Ce sigle indique que ce produit ne doit pas être éliminé avec les autres déchets ménagers dans l'UE. Pour éviter d'éventuels impacts néfastes pour l'environnement ou la santé humaine dus à des dépôts incontrôlés de déchets, recyclez-le de manière responsable pour favoriser la réutilisation durable des matières premières. Pour retourner votre appareil usagé, veuillez utiliser des systèmes de retour et de collecte, ou contactez le revendeur où le produit a été acheté. Il peut reprendre le produit pour un recyclage respectueux de l'environnement.

Mode d'emploi

DANSK

Tillykke! Du er nu den stolte ejer af en BISTRO Pizzaovn fra BODUM®. Læs venligst disse instrukser omhyggeligt, før du anvender apparatet.

VIGTIGE SIKKERHEDSFORANSTALTNINGER

Når du bruger elektriske apparater, bør du altid følge basale sikkerhedsforanstaltninger - herunder følgende:

Læs alle instrukser.

Rør ikke ved varme overflader.

For at beskytte mod elektrisk stød skal du undlade at sænke ledningen, stikkene eller soklen ned i vand eller andre væsker.

ADVARSEL: Dette elektriske apparat indeholder en opvarmningsfunktion. Overflader der ikke er funktionelle overflader, kan udvikle høje temperaturer. Da temperaturer opfattes forskelligt af forskellige personer, skal dette udstyr anvendes med FORSIGTIGHED. Udstyret skal kun berøres ved de tiltænkte håndtag og gribeoverflader, og benyt varmebeskyttelse som handsker eller lignende. Overflader som ikke er tiltænkte gribeoverflader, skal have tilstrækkelig tid til at køle af, før de berøres.

Tag apparatet ud af stikkontakten, når det ikke er i brug og før rengøring. Lad det køle af, før du monterer eller aftager dele.

Hvis strømkablet bliver beskadiget, skal det udskiftes af producenten, dennes serviceagent eller lignende kvalificeret person for at undgå, at der opstår fare.

Undgå at benytte påsat tilbehør som ikke er anbefalet af apparatets fabrikant, da dette kan medføre skader.

Må ikke bruges udendørs.

Lad ikke ledningen hænge ud over kanten på bordet eller bordpladen, eller røre ved varme overflader.

Placer ikke på eller i nærheden af en varm gas- eller elektrisk brænder eller i en opvarmet ovn.

Sæt altid ledningen i stikkontakten. For at afbryde skal du dreje en vilkårlig knap til "off" og derefter fjernet stikket fra stikkontakten.

Brug ikke apparater til andet end deres tiltænkte formål.

Dette apparat kan anvendes af børn i alderen 8 år og højere samt personer med reduceret fysisk, sanselig eller mental kapacitet eller mangel på erfaring og viden, hvis der føres tilsyn med dem eller de har fået instruktion i brug af apparatet på en sikker måde og forstår de farer det involverer. Børn må ikke lege med apparatet.

Rengøring og brugervedligehold bør ikke udføres af børn, medmindre de er ældre end 8 og under tilsyn.

Hold apparatet og dets ledning udenfor rækkevidde af børn på mindre end 8 år.

Apparaterne er ikke tiltænkt brug ved hjælp af en ekstern timer eller et separat fjernstyringssystem.

GEM DISSE INSTRUKSER

VIGTIGT! Læs venligst denne manual omhyggeligt, før du anvender apparatet og gem den til fremtidig referencebrug.

Hold apparatet og dets ledning uden for rækkevidde af børn, der er yngre end 8 år.

Sænk aldrig kabinettet, som indeholder elektriske komponenter og varmeelementer, ned i vand og skyl dem ikke under vandhanen.

Undgå at vand eller andre væsker kommer ind i apparatet for at forhindre elektrisk stød.

Tildæk ikke luftindtaget og de ydre lufthuller, mens apparatet kører.

Rør aldrig indersiden af apparatet, mens det kører.

Temperaturen på tilgængelige overflader kan være høj, når apparatet kører.

ADVARSEL! Tjek om spændingen som er angivet på apparatet passer til den lokale strømspænding.

Anvend ikke apparatet, hvis der er skader på stikket, strømkablet eller andre dele.

Lad ikke en uautoriseret person udskifte eller reparere det beskadigede strømkabel.

Hold strømkablet væk fra varme overflader.

Sæt ikke strøm til apparatet, og benyt ikke kontrolpanelet med våde hænder.

Placer ikke apparatet op mod en væg eller andre apparater.

Lad der være mindst 10 cm fri plads på bagsiden og siden samt 10 cm fri plads ovenover apparatet.

Sæt ikke noget ovenpå apparatet.

Brug ikke apparatet til noget andet formål end det der er beskrevet i denne manual.

Lad ikke apparatet køre uden opsyn.

Under anvendelsen bliver der frigivet varm luft gennem lufthullerne. Hold dine hænder og dit ansigt på sikker afstand af dampen og væk fra lufthullerne. Pas også på luft, når du fjerner stativet fra apparatet.

Alle tilgængelige overflader kan blive varme under brug.

Træk omgående apparatet ud af stikket, hvis du ser mørk røg komme ud af apparatet. Vent på at røgudviklingen stopper, før du fjerner stativet fra apparatet.

ADVARSEL! Sørg for at apparatet er placeret på en vandret, jævn og stabil overflade.

Dette apparat er kun designet til husholdningsbrug. Det er ikke sikkert at anvende det i miljøer såsom personalekøkkener, bondegårde, moteller og andre ikke-private beboelsesmiljøer. Det er heller ikke tiltænkt brug af kunder på hoteller, moteller, bed and breakfast og andre beboelsesmiljøer.

Hvis apparatet anvendes forkert eller til professionelle eller semi-professionelle formål, eller det ikke anvendes i henhold til instrukserne i brugermanualen, bliver garantien ugyldig, og vi kan afvise ethvert ansvar for opståede skader.

Apparatet skal have omkring 30 minutter til at køle af for sikker håndtering eller rengøring.

Tag altid apparatet ud af stikket, når det ikke er i brug.

DA

**Gem denne brugervejledning til
fremtidig reference.**

KUN TIL INDENDØRS HUSHOLDNINGSBRUG

FØR FØRSTE ANVENDELSE

Fjern alle indpakkingsmaterialer.

Fjern alle klistermærker eller etiketter fra apparatet.

Rengør stativet (12) og pizzastenen (13) grundigt med varmt vand og en blød svamp.

Tør ydersiden af apparatet af med en fugtig klud.

Se sektionen "RENGØRING":

BEMÆRK: Når din pizzaovn opvarmes første gang, kan den udsende en vis mængde røg eller lugt. Dette er normalt i mange opvarmningsinstallationer. Dette påvirker ikke apparatets sikkerhedsniveau.

KLARGØRELSE TIL BRUG

Placer apparatet på en stabil, vandret og jævn overflade.

ADVARSEL! Placer ikke apparatet på en overflade, som ikke er varmeresistent.

ADVARSEL! Sæt ikke noget ovenpå apparatet.

BRUGSANVIS- NINGER FOR PIZZAOVNEN

VIGTIGT:

- Forvarm altid pizza sten.
- Brug ikke pizzastenen i kombination med varmluftsfunktioner i en ovn.

Brugsanvisning

- Brug ikke pizzastenen til fedtholdige fødevarer. Brug kun pizzastenen til pizza.
- Placer pizzastenen på øverste niveau, når du forvarmer.
- Pizzastenen må ikke placeres direkte på varmekilden. Brug altid det medfølgende stativ (12).

BEMÆRK:

- Hvis dejen ikke er bagt tilstrækkeligt, ikke har nogen farve, eller hvis dejen klæber til pizzastenen, er pizzastenen ikke blevet opvarmet i tilstrækkelig lang tid.
- Hvis du opfatter en mærkelig duft, kan dette hænge sammen med indpakningsmaterialerne, da pizzastenens overflade absorberer dufte. Dette kan fjernes ved at vaske den med vand og derefter tørre pizzastenen i ovnen. Se sektionen "RENGØRING".
- Pizzastenen absorberer dufte, når fedt, sovs eller ost bliver brændt. Resterne kan også gøre pizzastenen sort. Kilden til duften er ikke selve pizzastenen.

**BRUG
APPARATET**

Sæt strømstikket til en stikkontakt med jordforbindelse.

Åbn døren og sørg for at ovnen er tom.

VIGTIGT: Brug håndtaget (6) som er designet til dette formål for at åbne og lukke døren (5).

Placer pizzastenen (13) på stativet (12) og skub dem samlet ind i pizzaovnen.

BEMÆRK: Den hævede del af gitteret forhindrer pizzastenen i at glide af gitteret. Den hævede del på risten skal være bagest i ovnen.

Luk døren (5/6) og forvarm pizzaovnen med stativet (12) og pizzastenen (13) ved at vælge den ønskede indstilling på programskærmen (B).

Se sektionerne "KONTROLPANEL/DISPLAY" og "INDSTILLINGER".

VIGTIGT: Tiden og temperaturen kan variere afhængigt af ingredienserne og mængden af ingredienser.

Tilbered din ønskede pizza.

Når forvarmningstemperaturen er nået vises "OPEN" og "Add-in" (A) med 5 korte bip.

Åbn døren (5/6), placer pizzaen på den forvarmede pizzasten (13) og sæt den tilbage i pizzaovnen. Luk døren (5/6). Programmet fortsætter automatisk, så snart døren (5) bliver lukket igen.

ADVARSEL! Rør ikke pizzaovnen under og efter brug, da den bliver varm. Rør kun håndtaget (6) uden handsker.

ADVARSEL! Brug ikke handsker ved brug af pizzastenen. Pizzastenen bliver meget varm. Handsker kan ikke modstå disse temperaturer. Der er forbrændingsfare! Vi anbefaler i høj grad at bruge en pizzaspade.

TIP: Brug en pizzaspatel for at gøre det nemmere at styre pizzaen.

Når programmet er afsluttet, udsender apparatet 5 bip, lyset bliver tændt, varmen slår fra og "OPEN & End" vises på skærmen (A).

Åbn døren (5/6) og fjern stativet (12) med pizzastenen (13) og pizzaen fra ovnen.

VIGTIGT: Brug handsker ved berøring af varme overflader, med undtagelse af pizzastenen; til denne anbefaler vi en pizzaspade.

Luk døren (5/6) og lad apparatet køle af.

ADVARSEL: Vi anbefaler altid at bruge pizzastenen til pizza. Bagepapir anbefales ikke på grund af de høje temperaturer. Ellers skal du være opmærksom på bagepapirets maksimale temperatur!

KONTROLPAN- EL/SKÆRM

- A** Vis TID OG TEM-
PERATUR
- B** Pro Mode
- C** Indstillingsområde

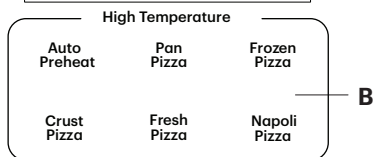
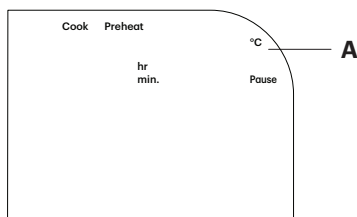

TIME x

+



RESET

C

Pizzaovn

Vis TID OG TEMPERATUR (A)

Program / Ikon	Beskrivelse
TEMPERATURE	Viser temperaturen som er indstillet for det valgte program
TIME	Viser tiden som er indstillet for det valgte programréglée pour le programme sélectionné
COOK	Viser tiden som er indstillet for det valgte program
PREHEAT	Viser at forvarmning kører

Pro Mode (B)

Program	Beskrivelse	Forhånd-sindstillet temperatur	Forhånd-sindstillet tid (min.)	Forudindstillet forvarmningstid (min.)
AUTO PREHEAT	Rødt lys for forvarmningsproces, grønt lys, når forvarmningsprocessen er gennemført	-	-	-
PAN PIZZA	Til pizza, som er tykkere end almindelig pizza.	230° C	25:00	-
FROZEN PIZZA	Til frosen pizza.	250° C	18:00	-
CRUST PIZZA	Sprød pizza med halvbagt bund	310° C	5:30	15:00
FRISK PIZZA	Tilbered hjemmelavet pizza hurtigt for at få en sprød skorpe	360° C	7:30	15:00
NAPOLI PIZZA	Tilbered håndlavet frisk pizza i Napolitanerstil	400° C	4:00	15:00

DA

Brugsanvisning

Indstillingsområde (C)

Program / Ikon	Beskrivelse
LIGHT 	Tryk på knappen for at tænde eller slukke lyset
RESET	Nulstil temperaturen/tiden. For at genvælge/afslutte programmet
- TIME +	Indstillingsknap: Drej indstillingsknappen for at justere tiden. Start/Stop: Tryk på indstillingshjulet for at starte eller stoppe apparatet

INDSTILL- INGER

Pro Mode (B)

Tryk på den ønskede Pro Mode-indstilling i Pro Mode-området (B). Den valgte tilstand blinker. Den forhåndsindstillede tid lyser op og temperaturen blinker (A).

BEMÆRK: Du kan justere tiden ved at trykke på tidsknappen i indstillingsområdet (C) og dreje indstillingshjulet (7) hen på den ønskede tid.

BEMÆRK: Temperaturen som er indstillet i Pro Mode kan ikke justeres.

Tryk på indstillingshjulet (7) for at starte forvarmningsprocessen. Nedtællingen og PREHEAT vises på skærmen (A). PREHEAT blinker rødt (A).

Når forvarmningstemperaturen er nået vises "OPEN" og "Add-in" (A) med 5 korte bip.

BEMÆRK: Hvis du ikke foretager dig noget indenfor 15 minutter, skifter apparatet til standby-tilstand.

Åbn døren (5/6) og placer stativet (12) med maden i pizzaovnen.

Luk døren (5/6). Programmet fortsætter automatisk, så snart døren (5) bliver lukket igen.

Når programmet er afsluttet, udsender apparatet 5 bip, lyset bliver tændt, varmen slår fra og "OPEN & End" vises på skærmen (A). Blæseren fortsætter med at være tændt et par minutter for at køle af indtil temperaturen falder til under 80° Celsius.

RENGØRING

Brug ikke metalredskaber eller slibende rengøringsmaterialer, da dette kan beskadige overfladerne.

Pizzaovn

Fjern ledningen fra stikkontakten og lad apparatet køle af.

Tør ydersiden af apparatet (2) af med en fugtig klud.

Rengør indersiden af døren (5) med varmt vand, opvaskemiddel og en fugtig klud eller blød svamp.

Du kan bruge affedtningsmiddel til at fjerne resterende skidt på indersiden af døren (5).

Om nødvendigt rengøres indersiden af apparatet med en fugtig klud.

Stativ (12)

Lad stativet køle af.

Rengør stativet med varmt vand, opvaskemiddel og en fugtig klud eller blød svamp.

Pizzasten (13)

VIGTIGT: Hold pizzastenen tør og ren. Hvis fugtige rester ikke fjernes, kan pizzastenen let mugne.

VIGTIGT: Undgå rengøringsmidler. Pizzastenen absorberer fedt meget nemt. Når det er absorberet, kan det ikke fjernes helt.

Lad pizzastenen køle af.

BEMÆRK: Vi anbefaler ikke at vaske pizzastenen hyppigt med vand.

BEMÆRK: Restpartiklerne som akkumulerer på pizzastenens overflade, påvirker ikke stenens funktionalitet.

Sporene kan fjernes forsigtigt med en plastikspatel. Hvis der er store aflejringer, kan pizzastenen skylles i varmt vand i en kort periode. Vi anbefaler at tørre pizzastenen i ovnen ved lav temperatur, efter at den er gjort ren med vand.

ADVARSEL! Hvis pizzastenen er fugtig, når den stilles ind i ovnen, kan vanddamp slippe ud.

OPBEVARING

Pizzaovn

Tag apparatet ud af stikkontakten og lad det køle af.

Sørg for at alle dele er rene og tørre.

Du kan enten opbevare pizzaovnen vandret på fødderne til anvendelse (8) eller lodret på fødderne til opbevaring (9).

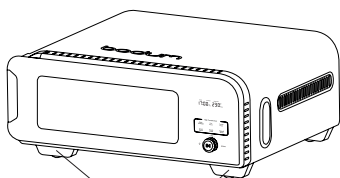

8

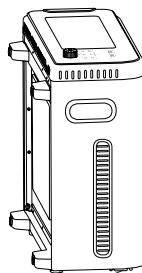

9

Pizzaovn

Der er en kabelrulle (10) på bagsiden af apparatet. Du kan rulle strømkablet sammen der.

Apparatet er udstyret med to håndtag (11) for at gøre det nemt at bære.

Stativ (12)

Lad stativet køle af.

Du kan opbevare stativet indeni pizzaovnen eller stille det et tørt sted.

Pizzasten (13)

Lad pizzastenen køle af.

Opbevar pizzastenen på et ventileret og tørt sted.

MILJØ

Smid ikke apparatet ud med almindeligt restaffald, men aflever det ved et officielt indsamlingssted til genbrug. Dette hjælper med at beskytte miljøet.

DA

TEKNISKE SPECIFIKATIONER

TEKNISKE DATA

Spænding	220-240V ~ 50-60 Hz
Effekt (i watt)	2000 Watts
Justerbar temperatur	400°C

PRODUCENTGARANTI FOR USA & CAN, EU OG CH.

Garanti: BODUM® AG, Schweiz, garanterer i en periode på 2 år fra den oprindelige købsdato levering af produktet, OTTONI elektrisk vandkeddel, til forbrugeren med garanti mod fejlbehæftede materialer og tekniske fejl, som kan spores tilbage til fejl i design eller fremstilling. Reparationer udføres gratis, hvis alle garantibetingelserne er opfyldt. Refundering er ikke mulig.

Garant: BODUM® AG, Altgasse 82, 6340 Baar, Switzerland.

Garantibetingelser: Denne garanti træder ikke i kraft, og den toårige garantiperiode begynder ikke, før det tidspunkt, hvor produktet leveres til kunden, der har købt det. Garanticertifikatet skal udfyldes af sælgeren på købstidspunktet. Du skal fremvise garanticertifikatet for at modtage garantiservice. Skulle dit BODUM®-produkt have behov for garantiservice, bedes du kontakte din BODUM®-forhandler, en BODUM®-butik, dit lands BODUM®-distributør, eller besøge www.bodum.com.

BODUM® yder ingen garanti for skade, der er resultat af uheldsmæssig brug, ukorrekt håndtering, normal brug og slid, utilstrækkelig eller ukorrekt vedligehold og pleje, ukorrekt anvendelse eller hvis apparatet bruges af uautoriserede personer.

Denne producentgaranti påvirker ikke dine lovbestemte rettigheder under gældende national lov, og ej heller dine rettigheder mod forhandleren i forbindelse med deres salgs/købskontrakt.

Brugsanvisning

MILJØVENLIG BORTSKAFFELSE



Det er ulovligt at bortskaffe elektriske apparater, der er defekte eller forældede sammen med almindeligt affald. De skal bortskaffes særskilt. Forbrugerne har mulighed for at efterlade sådanne anordninger på genbrugsstationer gratis. Ejere af sådanne enheder er påkrævet for at bringe dem til indsamlingssteder eller sætte dem ud, når de respektive samlinger finder sted. Ved at gøre denne mindre personlig indsats, er du sikker på, at værdifulde råvarer genanvendes og forureninger håndteres korrekt.

PRECAUCIONES IMPORTANTES

Cuando se utilicen aparatos eléctricos, deben seguirse siempre las precauciones básicas de seguridad, entre las que se incluyen las siguientes:

Lee todas las instrucciones.

No toques las superficies calientes.

Para evitar descargas eléctricas, no sumerjas el cable, los enchufes ni la base en agua u otro líquido.

ADVERTENCIA: Este aparato eléctrico contiene una función de calentamiento. Las superficies que no sean funcionales pueden generar altas temperaturas. Dado que las personas perciben de forma diferente las temperaturas, este equipo tiene que usarse con CUIDADO. Hay que tocar el equipo únicamente en las asas y superficies de agarre previstas, y hay que usar protección térmica como guantes o similares. Las superficies que no sean de agarre deben dejarse enfriar antes de tocarlas.

Desenchúfalo de la toma de corriente cuando no lo utilices y antes de limpiarlo. Deja que se enfríe antes de ponerle o quitarle las partes.

Si el cable de alimentación está dañado, lo tiene que sustituir el fabricante, el agente de servicio técnico o personas con una cualificación similar para evitar riesgos.

Evita utilizar accesorios no recomendados por el fabricante del aparato, ya que pueden causar lesiones.

No usar en el exterior.

No dejes que el cable cuelgue del borde de mesas o encimeras, ni que esté en contacto con superficies calientes.

No coloques el aparato sobre o cerca de un hornillo de gas o eléctrico caliente, ni en un horno caliente.

Enchufa siempre el cable a la toma de corriente. Para desconectarlo, gira cualquier control a la posición de apagado y desenchufa el aparato de la toma de corriente.

No utilizar el aparato para cualquier otro tipo de uso.

Este aparato puede ser usado por niños de 8 años en adelante y por personas con capacidades físicas, sensoriales o mentales reducidas o con falta de experiencia y conocimientos, si estas han sido supervisadas o instruidas sobre el uso del aparato de forma segura y comprenden los peligros que tiene. Los niños no deben jugar con el dispositivo.

La limpieza y el mantenimiento no debe ser realizado por niños a no ser que sean mayores de 8 años y se les supervise.

Mantén el aparato y su cable fuera del alcance de los niños menores de 8 años.

Este aparato no está destinado a ser usado con un temporizador externo o un sistema de control remoto independiente.

CONSERVA ESTAS INSTRUCCIONES

¡IMPORTANTE! Lee detenidamente este manual antes de usar el aparato y guárdalo para futuras consultas.

Mantén el aparato y su cable fuera del alcance de niños menores de 8 años.

No sumerjas nunca la cubierta en agua ni la enjuagues bajo el grifo, ya que contiene componentes eléctricos y elementos calefactores,

No dejes que entre agua u otro líquido en el aparato para evitar una descarga eléctrica.

No cubras la entrada de aire ni los orificios exteriores de aire mientras el aparato esté funcionando.

Nunca toques el interior del aparato mientras esté funcionando.

La temperatura de las superficies accesibles puede ser mayor cuando el aparato esté funcionando.

¡ADVERTENCIA! Comprueba si el voltaje indicado en el aparato se ajusta al voltaje local.

No uses el aparato si la toma de corriente, el cable u otras partes tienen desperfectos.

No dejes que ninguna persona desautorizada se encargue de reemplazar o arreglar el cable dañado.

Mantén el cable principal alejado de superficies calientes.

No conectes el aparato ni toques el panel de controles con las manos húmedas.

No coloques el aparato frente a una pared u otros electrodomésticos.

Permite al menos 10 cm de espacio libre en la parte trasera, en los lados y en la parte superior del aparato.

No coloques nada encima del aparato.

No uses el aparato para fines distintos de los descritos en este manual.

No dejes que el aparato funcione sin vigilancia.

Cuando está funcionando, el aire caliente se libera a través de los orificios exteriores de aire. Mantén las manos y la cara a una distancia segura del vapor y de los orificios exteriores de aire. Además, ten cuidado con el aire cuando retires la rejilla del aparato.

Cualquier superficie accesible puede ponerse caliente durante el uso.

Desenchufa el aparato inmediatamente si ves humo negro saliendo del mismo. Espera a que cese la emisión de humo antes de retirar la rejilla del aparato.

¡CUIDADO! Asegúrate de que el aparato esté colocado sobre una superficie horizontal, plana y estable.

Este aparato está diseñado para usarse únicamente en entornos domésticos. Puede no ser adecuado para ser usado con seguridad en entornos como cocinas de personal, granjas, moteles y otros lugares no residenciales. Tampoco está diseñado para ser utilizado por clientes de hoteles, moteles, pensiones y otros entornos residenciales.

Si el aparato se usa indebidamente, para fines semiprofesionales o profesionales o si no se utiliza siguiendo las instrucciones del manual

de usuario, la garantía perderá su validez y podríamos rechazar cualquier responsabilidad por los daños causados.

El aparato necesita aproximadamente 30 minutos para enfriarse y así poder manipularlo o limpiarlo.

Desconecta siempre el aparato cuando no lo estés usando.

Guarda las instrucciones para futuras consultas.

SOLO PARA USO DOMÉSTICO EN INTERIORES

ANTES DEL PRIMER USO

Retira todos los materiales del empaquetado.
Retira cualquier pegatina o etiqueta del aparato.
Limpia a fondo la rejilla (12) y la piedra de pizzas (13) con agua caliente y una esponja no abrasiva.
Limpia el exterior del aparato con un paño húmedo.
Consulta la sección LIMPIEZA.

NOTA: Cuando el horno de pizzas se caliente por primera vez, puede que emita humo u olores. Esto es algo normal con muchos aparatos calientes. Esto no afecta a la seguridad del aparato.

PREPARACIÓN PARA EL USO

Coloca el aparato en una superficie estable, horizontal y plana.

¡CUIDADO! No coloques el aparato en una superficie no resistente al calor.

ADVERTENCIA: No coloques nada encima del aparato.

**INFORMACIÓN
SOBRE EL USO
DEL HORNO
PARA PIZZA**

IMPORTANTE:

- Precalienta siempre el piedra para pizza.
- No uses la piedra de pizzas junto a las funciones de aire caliente en ningún horno.
- No utilices la piedra para pizza con alimentos grasosos ni los comas. Utiliza la piedra para pizza únicamente para pizza.
- Coloca la piedra de pizzas en el nivel superior cuando precalientes el horno.
- La piedra de pizzas no debe colocarse directamente en la fuente de calor. Usa siempre la rejilla (12) proporcionada.

NOTA:

- Si la masa no se hornea lo suficiente, no tiene color o se pega a la piedra de pizzas, no se habrá precalentado el tiempo suficiente.
- Si se percibe un olor peculiar, puede que sea a causa del material del empaquetado, ya que la superficie de la piedra de pizzas absorbe olores. Esto se puede remediar lavándola con agua y secándola en el horno. Consulta la sección "LIMPIEZA".
- La piedra de pizzas absorbe olores cuando se queman grasas, salsas o quesos. Los residuos también pueden oscurecer la piedra de pizzas. La fuente del olor no es la propia piedra de pizzas.

ES

Instrucciones de Uso

**USO DE
APARATO**

Conecta el enchufe a una toma de corriente con toma de tierra.

Asegúrate de que el horno esté vacío.

IMPORTANTE: Usa el asa (6) diseñada para este fin para abrir y cerrar la puerta (5).

Coloca la piedra de pizzas (13) en la rejilla (12) y mételas dentro del horno de pizzas.

NOTA: La elevación de la rejilla evita que la piedra para pizza se resbale de la rejilla. La elevación de la parrilla debe estar en la parte trasera del horno.

Cierra la puerta (5/6) y precalienta el horno de pizzas con la rejilla (12) y la piedra de pizzas (13) seleccionando el ajuste deseado en la pantalla del programa (B).

Consulta las secciones PANEL DE CONTROL/
PANTALLA y AJUSTES.

IMPORTANTE: El tiempo y la temperatura pueden variar dependiendo de los ingredientes y de la cantidad de los mismos.

Prepara la pizza que quieras.

Cuando se alcance la temperatura de precalentamiento, se mostrará en la pantalla "OPEN" y "Add-in" (A) con 5 pitidos cortos.

Abre la puerta (5/6), coloca la pizza en la piedra de pizzas precalentada (13) y vuélvela a meter en el horno de pizzas. Cierra la puerta (5/6) El programa continuará automáticamente tan pronto como la puerta (5) se cierre de nuevo.

¡CUIDADO! No toques el horno de pizzas durante y después del uso, ya que estará caliente. Toca el asa (6) solo con guantes.

¡CUIDADO! No utilices guantes cuando utilices

la piedra para pizza. La piedra para pizza se calienta mucho. Los guantes no soportan estas temperaturas. ¡Existe riesgo de quemaduras! Recomendamos encarecidamente utilizar una pala para pizza.

CONSEJO: usa una pala de pizzas para manipular más fácilmente la pizza.

Cuando el programa haya terminado, el aparato emitirá 5 pitidos, la luz se encenderá, el calentador se apagará, y la pantalla (A) mostrará "OPEN & END"

Abre la puerta (5/6) y retira la rejilla (12) con la piedra de pizzas (13) y la pizza del horno.

IMPORTANTE: Utiliza guantes al tocar superficies calientes, excepto la piedra para pizza, para la cual recomendamos una pala para pizza.

Cierra la puerta (5/6) y deja que el aparato se enfríe.

PRECAUCIÓN: recomendamos utilizar siempre la piedra para pizza. No se recomienda utilizar papel de horno debido a las elevadas temperaturas. De lo contrario, ¡presta atención a la temperatura máxima del papel de horno!

PANEL DE CONTROL/ PANTALLA

- A** Pantalla TIEMPO Y TEMPERATURA
- B** Modo Pro
- C** Área de Ajustes

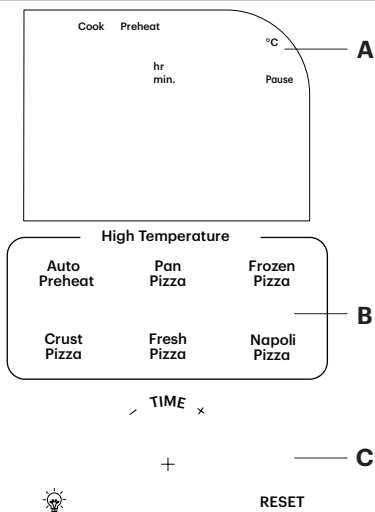

Pantalla TIEMPO y TEMPERATURA (A)

Descripción del programa/icono	Descripción
TEMPERATURE	Muestra la temperatura establecida para el programa seleccionado
TIME	Muestra el tiempo establecido para el programa seleccionado
COOK	Muestra que el programa está en funcionamiento
PREHEAT	Muestra que el precalentamiento está en funcionamiento

Modo Pro (B)

ES

Programa	Descripción	Temperatura predefinida	Tiempo predefinido (min)	Tiempo preestablecido de precalentamiento (min.)
AUTO PREHEAT	Luz roja para el proceso de precalentamiento, luz verde cuando el proceso de precalentamiento se ha completado	-	-	-
PAN PIZZA	Para pizzas más gruesas que las convencionales.	230° C	25:00	-
FROZEN PIZZA	Para pizza congelada	250° C	18:00	-
CRUST PIZZA	Pizza de masa con base semihorneada	310° C	5:30	15:00
FRISK PIZZA	Prepara rápidamente una pizza casera con una corteza crujiente	360° C	7:30	15:00
NAPOLI PIZZA	Cocina una pizza fresca casera al estilo napolitano	400° C	4:00	15:00

Instrucciones de Uso

Área de Ajustes (C)

Descripción del programa/icono	Descripción
LIGHT 	Presiona el botón para encender la luz
RESET	Reinicia la temperatura/tiempo Para volver a seleccionar o salir del programa
- TIME +	Dial de ajuste: Gira el selector de ajustes para seleccionar el tiempo. Iniciar/Detener: presiona el ajuste para iniciar o detener la operación

AJUSTES

Modo Pro (B)

Presiona el ajuste de modo pro deseado en el área del Modo Pro (B). El modo seleccionado parpadeará. El tiempo prefijado se iluminará y la temperatura parpadeará (A).

NOTA: puedes ajustar el tiempo presionando el botón del tiempo en el área de ajustes (C) y girando el selector de ajustes (7) hasta el tiempo deseado.

NOTA: la temperatura establecida en el Modo Pro no se puede ajustar.

Presiona el selector de ajustes (7) para iniciar el proceso de precalentamiento. La cuenta atrás y el PRECALENTAMIENTO se mostrarán en la pantalla (A). El PRECALENTAMIENTO parpadeará en rojo (A).

Cuando se alcance la temperatura de precalentamiento, se mostrará en la pantalla "OPEN" y "Add-in" (A) con 5 pitidos cortos.

NOTA: Si no se realiza ninguna acción en un periodo de 15 minutos, el aparato cambiará al modo de espera.

Abre la puerta (5/6) y coloca la rejilla (12) con la comida en el horno de pizzas.

Cierra la puerta (5/6) El programa continuará automáticamente tan pronto como la puerta (5) se cierre de nuevo.

Cuando el programa haya terminado, el aparato emitirá 5 pitidos, la luz se encenderá, el calentador se apagará, y la pantalla (A) mostrará "OPEN & END" El ventilador permanecerá encendido durante unos minutos para refrigerar hasta que la temperatura descienda por debajo de los 80°.

LIMPIEZA

No uses utensilios de cocina metálicos ni materiales de limpieza abrasivos, ya que podrían dañar las superficies.

Horno de Pizzas

Desconecta el enchufe de la toma de corriente y deje que el aparato se enfríe.

Limpia el exterior del aparato (2) con un paño húmedo.

Limpia el interior de la puerta (5) con agua caliente, detergente y un paño húmedo o una esponja no abrasiva.

NOTA: puedes utilizar líquido desengrasante para eliminar cualquier resto de suciedad en el interior de la puerta (5).

Si es necesario, limpia el interior del aparato con un paño húmedo.

Rejilla (12)

Deja que la rejilla se enfríe.

Limpia la rejilla con agua caliente, detergente líquido y un paño húmedo o una esponja no abrasiva.

Piedra de Pizzas (13)

IMPORTANTE: Mantén la piedra de pizzas seca y limpia. Si no se eliminan los restos de humedad, la piedra de pizzas puede enmohecerse fácilmente.

IMPORTANTE: Evita los productos de limpieza. La piedra de pizzas absorbe grasa fácilmente. Una vez absorbida, no puede eliminarse por completo.

Deja que la piedra de pizzas se enfríe.

NOTA: No recomendamos lavar la piedra de pizzas de forma frecuente con agua.

NOTA: Las partículas residuales que se acumulan

ES

Instrucciones de Uso

en la superficie de la piedra de pizzas después de hornear no perjudican el funcionamiento de la misma.

Los restos pueden eliminarse cuidadosamente con una espátula de plástico.

Si hay restos grandes, se puede sumergir la piedra de pizzas en agua caliente durante un breve periodo de tiempo. Recomendamos secar la piedra de pizzas en el horno a una baja temperatura tras limpiarla con agua.

¡CUIDADO! Si la piedra de pizzas se coloca húmeda en el horno, puede salir vapor de agua.

ALMACENAMIENTO

Horno de Pizzas

Desconecta el aparato y deja que se enfríe.

Asegúrate de que todas las partes estén limpias y secas.

Puede guardar el horno de pizzas en posición horizontal, sobre los pies para su funcionamiento (8) o en posición vertical, sobre los pies para su almacenamiento (9).

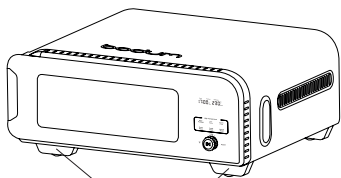

8

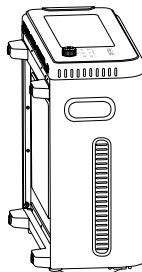

9

En la parte trasera del aparato hay un enrollador de cable (10). Ahí puedes enrollar el cable de alimentación.

El aparato está equipado con dos asas (11) para que su transporte sea más cómodo.

Rejilla (12)

Deja que la rejilla se enfríe.

Puedes guardar la rejilla dentro del horno de pizzas o dejarla en un lugar seco

Piedra de Pizzas (13)

Deja que la piedra de pizzas se enfríe.

Almacena la piedra de pizzas en un lugar seco y ventilado.

MEDIO AMBIENTE

No tires el aparato a la basura doméstica normal, llévalo a un punto de recogida oficial para su reciclaje. Esto ayudará a proteger el entorno.

ESPECIFICACIONES TÉCNICAS

DATOS TÉCNICOS

Voltaje	220-240V ~ 50-60 Hz
Potencia	2000 Watts
Temperatura ajustable.	400°C

GARANTÍA DEL FABRICANTE PARA EE. UU. Y CANADÁ, LA UE Y SUIZA.

Garantía: BODUM® AG, Suiza, ofrece un período de garantía de dos años para el horno de pizza BISTRO a partir de la fecha de compra original y de entrega del producto al comprador contra materiales defectuosos y fallos de funcionamiento que se puedan atribuir a defectos de diseño o fabricación. Las reparaciones son gratuitas si se cumplen todas las condiciones de la garantía. No se hacen reembolsos.

Garante: BODUM® AG, Altgasse 82, 6340 Baar, Switzerland.

Condiciones de garantía: Esta garantía no será válida y el período de garantía de dos años no comenzará hasta que el producto sea entregado al comprador. El vendedor tiene que completar el certificado de garantía al momento de la compra. Tienes que presentar el certificado de garantía para obtener los servicios de garantía. Si tu producto BODUM® requiere servicio de garantía, ponte en contacto con tu distribuidor BODUM®, una tienda BODUM®, el distribuidor BODUM® de tu país o visita www.bodum.com.

Esta garantía no rige si los defectos del artefacto se deben a causa de un manejo indebido, al desgaste usual, a un mal cuidado y/o a la inobservancia de estas instrucciones de funcionamiento.

Además de los derechos de garantía Ud. goza de los derechos legales. En especial no se limitan los derechos legales del consumidor que le corresponden con respecto a su parte contractual.

DESECHO ECOLÓGICO

ES



Los electrodomésticos viejos ya no pueden ser desechados con el resto de la basura, sino que se deben desechar por separado. La entrega en centros de recolección comunal por parte de personas privadas no tiene costo alguno. Los propietarios de electrodomésticos viejos están obligados a entregarlos en dichos centros de recolección o algún sitio similar. Con esta pequeña contribución personal está colaborando para que se puedan reciclar valiosos materiales y para que los materiales dañinos puedan tratarse como corresponde.

Instrucciones de Uso

ITALIANO

Congratulazioni! Adesso siete gli orgogliosi proprietari di un Forno per Pizze BISTRO prodotto da BODUM®. Si prega di leggere attentamente le istruzioni prima di utilizzare l'apparecchio.

AVVERTIMENTI IMPORTANTI

Durante l'utilizzo di apparecchi elettrici, è fondamentale rispettare alcune misure di sicurezza, come le seguenti.

Leggere tutte le istruzioni.

Non toccare le superfici calde.

Per evitare le scariche elettriche, non immergere il cavo, la spina o la base in acqua o altri liquidi.

ATTENZIONE: Questo apparecchio elettrico contiene un elemento riscaldante. Superfici diverse dalle superfici funzionali possono sviluppare temperature elevate. Poiché diverse persone percepiscono le temperature in maniera differente, questo apparecchio dovrebbe essere usato con CAUTELA. Questo apparecchio deve essere maneggiato solo mediante gli appositi manici e le superfici di presa, proteggendo le mani dal calore con guanti o protezioni analoghe. Prima di toccare superfici che non siano quelle previste per la presa, lasciare che queste si raffreddino a sufficienza.

Scollega il cavo dalla corrente quando non usi l'apparecchio e prima delle operazioni di pulizia. Lasciare raffreddare prima di aggiungere o togliere componenti.

Se il cavo di alimentazione è danneggiato, deve essere sostituito dal produttore, dal tecnico di assistenza o da persone similmente qualificate per evitare pericoli.

Evitare l'utilizzo di accessori non raccomandati dal produttore dell'apparecchio poiché potrebbero causare infortuni.

Non utilizzare all'aperto.

Non lasciare che il cavo penzoli dal bordo del tavolo o del ripiano e non farlo entrare in contatto con superfici calde.

Non posizionare sopra o vicino a fornelli elettrici o a gas, o all'interno di un forno caldo.

Collegare sempre il cavo direttamente alla presa elettrica a muro. Per scollegare l'apparecchio, posizionare tutti i comandi su "off", poi scollegare la spina dalla presa elettrica.

Non utilizzare l'apparecchio per scopi diversi da quelli previsti.

Questo apparecchio può essere utilizzato da bambini di età pari o superiore a otto anni e da persone con ridotte capacità fisiche, sensoriali o mentali o con poca esperienza e conoscenza soltanto se sotto supervisione o in seguito a chiare istruzioni su come utilizzare l'apparecchio in modo sicuro e comprendendo i rischi coinvolti. I bambini non devono giocare con l'apparecchio.

La pulizia e la manutenzione da parte dell'utente non devono essere effettuate da bambini, a meno che non abbiano un'età superiore a otto anni e siano sotto la supervisione di qualcuno.

Tenere l'apparecchio e il suo cavo fuori dalla portata dei bambini con età inferiore a otto anni.

Questi apparecchi non sono stati progettati per essere utilizzati in abbinamento a un timer esterno o a un sistema separato con telecomando a distanza.

CONSERVARE QUESTE ISTRUZIONI

IMPORTANTE! Prima di utilizzare l'apparecchio, leggere attentamente questo manuale e conservarlo per eventuali riferimenti futuri.

Tenere l'apparecchio e il suo cavo lontano dalla portata di bambini con età inferiore a otto anni.

Non immergere mai il guscio esterno e non risciacquarlo sotto acqua corrente, poiché contiene componenti elettrici ed elementi riscaldanti,

Non far entrare nell'apparecchio acqua o altri liquidi per evitare scariche elettriche.

Non coprire l'apertura di ingresso dell'aria e le aperture esteriori mentre l'apparecchio è in funzione.

Non toccare mai l'interno dell'apparecchio mentre è in funzione.

La temperatura delle superfici accessibili potrebbe essere elevata durante l'uso.

ATTENZIONE! Verificare che la tensione riportata corrisponda alla tensione di rete.

Non utilizzare l'apparecchio se la spina, il cavo di alimentazione o altre parti dell'apparecchio sono danneggiati.

Non rivolgersi a personale non autorizzato per sostituire o riparare il cavo di alimentazione, se danneggiato.

Tenere il cavo di alimentazione lontano da superfici calde.

Non collegare l'apparecchio alla presa elettrica o non utilizzare il pannello di controllo con le mani bagnate.

Non posizionare l'apparecchio contro un muro o altri apparecchi.

Lasciare almeno 10 cm di spazio libero sul retro e ai lati, nonché 10 cm di spazio libero sopra l'apparecchio.

Non posizionare niente sopra l'apparecchio.

Non utilizzare l'apparecchio per scopi diversi da quelli descritti in questo manuale.

Non lasciare mai incustodito l'apparecchio in funzione.

Quando è in funzione, l'apparecchio emette aria calda dalle bocchette di uscita dell'aria. Tenere le mani e il viso a distanza di sicurezza dalle bocchette di uscita dell'aria. Inoltre, fare attenzione all'aria quando si rimuove la griglia dall'apparecchio.

Qualsiasi superficie accessibile potrebbe diventare calda durante l'utilizzo.

Scollegare immediatamente la presa se si nota del fumo nero che fuoriesce dall'apparecchio. Attendere che l'apparecchio abbia smesso di emettere fumo prima di rimuovere la griglia.

ATTENZIONE! Assicurarsi che l'apparecchio sia posizionato su una superficie orizzontale, regolare e stabile.

Questo apparecchio è progettato esclusivamente per l'uso domestico. Il suo uso potrebbe non essere sicuro nelle cucine del personale, aziende agricole, motel e altri contesti non residenziali. Né è

progettato per essere utilizzato da clienti di hotel, motel, bed and breakfast e altri contesti residenziali.

Se l'apparecchio viene utilizzato in modo improprio o per scopi professionali o semiprofessionali, oppure se non viene utilizzato rispettando le istruzioni del manuale d'uso, la garanzia è invalidata e il produttore si riserva il diritto di declinare ogni responsabilità per i danni causati.

L'apparecchio richiede circa 30 minuti per raffreddarsi e poter essere maneggiato o pulito.

Scollegare sempre l'apparecchio dalla presa quando non è in uso.

Conserva queste istruzioni per futura consultazione.

ESCLUSIVAMENTE PER USO DOMESTICO

PRIMA DEL PRIMO UTILIZZO

Rimuovere tutti i materiali d'imballaggio.

Rimuovere qualsiasi adesivo o etichetta dall'apparecchio

Pulire accuratamente la griglia (12) e la pietra refrattaria (13) con acqua calda e una spugna non abrasiva.

Pulire l'esterno dell'apparecchio con un panno umido.

Consulta la sezione "PULIZIA".

NOTA: Quando il forno per pizza viene riscaldato per la prima volta, potrebbe emanare un po' di fumo o di odore. Questo fenomeno è normale per gli apparecchi riscaldanti. Questo non influisce sulla sicurezza del tuo apparecchio.

PREPARAZIONE ALL'USO

Posizionare l'apparecchio su una superficie stabile, orizzontale e regolare.

ATTENZIONE! Non posizionare l'apparecchio su una superficie non termoresistente.

ATTENZIONE! Non posizionare niente sopra l'apparecchio.

INFORMAZIONI SULL'USO DEL FORNO PER PIZZA**IMPORTANTE:**

- Preriscalda SEMPRE la pietra per pizza.
- Non utilizzare la pietra refrattaria in combinazione con la cottura ventilata in qualsiasi forno.
- Non cuocere cibi grassi o altri alimenti sulla piastra. Utilizza la piastra solo per la pizza!
- Posizionare la pietra refrattaria sul livello più alto in fase di preriscaldamento.
- La pietra refrattaria non deve essere posizionata direttamente sulla fonte di calore. Usare sempre la griglia (12) in dotazione.

NOTA:

- Se l'impasto non è cotto abbastanza, non ha colore, oppure se si attacca alla pietra refrattaria, significa che la pietra refrattaria non è stata preriscaldata abbastanza a lungo.
- Se si percepisce un odore strano, potrebbe essere legato al materiale di imballaggio, poiché la superficie della pietra refrattaria assorbe gli odori. Può essere eliminato lavando la pietra refrattaria con acqua e poi asciugandola nel forno. Vedere la sezione "PULIZIA".
- La pietra refrattaria assorbe gli odori quando il grasso, la salsa e il formaggio bruciano. I residui possono anche annerire la pietra

refrattaria. L'odore non origina direttamente dalla pietra refrattaria.

IT

UTILIZZO DELL' APPARECCHIO

Collegare la spina di alimentazione a una presa elettrica con messa a terra.

Aprire lo sportello e assicurarsi che il forno sia vuoto.

IMPORTANTE: Usare l'apposita maniglia (6) per aprire e chiudere lo sportello (5).

Posizionare la pietra refrattaria (13) sulla griglia (12) e inserirle insieme nel forno.

NOTA: Rialzando la piastra rispetto alla griglia si impedisce lo scivolamento della piastra stessa. È opportuno alzare la piastra nella parte posteriore del forno.

Chiudere lo sportello (5/6) e preriscaldare il forno per pizza con la griglia (12) e la pietra refrattaria (13) selezionando le impostazioni desiderate tramite il display dei programmi (B).

Consulta le sezioni "PANNELLO DI CONTROLLO/ DISPLAY" e "IMPOSTAZIONI".

IMPORTANTE: La durata e la temperatura potrebbero variare in base al tipo di ingredienti e alla loro quantità.

Preparare la pizza desiderata.

Quando la temperatura di preriscaldamento desiderata viene raggiunta, le scritte "OPEN" e "Add-in" verranno visualizzate (A) insieme a cinque brevi segnali acustici.

Aprire lo sportello (5/6), posizionare la pizza sulla pietra refrattaria preriscaldata (13) e poi riporla all'interno del forno. Chiudere lo sportello (5/6). Il programma prosegue automaticamente non appena lo sportello (5) viene chiuso.

Istruzioni per l'uso

ATTENZIONE! Non toccare il forno per pizza durante e dopo l'utilizzo, poiché si riscalda. Senza i guanti è possibile soltanto toccare la maniglia (6).

ATTENZIONE! Non indossare guanti per toccare la piastra per pizza. La piastra diventa caldissima e i guanti non sopporterebbero queste temperature. Rischio di ustioni! Consigliamo vivamente l'uso di una pala per pizza.

CONSIGLIO: Utilizzare una pala per pizze per maneggiare la pizza con più facilità.

Al termine del programma, l'apparecchio emette cinque segnali acustici, la luce si accende, gli elementi riscaldanti si spengono e la scritta "OPEN & End" appare sul display (A).

Aprire lo sportello (5/6) e rimuovere la Griglia (12) con la Pietra Refrattaria (13) e la pizza dal forno.

IMPORTANTE: Indossa i guanti per toccare le superfici calde, eccetto la piastra per pizza, per la quale è raccomandata un'apposita pala.

Chiudere lo sportello (5/6) e lasciare che l'apparecchio si raffreddi.

ATTENZIONE: raccomandiamo di utilizzare sempre la pietra refrattaria per la pizza. La carta da forno non è consigliata a causa delle elevate temperature. In alternativa, controllate la temperatura massima della carta da forno!

PANNELLO DI CONTROLLO / DISPLAY

A Display di TEMPO e TEMPERATURA

B Modalità Pro

C Area Impostazioni

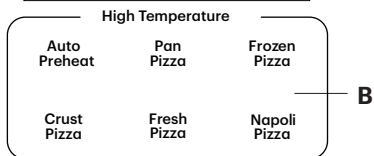
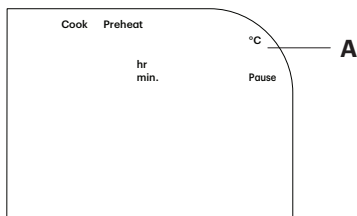

TIME x



+

RESET

C

Display di TEMPO e TEMPERATURA (A)

Descrizione del programma/ icona	Descrizione
TEMPERATURE	Mostra la temperatura impostata per il programma selezionato.
TIME	Mostra la durata impostata per il programma selezionato
COOK	Indica che il programma selezionato è in corso
PREHEAT	Indica che il preriscaldamento è in corso

Modalità Pro (B)

Forno per PIZZA

Programma	Descrizione	Preset temperatura	Preset durata (min.)	Preimpostazione tempo di preriscaldamento (min)
AUTO PREHEAT	Luce rossa per il processo di preriscaldamento, luce verde quando il processo di preriscaldamento è completo	-	-	-
PAN PIZZA	Per una pizza più spessa di quella tradizionale.	230° C	25:00	-
FROZEN PIZZA	Per pizza surgelata	250° C	18:00	-
CRUST PIZZA	Pizza a bordo alto con fondo semicotto	310° C	5:30	15:00
FRISK PIZZA	Prepara velocemente una pizza fatta in casa con la crosta croccante	360° C	7:30	15:00
NAPOLI PIZZA	Prepara una pizza napoletana fatta in casa	400° C	4:00	15:00

Area Impostazioni (C)

Descrizione del programma/icona	Descrizione
LIGHT 	Premi il pulsante per accendere/spegnere la luce
RESET	Reimposta la temperatura/durata Per rileselionare/terminare il programma
- TIME +	Selettore di impostazione: ruota il selettore di impostazione per regolare il tempo. Start/Stop: Premi la il selettore di regolazione per avviare/interrompere l'operazione.

IMPOSTAZIONI **Modalità Pro (C)**

IT

Premere il programma desiderato della modalità professionale nell'area Modalità Pro (C). La modalità selezionata lampeggia. La durata preselezionata si illumina e la temperatura lampeggia (A).

NOTA: È possibile regolare la durata premendo il pulsante della durata nell'area impostazioni (C) e ruotando il selettore di regolazione (7) sulla durata desiderata.

NOTA: La temperatura impostata nella Modalità Pro non può essere modificata.

Premere il selettore di Regolazione (7) per avviare il processo di preriscaldamento. Il conteggio alla rovescia e la scritta PREHEAT vengono visualizzati sul Display (A). PREHEAT lampeggia in rosso (A).

Quando la temperatura di preriscaldamento desiderata viene raggiunta, le scritte "OPEN" e "Add-in" verranno visualizzate (A) insieme a cinque brevi segnali acustici.

NOTA: se non si effettuano azioni entro 15 minuti, l'apparecchio passa in modalità stand-by.

Aprire lo sportello (5/6) e posizionare la griglia (12) con il cibo nel forno per pizza.

Chiudere lo Sportello (5/6). Il programma prosegue automaticamente non appena lo Sportello (5) viene chiuso.

Al termine del programma, l'apparecchio emette cinque segnali acustici, la luce si accende, gli elementi riscaldanti si spengono e la scritta "OPEN & End" appare sul Display (A). La ventola resta accesa per alcuni minuti per facilitare il raffreddamento, finché la temperatura scende sotto 80° C.

Istruzioni per l'uso

PULIZIA

Non utilizzare utensili da cucina in metallo o strumenti di pulizia abrasivi, poiché potrebbero danneggiare le superfici.

Forno per Pizza

Rimuovere la spina di alimentazione dalla presa elettrica a muro e lasciare che l'apparecchio si raffreddi.

Pulire l'esterno dell'apparecchio (2) con un panno umido.

Pulire l'interno dello sportello (5) con acqua calda, detersivo e un panno umido o una spugna non abrasiva.

NOTA: È possibile utilizzare un liquido sgrassante per rimuovere lo sporco residuo sull'interno dello sportello (5).

Se necessario, pulisci l'interno dell'elettrodomestico con un panno umido.

Griglia (12)

Lasciare raffreddare la griglia

Pulire la griglia con acqua calda, detersivo e un panno umido o una spugna non abrasiva.

Pietra refrattaria (13)

IMPORTANTE: Mantenere la pietra refrattaria asciutta e pulita. Se l'umidità residua non viene eliminata, la pietra refrattaria può ammuffire facilmente.

IMPORTANTE: Evitare l'uso di detersivi. La pietra refrattaria assorbe il grasso molto facilmente.

Una volta assorbito, non può essere rimosso completamente.

Lasciare raffreddare la pietra refrattaria.

NOTA: Consigliamo di non lavare frequentemente la pietra refrattaria con acqua.

NOTA: Le particelle residue che si accumulano sulla superficie della pietra refrattaria dopo la cottura non compromettono il funzionamento della pietra.

Le tracce possono essere rimosse con attenzione tramite una spatola di plastica.

Per depositi più consistenti, la pietra refrattaria può essere immersa in acqua calda per un breve periodo. Raccomandiamo di asciugare la pietra refrattaria nel forno a bassa temperatura dopo averla pulita con l'acqua.

ATTENZIONE! Se la pietra refrattaria viene riposta nel forno quando è ancora umida, potrebbe fuoriuscire del vapore.

RIPORRE L'APPARECCHIO

Forno per Pizza

Scollegare l'apparecchio dalla presa elettrica e lasciare che si raffreddi.

Assicurarsi che tutte le componenti siano pulite e asciutte.

È possibile riporre il forno per pizza orizzontalmente, sui piedini per l'utilizzo (8), oppure in verticale, sui piedini per lo stoccaggio (9).

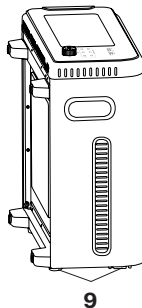
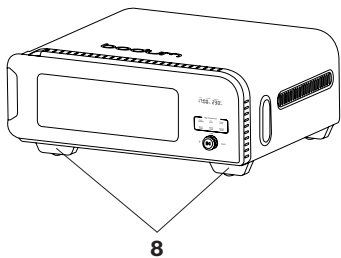

Sul retro dell'apparecchio c'è un avvolgicavo (10). È possibile utilizzarlo per avvolgere il cavo di alimentazione.

L'apparecchio ha due maniglie (11) per facilitarne il trasporto.

Griglia (12)

Lasciare raffreddare la griglia.

È possibile riporre la griglia all'interno del forno per pizza oppure in un ambiente asciutto.

Pietra refrattaria (13)

Lasciare raffreddare a pietra refrattaria.

Riporre la pietra refrattaria in un ambiente ventilato e asciutto.

AMBIENTE

Non buttare l'apparecchio nella spazzatura, ma consegnarlo presso gli appositi punti di raccolta per il riciclo. Fare ciò contribuirà a proteggere l'ambiente.

SPECIFICHE TECNICHE

DATI TECNICI

Tensione	220-240V ~ 50-60 Hz
Potenza	2000 Watts
Temperatura regolabile	400°C

GARANZIA DEL PRODUTTORE PER USA & CAN, UE E SVIZZERA.

Garanzia: BODUM® AG Svizzera offre agli acquirenti una garanzia di due anni per il Forno Pizza BISTRO, a partire dalla data originaria di consegna dell'acquisto del prodotto, contro vizi di materiale e malfunzionamenti riconducibili a difetti di fabbrica o progettazione. Le riparazioni sono gratuite se vengono rispettate tutte le condizioni di garanzia. Non sono previsti rimborsi.

Garante: BODUM® AG, Altgasse 82, 6340 Baar, Switzerland.

Condizioni di garanzia: La presente garanzia non avrà effetto e il periodo di due anni non inizierà fino al momento della consegna del prodotto al consumatore acquirente. Il certificato di garanzia deve essere compilato dal venditore al momento dell'acquisto. Per usufruire dell'assistenza, è necessario presentare il certificato di garanzia. Se il prodotto BODUM® necessita dell'assistenza in garanzia, contatta il tuo rivenditore BODUM®, un negozio BODUM®, il distributore BODUM® del tuo Paese oppure visita www.bodum.com.

BODUM® non fornirà garanzia per danni dovuti a uso inappropriato, gestione impropria, normali danni da usura, manutenzione e cura inadeguate o incorrette, incorretto funzionamento o uso dell'elettrodomestico da parte di persone non autorizzate.

Questa Garanzia del produttore non influenza i diritti di legge previsti dalle leggi nazionali in vigore, né i diritti rispetto al commerciante che derivano dal contratto di vendita/acquisto.

SMALTIMENTO NEL RISPETTO DELL'AMBIENTE

È attualmente illegale lo smaltimento di dispositivi elettrici difettosi o obsoleti insieme ai rifiuti ordinari. Tali dispositivi devono essere smaltiti separatamente. I consumatori hanno la possibilità di depositarli presso i centri di raccolta del comune gratuitamente. I proprietari di tali dispositivi sono tenuti a portarli presso i siti di raccolta o metterli fuori quando hanno luogo le relative raccolte. Con questo piccolo sforzo personale, darete il vostro contributo per assicurare che beni preziosi vengano riciclati e i contaminanti vengano gestiti in modo appropriato.

NEDERLANDS

Gefeliciteerd! Je bent nu de trotse eigenaar van een BISTRO pizzaoven van BODUM®. Lees deze instructies zorgvuldig door voordat je het apparaat gebruikt.

BELANGRIJKE VEILIGHEIDSMATREGELEN

Bij het gebruik van elektrische apparaten moeten de basisveiligheidsmaatregelen, zoals hieronder, altijd gevolgd worden:

Lees alle instructies.

Raak hete oppervlakken niet aan.

Ter voorkoming van elektrische schokken mogen het snoer, de stekkers of de basis niet in water of een andere vloeistof ondergedompeld worden.

WAARSCHUWING: Dit elektrische apparaat bevat een verwarmingsfunctie. Naast functionele oppervlakken kunnen ook andere oppervlakken hoge temperaturen ontwikkelen. Omdat temperaturen door verschillende personen anders ervaren worden, moet dit apparaat met **VOORZICHTIGHEID** gebruikt worden. Pak het apparaat alleen vast bij de daarvoor bedoelde handvatten en grijppoppervlakken, en gebruik ovenwanten of iets dergelijks ter bescherming tegen de hitte. Andere oppervlakken dan de bedoelde grijppoppervlakken moeten voldoende tijd krijgen om af te koelen voordat ze worden aangeraakt.

Haal de stekker uit het stopcontact wanneer het apparaat niet gebruikt en/of gereinigd wordt. Laat het afkoelen voordat onderdelen aangebracht of verwijderd worden.

Als het netsnoer beschadigd is, dan moet deze door de fabrikant, zijn servicevertegenwoordiger of vergelijkbaar gekwalificeerde personen worden vervangen om gevaar te voorkomen.

Vermijd het gebruik van accessoires die niet door de fabrikant van het apparaat worden aanbevolen aangezien deze verwondingen kunnen veroorzaken.

Niet buitenshuis gebruiken.

Laat het snoer niet over de rand van de tafel of het aanrecht hangen, of in contact komen met hete oppervlakken.

Zet het niet in de buurt van een hete kookplaat (gas of elektrisch), of in een verwarmde oven.

Stop de stekker altijd in een geaard stopcontact. Om uit te zetten, zet je een willekeurige knop op 'uit' en haal je daarna de stekker uit het stopcontact.

Gebruik het apparaat niet voor andere doeleinden dan waarvoor het bestemd is.

Dit apparaat kan gebruikt worden door kinderen van 8 jaar en ouder en door personen met verminderde fysieke, zintuiglijke of mentale capaciteiten of een gebrek aan ervaring en kennis als zij onder toezicht staan, of instructies hebben gekregen over het gebruik van het apparaat op een veilige manier en de gevaren die ermee gepaard gaan, begrijpen. Kinderen mogen niet met het apparaat spelen.

Reiniging en onderhoud mag niet door kinderen uitgevoerd worden, tenzij ze ouder zijn dan 8 jaar en onder toezicht staan.

Houd het apparaat en het snoer buiten het bereik van kinderen jonger dan 8 jaar.

De apparaten zijn niet bedoeld om te worden bediend met een externe timer of een afzonderlijk afstandsbedieningssysteem.

Bewaarsaamwijzing

BELANGRIJK! Lees deze handleiding zorgvuldig door voordat je het apparaat gebruikt en bewaar hem voor toekomstig gebruik.

Houd het apparaat en het snoer buiten bereik van kinderen jonger dan 8 jaar.

Dompel de behuizing, waarin de elektrische componenten en de verwarmingselementen zitten, nooit onder in water en spoel deze ook niet af onder de kraan.

Zorg ervoor dat er geen water of andere vloeistoffen in het apparaat terechtkomen om elektrische schokken te voorkomen.

Leg niets op de luchtinlaat en de luchtuitlatopeningen als het apparaat aanstaat.

Raak de binnenkant van het apparaat nooit aan als het aanstaat.

De temperatuur van de bereikbare oppervlakken kan hoog zijn wanneer het apparaat aanstaat.

WAARSCHUWING! Controleer of de op het apparaat aangegeven spanning overeenkomt met de plaatselijke netspanning.

Gebruik het apparaat niet als de stekker, het netsnoer of andere onderdelen beschadigd zijn.

Laat het beschadigde netsnoer niet vervangen of repareren door een onbevoegde persoon.

Houd het netsnoer uit de buurt van hete oppervlakken.

Steek de stekker van het apparaat niet in het stopcontact en/of bedien het bedieningspaneel niet met natte handen.

Zet het apparaat niet tegen een muur of andere apparaten.

Laat minimaal 10 cm ruimte vrij aan de achterkant en zijkanten en 10 cm ruimte vrij boven het apparaat.

Zet niets bovenop het apparaat.

Gebruik het apparaat niet voor andere doeleinden dan beschreven in deze handleiding.

Laat het apparaat niet onbeheerd wanneer het aanstaat.

Tijdens gebruik komt er warme lucht vrij via de luchtuitlatopeningen. Houd je handen en gezicht op veilige afstand van de stoom en van de luchtuitlatopeningen. Pas ook op met de lucht wanneer je het rooster uit het apparaat haalt.

Alle oppervlakken kunnen tijdens het gebruik heet worden.

Haal onmiddellijk de stekker uit het stopcontact als er donkere rook uit het apparaat komt. Wacht tot de rookontwikkeling gestopt is voordat je het rooster uit het apparaat haalt.

PAS OP! Zorg ervoor dat het apparaat op een horizontale, vlakke en stabiele ondergrond staat.

Dit apparaat is uitsluitend bedoeld voor huishoudelijk gebruik. Het is mogelijk niet geschikt voor veilig gebruik in omgevingen zoals personeelskantines, boerderijen, motels en andere niet-residentiële omgevingen. Het is ook niet bedoeld voor gebruik door klanten in hotels, motels, bed and breakfasts en andere woonomgevingen.

Als het apparaat oneigenlijk of voor professionele of semi-professionele doeleinden gebruikt wordt of als het niet gebruikt wordt volgens de instructies in de gebruikershandleiding, vervalt de garantie en kunnen wij elke aansprakelijkheid voor veroorzaakte schade weigeren.

Het apparaat heeft ongeveer 30 minuten nodig om af te koelen, zodat je het veilig kunt verplaatsen of schoonmaken.

Haal altijd de stekker uit het stopcontact wanneer het apparaat niet gebruikt wordt.

Bewaar deze handleidingen voor toekomstig gebruik.

**UITSLUITEND VOOR
HUISHOUEDELIJK GEBRUIK
BINNENSHUIS**

**VOOR HET
EERSTE
GEBRUIK**

Verwijder al het verpakkingsmateriaal.

Verwijder eventuele stickers of labels van het apparaat.

Maak het rooster (12) en de pizzasteen (13) grondig schoon met heet water en een niet-schurende spons.

Neem de buitenkant van het apparaat af met een vochtige doek.

Zie sectie REINIGING

LET OP: Wanneer je pizzaoven voor de eerste keer opwarmt, kan er wat rook of geur uitkomen. Dit is normaal voor veel apparaten die heet worden. Dit heeft geen invloed op de veiligheid van je apparaat.

**VOORBEREID-
EN OP
GEBRUIK**

Plaats het apparaat op een stabiele, horizontale en vlakke ondergrond.

PAS OP! Zet het apparaat niet op een niet-hittebestendig oppervlak.

WAARSCHUWING! Zet niets bovenop het apparaat.

**INFORMATIE
OVER HET GE-
BRUIK VAN DE
PIZZA-OVEN****BELANGRIJK:**

- Verwarm de pizzasteen altijd voor
- Gebruik de pizzasteen in geen enkele oven in combinatie met heteluchtfuncties.
- Gebruik de pizzasteen niet met vet voedsel of om van te eten. Gebruik de pizzasteen alleen voor pizza.
- Plaats de pizzasteen tijdens het voorverwarmen op het bovenste niveau.
- De pizzasteen mag niet direct op de warmtebron worden geplaatst. Gebruik altijd het meegeleverde rooster (12).

OPMERKING:

- Als het deeg niet goed genoeg gebakken is, geen kleur heeft of het deeg aan de pizzasteen blijft plakken, is de pizzasteen niet lang genoeg voorverwarmd.
- Als er een eigenaardige geur wordt waargenomen, kan dit te maken hebben met het verpakkingsmateriaal, aangezien het oppervlak van de pizzasteen geuren absorbeert. Dit is te verwijderen door hem te wassen met water en de pizzasteen vervolgens in de oven te drogen. Zie paragraaf "REINIGING".

- De pizzasteen absorbeert geurtjes wanneer vet, saus en kaas verbranden. Resten kunnen de pizzasteen ook zwart maken. De geur wordt niet door de pizzasteen zelf veroorzaakt.

HET APPARAAT GEBRUIKEN

Doe de stekker in een geaard stopcontact.

Open de deur en zorg ervoor dat de oven leeg is.

BELANGRIJK: Gebruik de handgreep (6), die hiervoor ontworpen is, om de deur (5) te openen en te sluiten.

Plaats de pizzasteen (13) op het rooster (12) en schuif ze samen in de pizzaoven.

LET OP: De verhoging op het rooster voorkomt dat de pizzasteen van het rooster glijdt. De verhoging op het rooster moet zich aan de achterkant van de oven bevinden.

Sluit de deur (5/6) en verwarm de pizzaoven met het rooster (12) en de pizzasteen (13) voor door de gewenste stand op het programmadisplay (B) te selecteren.

Zie de secties BEDIENINGSPANEEL/DISPLAY en INSTELLINGEN.

BELANGRIJK: De tijd en temperatuur kunnen variëren afhankelijk van de ingrediënten en de hoeveelheid ingrediënten.

Maak je pizza klaar.

Wanneer de voorverwarmingstemperatuur is bereikt, worden "OPEN" en "Add-in" weergegeven (A) met 5 korte pieptonen.

Open de deur (5/6), plaats de pizza op de voorverwarmde pizzasteen (13) en plaats hem terug in de pizzaoven. Sluit de deur (5/6). Het programma gaat automatisch verder zodra de deur (5) weer gesloten wordt.

PAS OP! Raak de pizzaoven tijdens en na gebruik niet aan, deze wordt heet. Raak alleen de handgreep (6) zonder handschoenen aan.

PAS OP! Gebruik geen handschoenen bij het gebruik van de pizzasteen. De pizzasteen wordt zeer heet. Handschoenen kunnen deze temperaturen niet weerstaan. Er is brandgevaar! We raden sterk aan om een pizzaschep te gebruiken.

TIP: Gebruik een pizzaschep om het manoeuvreren van de pizza te vergemakkelijken.

Wanneer het programma klaar is, laat het apparaat 5 pieptonen horen, gaat het licht aan, gaat de verwarming uit en verschijnt "OPEN & End" op het display (A).

Open de deur (5/6) en haal het rooster (12) met de pizzasteen (13) en de pizza uit de oven.

BELANGRIJK: Draag handschoenen bij het aanraken van hete oppervlakken, maar niet van de pizzasteen. Hiervoor raden wij een pizzaschep aan.

Sluit de deur (5/6) en laat het apparaat afkoelen.

LET OP: Wij raden voor pizza's aan om altijd de pizzasteen te gebruiken. Bakpapier wordt afgeraden vanwege de hoge temperaturen. Als je toch bakpapier gebruikt, let dan op de maximale temperatuur van het papier!

CONTROLEPANEEL/ DISPLAY

- A** Display TIJD EN TEMPERATUUR
- B** Pro Modus
- C** Intellingengebied

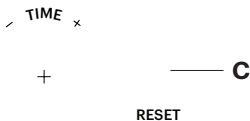
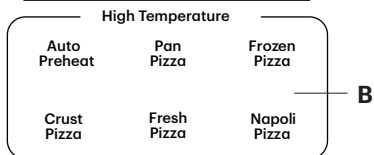
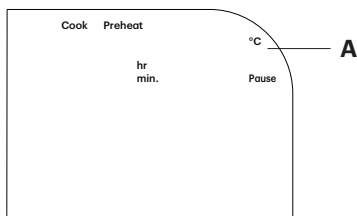

NL

Gebruiksaanwijzing

Display TIJD EN TEMPERATUUR (A)

Programma/ Pictogram	Beschrijving
TEMPERATURE	Toont de temperatuur die is ingesteld voor het geselecteerde programma
TIME	Toont de tijd die is ingesteld voor het geselecteerde programma
COOK	Geeft aan dat het programma bezig is
PREHEAT	Geeft aan dat de oven voorverwarmd wordt

Pro-Modus (B)

Programma	Beschrijving	Vooraf ingestelde temperatuur	Vooraf ingestelde tijd (min.)	Voorverwarmen instellen (min.)
AUTO PREHEAT	Rood lampje voor het voorverwarmproces, groen lampje wanneer het voorverwarmproces is voltooid	-	-	-
PAN PIZZA	Voor pizza die dikker is dan gewone pizza.	230° C	25:00	-
FROZEN PIZZA	Voor diepvriespizza	250° C	18:00	-
CRUST PIZZA	Korstpizza met bodem met halfopstaande rand	310° C	5:30	15:00
FRISK PIZZA	Snel een zelfgemaakte pizza met een knapperige korst bereiden	360° C	7:30	15:00
NAPOLI PIZZA	Bak handgemaakte verse pizza's in Napolitaanse stijl	400° C	4:00	15:00

Pizzaoven

Intellingengebied (C)

Programma/ Pictogram	Beschrijving
LIGHT 	Druk op de knop om het licht aan/uit te doen
RESET	De temperatuur/tijd resetten. Om het programma opnieuw te selecteren/af te sluiten
- TIME +	Instelknop: draai aan de instelknop om de tijd aan te passen. Start/Stop: Druk op de instelknop om het proces te starten/stoppen

INSTELLINGEN Pro-Modus (B)

Druk op de gewenste Pro-Modus-instelling in het Pro-Modus-gebied (B). De geselecteerde modus knippert. De ingestelde tijd licht op en de temperatuur knippert (A).

OPMERKING: Je kunt de tijd aanpassen door op de tijdknop in het instellingengebied (C) te drukken en de instelknop (7) naar de gewenste tijd te draaien.

OPMERKING: De temperatuur die ingesteld is in de Pro-Modus kan niet aangepast worden.

Druk op de instelknop (7) om het voorverwarmproces te starten. Het aftellen en VOORVERWARMEN worden weergegeven op het display (A). VOORVERWARMEN knippert rood (A).

Wanneer de voorverwarmingstemperatuur is bereikt, worden "OPEN" en "Add-in" weergegeven (A) met 5 korte pieptonen.

LET OP: als er binnen 15 minuten geen actie wordt ondernomen, schakelt het apparaat over naar de stand-bymodus.

Open de deur (5/6) en plaats het rooster (12) met het gerecht in de pizzaoven.

Sluit de deur (5/6). Het programma gaat automatisch verder zodra de deur (5) weer gesloten wordt.

Wanneer het programma klaar is, laat het apparaat 5 pieptonen horen, gaat het licht aan, gaat de verwarming uit en verschijnt "OPEN & End" op het display (A). De ventilator blijft enkele minuten ingeschakeld om te koelen totdat de temperatuur onder de 80° Celsius zakt.

REINIGEN

Gebruik geen metalen keukengerei of schurende schoonmaakmiddelen, omdat dit de oppervlakken kan beschadigen.

Pizzaoven

Haal de stekker uit het stopcontact en laat het apparaat afkoelen.

Neem de buitenkant van het apparaat (2) af met een vochtige doek.

Maak de binnenkant van de deur (5) schoon met warm water, afwasmiddel en een vochtige doek of niet-schurende spons

OPMERKING: Je kunt ontvettingsreiniger gebruiken om eventueel achtergebleven vuil aan de binnenkant van de deur (5) te verwijderen.

Indien nodig, maak de binnenkant van het apparaat schoon met een vochtige doek. Rooster (12)

Laat het rooster afkoelen.

Maak het rek schoon met warm water, afwasmiddel en een vochtige doek of niet-schurende spons.

Pizzasteen (13)

BELANGRIJK: Houd de pizzasteen droog en schoon. Als vochtige resten niet verwijderd worden, kan de pizzasteen gemakkelijk gaan schimmelen.

BELANGRIJK: Vermijd schoonmaakmiddelen. De pizzasteen neemt heel gemakkelijk vet op. Eenmaal geabsorbeerd, kan het niet volledig verwijderd worden.

Laat de pizzasteen afkoelen.

OPMERKING: Wij raden af om de pizzasteen regelmatig met water te wassen.

OPMERKING: De restdeeltjes die zich na het bakken op het oppervlak van de pizzasteen ophopen, hebben geen invloed op de werking van de steen.

De restjes kunnen voorzichtig verwijderd worden met een plastic spatel.

Bij grote vervuiling kan de pizzasteen korte tijd in heet water gezet worden. Wij raden aan om de pizzasteen na het reinigen met water te drogen in de oven op een lage temperatuur.

PAS OPI! Als de pizzasteen vochtig in de oven gedaan wordt kan er waterdamp ontsnappen.

BEWAREN

Pizzaoven

Haal de stekker uit het stopcontact en laat het afkoelen.

Zorg ervoor dat alle onderdelen schoon en droog zijn.

Je kunt de pizzaoven horizontaal opbergen, op de pootjes voor bediening (8), of verticaal, op de pootjes voor opbergen (9).

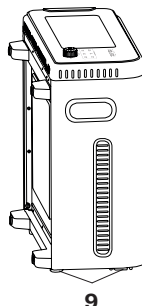
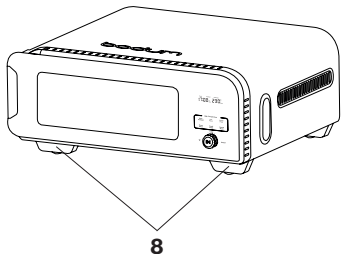

Aan de achterkant van het apparaat zit een kabelhaspel (10). Daar kun je het netsnoer oprollen.

Het apparaat is uitgerust met twee handvatten (11) zodat het gemakkelijk te dragen is.

Rooster (12)

Laat het rooster afkoelen.

Je kunt het rek in de pizzaoven opbergen of in een droge omgeving opbergen.

Pizzasteen (13)

Laat de pizzasteen afkoelen.

Bewaar de pizzasteen op een geventileerde en droge plaats.

MILIEU

Gooi het apparaat niet weg bij het normale huisvuil, maar lever het in bij een officieel inzamelpunt voor recycling. Door dit te doen, help je het milieu te beschermen.

TECHNISCHE SPECIFICATIES

TECHNISCHE GEGEVENS

Spanning	220-240V ~ 50-60 Hz
Vermogen	2000 Watts
Instelbare temperatuur	400°C

FABRIEKSGARANTIE VOOR DE VS & CAN, DE EU EN CH.

Garantie: BODUM® AG, Zwitserland, biedt de koper twee jaar garantie op de BISTRO Pizzaoven vanaf de oorspronkelijke aankoopdatum van het product tegen materiaalfouten en defecten die te wijten zijn aan ontwerp- of fabricagefouten. Reparaties worden kosteloos uitgevoerd als aan alle garantievoorwaarden wordt voldaan. Restitutie is niet beschikbaar.

Garantiegever: BODUM® AG, Altgasse 82, 6340 Baar, Switzerland.

Garantievoorwaarden: Deze garantie treedt pas in werking en de garantieperiode van twee jaar gaat pas in op het moment van levering van het product aan de kopende consument. Het garantiebewijs moet door de verkoper bij aankoop worden ingevuld. Om aanspraak te maken op garantie, dien je het garantiecertificaat te overleggen. Als je je BODUM®-product onder garantie wilt laten repareren, neem dan contact op met je BODUM®-dealer, een BODUM®-winkel, de BODUM®-distributeur in je land, of ga naar www.bodum.com.

BODUM® geeft geen garantie op schade die voortvloeit uit ongepast gebruik, onjuiste behandeling, normale slijtage, onvoldoende of onjuist onderhoud of verzorging, onjuiste bediening of gebruik van het apparaat door onbevoegde personen.

Deze Fabrieksgarantie heeft geen invloed op je wettelijke rechten onder de van toepassing zijnde nationale wetten, noch op je rechten jegens de dealer die voortvloeien uit hun verkoop-/aankoopcontract.

MILIEUVRIENDELIJKE AFVALAFVOER	
	<p>Deze markering geeft aan dat dit product niet mag worden weggegooid met ander huishoudelijk afval in de EU. Om mogelijke schade aan het milieu of de menselijke gezondheid door ongecontroleerde afvalverwijdering te voorkomen, moet het verantwoord gerecycled worden om het duurzaam hergebruik van materialen te bevorderen. Om uw gebruikte apparaat in te leveren, kunt u gebruik maken van teruggave- en inzamelsystemen of neem contact op met de winkel waar het product is gekocht. Zij kunnen dit product innemen voor milieuvriendelijk recycling.</p>

VIKTIGA SÄKERHETSÅTGÄRDER

När du använder elektriska anordningar ska grundläggande säkerhetsföreskrifter alltid iakttas, inklusive följande:

Läs alla instruktioner.

Rör inte vid heta ytor.

Doppa inte sladden, kontakterna eller sockeln i vatten eller annan vätska – risk för elektriska stötar.

WARNING: Denna elektriska anordning har en uppvärmningsfunktion. Andra ytor än funktionsytor kan bli mycket varma. Eftersom temperatur uppfattas olika av olika personer ska denna utrustning användas med FÖRSIKTIGHET. Utrustningen ska endast vidröras i handtag och greppytor och med värmeskydd som grytlapp eller liknande. Andra ytor än avsedda greppytor bör få gott om tid att svalna innan de vidrörs.

Dra ut kontakten ur uttaget när apparaten inte används och inför rengöring. Låt svalna innan du sätter på eller tar av delar.

Om strömkabeln är skadad måste den bytas ut av tillverkaren, dess serviceagent eller likartad kvalificerad personal för att undvika fara.

Undvik att använda tillbehör som inte rekommenderas av ugnens tillverkare då dessa kan orsaka skador.

Använd den inte utomhus.

Låt inte sladden hänga över kanten på bordet eller bänken eller vidröra heta ytor.

Ställ den inte på eller nära en varm gas- eller elspis eller i en varm ugn.

Sätt alltid i stickkontakten i vägguttaget. När du kopplar loss den vrider du valfri strömbrytare till "av" och drar sedan ut kontakten ur vägguttaget.

Använd inte anordningarna till annat än vad de är avsedda för.

Denna ugn kan användas av barn från 8 år och personer med nedsatt fysisk, sensorisk eller mental förmåga eller bristande erfarenhet och kunskap, såvida de övervakas eller har instruerats i hur apparaten används på ett säkert sätt och förstår riskerna. Barn ska inte leka med ugnen.

Rengöring och användarunderhåll får inte utföras av barn om de inte är äldre än 8 år och övervakas.

Förvara ugnen och dess sladd utom räckhåll för barn under 8 år.

Anordningarna är inte avsedda att användas med en extern timer eller ett separat fjärrkontrollsystem.

SPARA DESSA INSTRUKTIONER

VIKTIGT! Läs denna bruksanvisning noggrant innan du använder ugnen och spara för framtida bruk.

Förvara ugnen och dess sladd utom räckhåll för barn under 8 år.

Doppa aldrig det yttre skalet, som innehåller elektriska komponenter och värmeelement, i vatten. Skölj det inte heller under kranen.

Låt inte vatten eller annan vätska komma in i ugnen, för då är det risk för elektriska stötar.

Täck inte över luftintaget och de yttre luftöppningarna när ugnen är på.

Rör aldrig ugnens insida när den är på.

Temperaturen på tillgängliga ytor kan bli hög när ugnen är på.

WARNING! Kontrollera att spänningen som anges på ugnen är densamma som i vägguttaget.

Använd inte ugnen om det finns skador på kontakten, strömsladden eller andra delar.

Gå inte till någon obehörig för att byta ut eller laga strömsladden om den är skadad.

Håll strömsladden borta från heta ytor.

Koppla inte in ugnen och gör inga inställningar med våta händer.

Ställ inte ugnen mot en vägg eller intill andra apparater.

Se till att det finns minst 10 cm fritt utrymme bakom, vid sidan om och ovanför ugnen.

Ställ inte något ovanpå ugnen.

Använd inte ugnen till något annat än det som står i denna bruksanvisning.

Lämna inte ugnen på utan uppsikt.

När ugnen är på släpps varm luft ut genom öppningarna. Håll händer och ansikte på säkert avstånd från ånga och ventiler. Var också försiktig med luften när du tar ut gallret från ugnen.

Alla tillgängliga ytor kan bli varma vid användning.

Koppla omedelbart loss ugnen om det kommer ut mörk rök från den. Vänta tills röken har skingrats när du tar ut gallret från ugnen.

WARNING! Se till att ugnen står på en horisontell, jämn och stabil yta.

Denna ugn är endast avsedd för hushållsbruk. Den är kanske inte säker att använda i miljöer som personalkök, bondgårdar, motell och andra miljöer utanför bostaden. Den är inte heller avsedd att användas av gäster på hotell, motell, bed and breakfast och i andra liknande miljöer.

Om ugnen används på fel sätt eller för professionella eller halvprofessionella ändamål eller om den inte används enligt instruktionerna i bruksanvisningen upphör garantin att gälla, och då kan vi frånsäga oss allt ansvar för orsakad skada.

Ugnen behöver cirka 30 minuter för att svalna innan den kan hanteras eller rengöras säkert.

Koppla alltid ur ugnen när den inte används.

**Spara dessa instruktioner för
framtida bruk.**

**ENDAST FÖR INOMHUSBRUK
I HUSHÅLL**

**FÖRE FÖRSTA
ANVÄNDNINGEN**

Ta bort allt förpackningsmaterial.

Ta bort alla klistermärken och etiketter från ugnen.

Rengör grundligt gallret (12) och stenen (13) med varmt vatten och en skonsam svamp.

Torka av ugnen utvändigt med en fuktig trasa.

Se avsnittet RENGÖRING.

OBS: När pizzaugnen värms upp för första gången kan det komma rök eller lukt. Detta är normalt för ugnar. Det innebär inte att ugnen är osäker.

**INFÖR
ANVÄNDNING**

Ställ ugnen på en stabil, horisontell och jämn yta.

VARNING! Ställ inte ugnen på en yta som inte tål värme.

VARNING! Lägg inte något ovanpå ugnen.

**INFORMATION
OM HUR DU
ANVÄNDER
PIZZAUGNEN****VIKTIGT:**

- Förvärm alltid pizzastenen.
- Använd inte pizzastenen i kombination med ugnens varmluftsfunktion.
- Använd inte pizzastenen med fet mat eller livsmedel. Använd endast pizzastenen för pizza.
- Placera pizzastenen överst vid förvärmning.
- Pizzastenen får inte placeras direkt på värmekällan. Använd alltid det medföljande gallret (12).

OBS:

- Om degen inte blir tillräckligt gräddad, saknar färg eller fastnar på pizzastenen har stenen inte förvärmats tillräckligt.
- Om det kommer en märklig lukt kan det ha med förpackningsmaterialet att göra, eftersom

pizzastenens yta absorberar lukt. Lukten får du bort genom att tvätta pizzastenen med vatten och sedan torka den i ugnen. Se avsnittet "RENGÖRING".

- Pizzastenen absorberar lukt när fett, sås och ost bränns. Rester kan också göra pizzastenen svart. Källan till lukten är inte själva pizzastenen.

ANVÄNDNING AV UGNEN

Koppla nätkontakten till ett jordat vägguttag.

Öppna luckan och se till att ugnen är tom.

VIKTIGT: Använd handtaget (6) för att öppna och stänga luckan (5).

Lägg pizzastenen (13) på gallret (12) och för in det i ugnen.

OBS: Upphöjningen på gallret förhindrar att pizzastenen glider av gallret. Upphöjningen på gallret ska vara längst bak i ugnen.

Stäng luckan (5/6) och förvärm pizzaugnen med gallret (12) och pizzastenen (13) genom att välja önskad inställning på programdisplayen (B).

Se avsnitten KONTROLLPANEL/DISPLAY och INSTÄLLNINGAR.

VIKTIGT: Tid och temperatur kan variera med olika ingredienser och mängd av dessa.

Tillred din önskade pizza.

När ugnen har nått förvärmningstemperaturen visas "ÖPPNA" och "För in" (A) tillsammans med fem korta pip.

Öppna luckan (5/6), lägg pizzen på den förvärmda pizzastenen (13) och för in den i ugnen igen. Stäng luckan (5/6). Programmet fortsätter automatiskt så snart luckan (5) stängs igen.

VARNING! Rör inte vid ugnen under och efter

användning – den blir varm. Rör endast vid handtaget (6) utan grytlapp.

WARNING! Använd inte handskar när du använder pizzastenen. Pizzastenen blir mycket varm. Handskar tål inte dessa temperaturer. Det finns risk för brännskador! Vi rekommenderar starkt att du använder en pizzaspade.

TIPS: Använd ett pizzaskal för att lättare manövrera pizzan.

När programmet är klart avger apparaten fem pip; lampan tänds, värmen stängs av och "ÖPPNA och avsluta" visas på displayen (A).

Öppna luckan (5/6) och ta ut gallret (12) med pizzastenen (13) och pizzan ur ugnen.

VIKTIGT: Använd handskar när du rör vid heta ytor, förutom pizzastenen, för vilken vi rekommenderar en pizzaspade.

Stäng luckan (5/6) och låt ugnen svalna.

OBS: Vi råder dig att alltid använda pizzastenen till pizza. Bakplåtspapper rekommenderas inte i så hög temperatur. Kolla annars hur hög temperatur bakplåtspappret tål!

KONTROLL- PANEL/ DISPLAY

- A Display TID & TEMPERATUR
- B Proffsläge
- C Inställningar

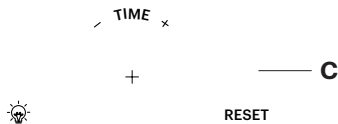
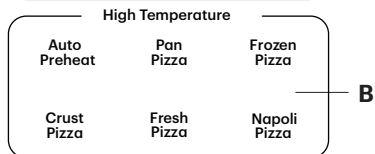
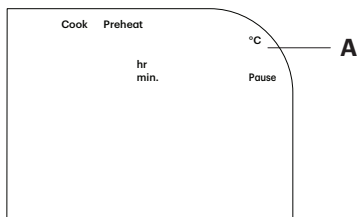

SV

Brüksanvisning

Display TID & TEMPERATUR (A)

Program/Ikon	Beskrivning
TEMPERATURE	Visar det valda programmets inställda temperatur
TIME	Visar det valda programmets inställda tid
COOK	Visar att programmet är igång
PREHEAT	Visar att förvärmning pågår

Profvsläge (B)

Pizzaugn

Program	Beskrivning	Förinställd temperatur	Förinställd tid (min)	Förinställd förvärmningstid (min.)
AUTO PREHEAT	Rött ljus under förvärmning, grönt ljus när processen är klar	-	-	-
PAN PIZZA	Till pizza som är tjockare än vanlig pizza.	230° C	25:00	-
FROZEN PIZZA	Till fryst pizza	250° C	18:00	-
CRUST PIZZA	Få pizza med halvbakad botten knaprig	310° C	5:30	15:00
FRISK PIZZA	Tillred snabbt en hemlagad pizza och få krispig kant	360° C	7:30	15:00
NAPOLI PIZZA	Tillaga handgjord färsk pizza i napolitansk stil	400° C	4:00	15:00

Installningar (C)

Program/Ikon	Beskrivning
LIGHT 	Tryck på knappen för att tända/släcka lampan
RESET	Nollställ temperatur/tid För att välja om eller avsluta programmet
- TIME +	Tidsinställning: vrid på ratten för att ändra tid. Start/Stop: Tryck på inställningsratten för att starta/stoppa programmet

INSTÄLLNINGAR

Proffsläge (B)

Tryck på önskat proffsläge bland Proffslägena (B). Det valda läget blinkar. Den förinställda tiden lyser och temperaturen blinkar (A).

OBS: Du kan justera tiden genom att trycka på tidknappen i inställningarna (C) och vrida ratten (7) till önskad tid.

OBS: Temperaturen som är inställd i Proffsläge kan inte justeras.

Tryck på ratten (7) för att starta förvärmningen. Nedräkningen och FÖRVÄRMNING visas på displayen (A). FÖRVÄRMNING blinkar rött (A).

När ugnen har nått förvärmningstemperaturen visas "ÖPPNA" och "För in" (A) tillsammans med fem korta pip.

OBS: Om inget görs inom 15 minuter går ugnen över till standbyläge.

Öppna luckan (5/6) och för in gallret (12) med mat i pizzaugnen.

Stäng luckan (5/6). Programmet fortsätter automatiskt så snart luckan (5) stängs igen.

När programmet är klart avger apparaten fem pip; lampan tänds, värmen stängs av och "ÖPPNA och avsluta" visas på displayen (A). Fläkten fortsätter gå i några minuter så att temperaturen sjunker under 80°C.

RENGÖRING

Använd inte köksredskap av metall eller sträva material som kan skada ytorna.

Puzzaugn

Dra ut stickkontakten ur vägguttaget och låt ugnen svalna.

Torka av ugnen utvändigt (2) med en fuktig trasa.

SV

Brükskänvisning

Rengör luckans insida (5) med varmt vatten, diskmedel och en fuktig trasa eller skonsam svamp.

OBS: Du kan ta avfettningssväska till hjälp för att få bort smuts som har blivit kvar på luckans insida (5).

Rengör vid behov apparatens insida med en fuktig trasa.

Galler (12)

Låt gallret svalna.

Rengör gallret med varmt vatten, diskmedel och en fuktig trasa eller skonsam svamp.

Pizzasten (13)

VIKTIGT: Håll pizzastenen torr och ren. Om fuktiga rester inte avlägsnas kan pizzastenen lätt mögla.

VIKTIGT: Undvik rengöringsmedel. Pizzastenen har mycket lätt för att absorbera fett. När fett har absorberats går det inte att få bort helt.

Låt pizzastenen svalna.

OBS: Pizzastenen bör inte tvättas med vatten ofta.

OBS: Partiklar som ansamlas på pizzastenens yta efter gräddning försämrar inte stenens funktion.

Spåren kan tas bort försiktigt med en plastspatel.

Om det finns betydande avlagringar kan pizzastenen läggas i varmt vatten en kort stund. Efter att pizzastenen har rengjorts med vatten torkas den lämpligen i ugnen på låg temperatur.

WARNING! Om pizzastenen är fuktig när den sätts i ugnen kan vattenånga komma ut.

FÖRVARING

Pizzaugn

SV

Dra ut kontakten och låt ugnen svalna.

Se till att alla delar är rena och torra.

Pizzaugnen har olika fötter så att den kan förvaras antingen horisontellt (8) eller vertikalt (9).

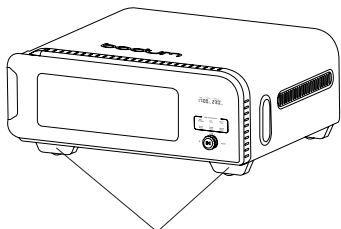

8

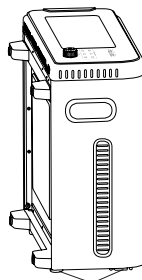

9

Bruksanvisning

Det finns en kabelvinda (10) på baksidan av ugnen. Strömladdan kan snurras på där.

Ugnen är försedd med två handtag (11) så att den lätt kan bäras.

Galler (12)

Låt gallret svalna.

Du kan förvara gallret inuti pizzaugnen eller på en torr plats.

Pizzasten (13)

Låt pizzastenen svalna.

Förvara pizzastenen på en torr plats med god ventilation.

MILJÖ

Kassera inte ugnen med vanligt hushållsavfall – lämna istället in den på en återvinningscentral. På så sätt hjälper du till att skydda miljön.

TEKNISKA SPECIFIKATIONER

TEKNISK DATA

Spänning	220-240V ~ 50-60 Hz
Effekt (watt)	2000 Watts
Justerbar temperatur	400°C

Pizzaugn

TILLVERKARGARANTI FÖR USA OCH CAN, EU OCH CH.

Garanti: BODUM® AG, Schweiz, ger två års garanti på pizzaugnen BISTRO, räknat från produktens leveransdatum. Garantin gäller för betalande kunder och täcker problem med material och funktion som beror på brister i designen eller tillverkningen. Reparationer utförs kostnadsfritt om alla garantivillkor är uppfyllda. Återbetalning är inte möjlig.

Garanten: BODUM® AG, Altgasse 82, 6340 Baar, Switzerland.

Garantivillkor: Denna garanti kommer inte gälla, och den tvååriga garantiperioden kommer inte inledas, förrän produkten har levererats till betalande kund. Garantibeviset måste färdigställas av återförsäljaren vid tidpunkten för köpet. Du måste uppvisa garantibeviset för att få garantitjänster utförda. Om du behöver få en garantitjänst utförd på din BODUM®-produkt, vänligen kontakta din BODUM®-återförsäljare, en BODUM®-butik, ditt lands BODUM®-distributör, eller besök www.bodum.com

BODUM® tillhandahåller inte garanti för skada som orsakats av olämplig användning eller hantering, normalt slitage, olämpligt eller felaktigt underhåll eller omhändertagande, felaktig användning eller användning av obehöriga personer.

Den här tillverkargarantin påverkar inte dina lagstadgade rättigheter under tillämpliga gällande nationella lagar, och inte heller dina rättigheter gentemot återförsäljaren utifrån dennes försäljnings-/köpeavtal.

MILJÖVÄNLIG AVFALLSHANTERING

SV



Det är olagligt att kasta elektriska apparater som är defekta eller föråldrade tillsammans med det vanliga avfallet. De måste tas om hand separat. Konsumenterna har möjlighet att lämna sådana anordningar gratis på återvinningscentraler. Ägare av sådana anordningar måste föra dem till insamlingsplatser eller ställa ut dem när respektive samlingar sker. Genom att göra denna mindre personliga insats, bidrar du till att värdefulla råvaror återvinns och föroreningar hanteras korrekt.

Bruksanvisning

PORTUGUÊS

Parabéns! É agora o orgulhoso proprietário de um forno de pizza BISTRO da BODUM®. Leia atentamente estas instruções antes de utilizar o aparelho.

SALVAGUARDAS IMPORTANTES

Ao utilizar aparelhos elétricos, devem ser sempre tomadas certas precauções de segurança básicas, incluindo as seguintes:

Leia todas as instruções.

Não toque nas superfícies quentes.

Para se proteger contra choques elétricos, não mergulhe o cabo, as fichas ou a base em água ou outro líquido.

AVISO: Este aparelho elétrico contém uma função de aquecimento. As superfícies não funcionais também podem desenvolver temperaturas elevadas. Uma vez que as temperaturas são percebidas de forma diferente por pessoas diferentes, este equipamento deve ser utilizado com CUIDADO. O contacto com o equipamento deve ocorrer apenas nas pegas e superfícies de agarrar previstas, e deve ser utilizada proteção térmica, como luvas ou similar. Antes de tocar em superfícies que não sejam as superfícies de agarrar previstas, deverá ser dado tempo suficiente para que estas possam arrefecer.

Sempre que o aparelho não estiver a ser utilizado e antes de o limpar, desligue a ficha da tomada. Deixe arrefecer antes de instalar ou retirar peças.

Se o cabo de alimentação estiver danificado, deve ser substituído pelo fabricante, por um seu representante ou por pessoas qualificadas, de forma a evitar qualquer perigo.

Evite utilizar acessórios não recomendados pelo fabricante do aparelho, pois podem causar ferimentos.

Não utilize o aparelho em espaços exteriores.

Não deixe o cabo pendurado sobre a beira da mesa ou da bancada, nem permita que este toque em superfícies quentes.

Não coloque o aparelho em cima ou perto de um fogão a gás ou elétrico que ainda esteja quente, ou dentro de um forno aquecido.

Ligue sempre o cabo de alimentação à tomada de parede. Para desligar, ponha qualquer controlo na posição "off", e de seguida retire a ficha da tomada de parede.

Não utilize os aparelhos para outros fins que não os previstos.

Este aparelho pode ser utilizado por crianças a partir dos 8 anos de idade e por pessoas com capacidades físicas, sensoriais ou mentais reduzidas ou com falta de experiência e conhecimentos, desde que tenham recebido supervisão ou instruções sobre a utilização do aparelho de forma segura e compreendam os perigos envolvidos. As crianças não devem brincar com o aparelho.

A limpeza e a manutenção pelo utilizador não devem ser feitas por crianças, a menos que tenham mais de 8 anos de idade e sejam supervisionadas.

Mantenha o aparelho e o seu cabo fora do alcance de crianças com menos de 8 anos de idade.

Os aparelhos não estão destinados a ser operados através de um temporizador externo ou de um sistema de controlo remoto separado.

GUARDE ESTAS INSTRUÇÕES

IMPORTANTE! Leia atentamente este manual antes de utilizar o aparelho e guarde-o para referência futura.

Mantenha o aparelho e o seu cabo fora do alcance de crianças com menos de 8 anos de idade.

Nunca mergulhe a caixa, que contém os componentes elétricos e os elementos de aquecimento, em água nem a lave debaixo da torneira.

Não deixe entrar água ou outro líquido no aparelho, de forma a evitar choques elétricos.

Não tape a entrada de ar e as aberturas exteriores de ar enquanto o aparelho estiver a funcionar.

Nunca toque o interior do aparelho enquanto este estiver a funcionar. A temperatura das superfícies acessíveis pode ser elevada quando o aparelho está a funcionar.

ATENÇÃO! Verifique se a tensão indicada no aparelho corresponde à tensão da rede elétrica local.

Não utilize o aparelho se houver danos na ficha, no cabo de alimentação ou noutras peças.

Não recorra a qualquer pessoa não autorizada para substituir ou reparar o cabo principal danificado.

Mantenha o cabo principal afastado de superfícies quentes.

Não ligue o aparelho à corrente nem utilize o painel de controlo com as mãos molhadas.

Não encoste o aparelho a uma parede ou a outros aparelhos.

Deixe pelo menos 10 cm de espaço livre na parte de trás e nos lados, e 10 cm de espaço livre por cima do aparelho.

Não coloque nada em cima do aparelho.

Não utilize o aparelho para outros objetivos que não os descritos neste manual.

Não deixe o aparelho funcionar sem vigilância.

Durante o funcionamento, é libertado ar quente através das aberturas de saída de ar. Mantenha as mãos e o rosto a uma distância segura do vapor e das aberturas de saída de ar. Além disso, tenha cuidado com o ar quando retirar a prateleira do aparelho.

As superfícies acessíveis podem ficar quentes durante a utilização.

Desligue imediatamente o aparelho se vir fumo escuro a sair do aparelho. Aguarde que a emissão de fumo pare antes de retirar a prateleira do aparelho.

CUIDADO! Certifique-se de que o aparelho é colocado numa superfície horizontal, plana e estável.

Este aparelho foi concebido apenas para uso doméstico. Pode não ser adequado para ser utilizado com segurança em ambientes

como cozinhas do pessoal, quintas, hotéis e outros ambientes não residenciais. Também não se destina a ser utilizado por clientes em hotéis, motéis, pensões e outros ambientes residenciais.

Se o aparelho for utilizado de forma incorreta ou para fins profissionais ou semi-profissionais, ou se não for utilizado de acordo com as instruções do manual de instruções, a garantia torna-se inválida e podemos recusar qualquer responsabilidade por danos causados.

O aparelho necessita de cerca de 30 minutos de arrefecimento para um manuseamento ou limpeza seguros.

Desligue sempre o aparelho da tomada quando este não estiver a ser utilizado.

**Guarde estas instruções de
utilização para referência futura.
APENAS PARA UTILIZAÇÃO
DOMÉSTICA EM INTERIORES**

**ANTES DA
PRIMEIRA
UTILIZAÇÃO**

Retire todos os materiais de embalagem.

Retire os autocolantes e as etiquetas do aparelho.

Limpe bem a Prateleira (12) e a Pedra para Pizzas (13) com água quente e uma esponja não abrasiva.

Limpe o exterior do aparelho com um pano húmido.

Verifique a secção LIMPEZA.

NOTA: Quando o seu forno para pizzas for aquecido pela primeira vez, pode emitir algum fumo ou odor. Isto é normal em muitas aplicações aquecidas. Isto não afeta a segurança do seu aparelho.

**PREPARAÇÃO
PARA A
UTILIZAÇÃO**

Coloque o aparelho sobre uma superfície estável, horizontal e plana.

CUIDADO! Não coloque o aparelho sobre uma superfície não resistente ao calor.

ATENÇÃO! Não coloque nada em cima do aparelho.

**INFORMAÇÃO
DE UTI-
LIZAÇÃO DO
FORNO DE
PIZZA****IMPORTANTE:**

- Pré-aqueça a pedra de pizza sempre.
- Não utilize a pedra para pizzas em conjunto com as funções de ar quente em qualquer forno.
- Não utilize o forno de pizza com comidas gordurosas. Use somente a pedra para pizzas para pizza.
- Coloque a pedra para pizzas no nível superior durante o pré-aquecimento.
- A pedra para pizzas não deve ser colocada diretamente sobre a fonte de calor. Utilize sempre a prateleira (12) fornecida.

NOTA:

- Se a massa não ficar bem cozida, não ganhar cor ou se a massa se colar à pedra para pizzas, isso significa que a pedra para pizzas não foi pré-aquecida durante tempo suficiente.
- Se sentir um odor peculiar, este pode estar relacionado com o material da embalagem, uma vez que a superfície da pedra para pizzas absorve os odores. O odor pode ser removido lavando a pedra para pizzas com água e depois secando-a no forno. Consulte a secção "LIMPEZA".
- A pedra para pizzas absorve os odores quando a gordura, o molho e o queijo são queimados.

Os resíduos também podem escurecer a pedra para pizzas. A origem do odor não é a pedra para pizzas em si.

UTILIZAÇÃO DO APARELHO

Ligue a ficha de alimentação a uma tomada de parede com ligação à terra.

Certifique-se de que o forno está vazio.

IMPORTANTE: Utilize a pega (6) concebida com este propósito para abrir e fechar a porta (5).

Coloque a pedra para pizzas (13) sobre a prateleira (12) e deslize-as em conjunto para dentro do forno.

NOTA: A elevação da grelha impede que a pedra para pizzas escorregue da mesma. A elevação na grelha deve estar no fundo do forno.

Feche a porta (5/6) e pré-aqueça o forno para pizzas com a prateleira (12) e a pedra para pizzas (13), selecionando a definição desejada no ecrã de programas (B).

Consulte as secções "PAINEL DE CONTROLO/ DISPLAT" e "DEFINIÇÕES".

IMPORTANTE: O tempo e a temperatura podem variar consoante os ingredientes e a quantidade dos ingredientes.

Prepare a sua pizza desejada.

Quando a temperatura de pré-aquecimento é atingida, "OPEN" e "Add-in" são exibidos (A) e 5 bipes curtos são emitidos.

Abra a porta (5/6), coloque a pizza na pedra de pizza pré-aquecida (13) e volte a colocá-la no forno. Feche a porta (5/6). O programa continua automaticamente assim que a porta (5) for novamente fechada.

CUIDADO! Não toque no forno para pizzas durante e após a utilização, pois este fica quente. Só toque sem luvas na pega (6).

CUIDADO! Não utilize luvas quando utilizar a pedra para pizzas. A pedra para pizzas fica muito quente. As luvas não suportam essas temperaturas. Existe risco de queimaduras! Recomendamos fortemente o uso de uma casca de pizza.

DICA: Utilize uma pá para pizza para facilitar o manuseamento da pizza.

Quando o programa termina, o aparelho emite 5 bipes, a luz acende-se, o aquecimento desliga-se e "OPEN & End" aparece no ecrã (A).

Abra a porta (5/6) e retire a prateleira (12) com a pedra para pizzas (13) e a pizza do forno.

IMPORTANTE: Use luvas quando tocar em superfícies quentes, excepto na utilização da pedra para pizzas, para o qual recomendamos a utilização de uma casca para pizza.

Feche a porta (5/6) e deixe o aparelho arrefecer.

ATENÇÃO: recomendamos utilizar sempre a pedra para pizza para cozinhar pizzas. A utilização de papel vegetal não é recomendada devido às altas temperaturas. Se o fizer, preste atenção à temperatura máxima do papel vegetal!

PAINEL DE CONTROLO/ DISPLAY

- A** Ecrã TEMPO E TEMPERATURA
- B** Modo Pro
- C** Zona de Definições

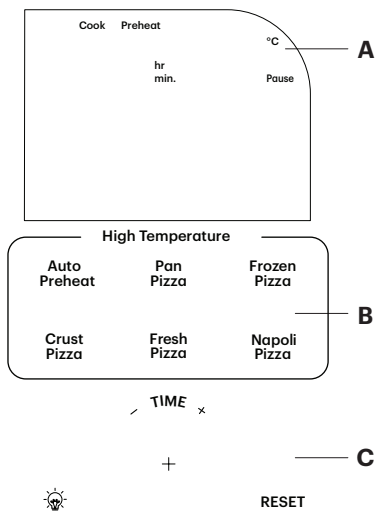

Ecrã (A)

Programa/Ícone	Descrição
TEMPERATURE	Apresenta a temperatura definida para o programa selecionado
TIME	Apresenta a hora definida para o programa selecionado
COOK	Mostra que o programa está a ser executado
PREHEAT	Mostra que o pré-aquecimento está a decorrer

Modo Pro (B)

Forno de Pizza

Programa	Descrição	Temperatura Pre-definida	Tempo Pre-definido (min.)	Tempo para pré-aquecimento (min.)
AUTO PREHEAT	Luz vermelha para o processo de pré-aquecimento, luz verde quando o processo de pré-aquecimento estiver concluído	-	-	-
PAN PIZZA	Para pizzas mais espessas do que as tradicionais.	230° C	25:00	-
FROZEN PIZZA	Para pizza congelada	250° C	18:00	-
CRUST PIZZA	Pizza de massa grossa com base meio cozida	310° C	5:30	15:00
FRISK PIZZA	Preparar rapidamente uma pizza caseira com uma crosta estaladiça	360° C	7:30	15:00
NAPOLI PIZZA	Preparar uma pizza fresca artesanal ao estilo napolitano	400° C	4:00	15:00

Zona de Definições (C)

Programa/Ícone	Descrição
LIGHT 	Prima o botão para ligar/desligar a luz
RESET	Reponha a temperatura/hora. Para voltar a selecionar/sair do programa
- TIME +	Botão de definições: rode o botão de definições para ajustar a hora. Iniciar/Parar: Prima o manípulo de regulação para iniciar/parar a operação

DEFINIÇÕES

Modo Pro (B)

Prima a definição do Modo Pro pretendida na área do Modo Pro (B). O modo selecionado fica a piscar. A hora predefinida acende-se e a temperatura fica a piscar (A).

NOTA: Pode ajustar a hora premindo o botão da hora na área de definições (C) e rodando o manípulo de regulação (7) para a hora desejada.

NOTA: A temperatura definida no Modo Pro não pode ser ajustada.

Prima o manípulo de regulação (7) para iniciar o processo de pré-aquecimento. A contagem decrescente e PREHEAT são apresentados no ecrã (A). PREHEAT pisca a vermelho (A).

Quando a temperatura de pré-aquecimento é atingida, "OPEN" e "Add-in" são apresentados (A) e 5 bipes curtos são emitidos.

NOTA: se não for tomada qualquer medida no prazo de 15 minutos, o aparelho passa para o modo de espera.

Abra a porta (5/6) e coloque a prateleira (12) com os alimentos no forno para pizzas.

Feche a porta (5/6). O programa continua automaticamente assim que a porta (5) é novamente fechada.

Quando o programa termina, o aparelho emite 5 bipes, a luz acende-se, o aquecimento desliga-se e "OPEN & End" aparece no ecrã (A). A ventoinha permanece ligada durante alguns minutos para arrefecimento até que temperatura desça para menos de 80° Celsius.

LIMPEZA

Não utilize utensílios de cozinha metálicos ou materiais de limpeza abrasivos, pois podem danificar as superfícies.

Forno de Pizza

Retire a ficha de alimentação da tomada de parede e deixe o aparelho arrefecer.

Limpe o exterior do aparelho (2) com um pano húmido.

Limpe o interior da porta (5) com água quente, detergente para a loiça e um pano húmido ou uma esponja não abrasiva

NOTA: Pode utilizar um líquido desengordurante para remover qualquer sujidade remanescente no interior da porta (5).

Se necessário, limpe o interior do aparelho com um pano húmido.

Prateleira (12)

Deixe a prateleira arrefecer.

Limpe a prateleira com água quente, detergente para a loiça e um pano húmido ou uma esponja não abrasiva.

Pedra para Pizzas (13)

IMPORTANTE: Mantenha a pedra para pizzas seca e limpa. Se os resíduos de humidade não forem removidos, a pedra para pizzas pode facilmente ganhar bolor.

IMPORTANTE: Evite produtos de limpeza. A pedra para pizzas absorve a gordura muito facilmente. Uma vez absorvida, não pode ser completamente removida.

Deixe a pedra para pizzas arrefecer.

NOTA: Não recomendamos que lave a pedra para pizzas frequentemente com água.

NOTA: As partículas residuais que se acumulam na superfície da pedra para pizzas após a cozedura não prejudicam o funcionamento da pedra.

Os vestígios podem ser cuidadosamente removidos com uma espátula de plástico.

Se houverem depósitos pesados, a pedra para pizzas pode ser mergulhada em água quente durante um curto período de tempo. Recomendamos que seque a pedra para pizzas no forno a uma temperatura baixa depois de a limpar com água.

CUIDADO! Se a pedra para pizzas for colocada húmida no forno, poderá emitir vapor de água.

ARMAZENAMENTO

Forno de Pizza

Desligue o aparelho da tomada e deixe-o arrefecer. Certifique-se de que todas as peças estão limpas e secas.

Pode guardar o forno de pizza na horizontal, sobre os pés para funcionamento (8) ou na vertical, sobre os pés para armazenamento (9).

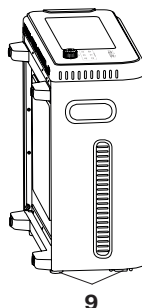
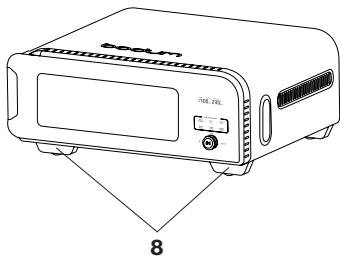

Existe um enrolador de cabos (10) na parte de trás do aparelho. Pode enrolar o cabo de alimentação aí.

O aparelho está equipado com duas pegas (11) para facilitar o transporte.

Prateleira (12)

Deixe a prateleira arrefecer.

Pode guardar a prateleira no interior do forno para pizzas ou deixá-la num ambiente seco.

Pedra para Pizzas (13)

Deixe a pedra para pizzas arrefecer.

Guarde a pedra para pizzas num local ventilado e seco.

AMBIENTE

Não descarte o aparelho no lixo doméstico normal, mas entregue-o num ponto de recolha oficial para ser reciclado. Desta forma, estará a ajudar a proteger o ambiente.

ESPECIFICAÇÕES TÉCNICAS

DADOS TÉCNICOS

Tensão elétrica	220-240V ~ 50-60Hz
Potência nominal	2000 Watts
Temperatura ajustável	400°C

GARANTIA DO FABRICANTE PARA OS EUA E CANADÁ, UE E SUÍÇA.

Garantia: A BODUM® AG, Suíça, garante o Forno para Pizza BISTRO durante um período de dois anos a partir da data da entrega inicial do produto ao consumidor adquirente contra defeitos de material e avarias que possam ser atribuídos a defeitos de conceção ou fabrico. As reparações serão efectuadas gratuitamente se todas as condições da garantia forem preenchidas. Não há reembolsos.

Garantidor: BODUM® AG, Altgasse 82, 6340 Baar, Switzerland.

Condições de garantia: Esta garantia não será válida, e o período da garantia de dois anos não terá início, até ao ato da entrega do produto ao consumidor-comprador. O certificado de garantia deve ser preenchido pelo vendedor no ato da compra. É necessário apresentar o certificado de garantia para obter os serviços de garantia. Caso o seu produto BODUM® precise de um serviço de garantia, contacte o seu revendedor BODUM®, uma loja BODUM®, o distribuidor BODUM® do seu país, ou visite www.bodum.com.

BODUM® não garante danos que resultam de um uso inadequado, manuseio inadequado, desgaste normal, manutenção inadequada ou incorrecta, funcionamento incorrecto ou utilização incorrecta do aparelho por pessoas não autorizadas.

Esta garantia do fabricante não afecta os seus direitos legais provenientes das leis aplicáveis, nem os seus direitos em relação ao revendedor, decorrentes do contrato de venda/compra.

ELIMINAÇÃO ECOLÓGICA

Agora é ilegal eliminar dispositivos eléctricos que são defeituosos ou obsoletos juntamente com o lixo doméstico. Estes devem ser eliminados de forma separada. Os consumidores podem deixar estes dispositivos em centros de recolha de forma gratuita. Os proprietários destes dispositivos são obrigados a levá-los para centros de recolha ou pontos de recolha. Ao fazer este pequeno esforço pessoal, está a contribuir para garantir a reciclagem de bens e o tratamento de contaminantes de forma adequada.

TÄRKEITÄ VAROTOIMENPITEITÄ

Sähkölaitteita käytettäessä on aina noudatettava perusturvallisuuteen liittyviä varotoimenpiteitä. Niitä ovat muun muassa:

Lue kaikki ohjeet.

Älä kosketa kuumia pintoja.

Suojautuaksesi sähköiskuilta älä upota johtoa, pistokkeita tai pohjaa veteen tai muuhun nesteeseen.

VAROITUS: Tähän sähkölaitteeseen kuuluu lämmitystoiminto. Muille kuin toiminnallisille pinnoille voi kehittyä korkeita lämpötiloja. Koska eri henkilöt kokevat lämpötilat eri tavoin, tätä laitetta on käytettävä VAROVAISUUTTA noudattaen. Laitteeseen saa koskea vain siihen tarkoitetuista kädensijoista ja tarttumapinnoista ja käyttäen lämpösuojausta, esimerkiksi kintaita tai muuta vastaavaa. Muille kuin tarkoitukseen varatuille tarttumapinnoille on annettava riittävästi aikaa jäähtyä ennen koskettamista.

Irrota johto pistorasiasta laitteen ollessa pois käytöstä ja ennen sen puhdistamista. Anna laitteen jäähtyä ennen osien kiinnittämistä tai irrottamista.

Mikäli virtajohto on vahingoittunut, valmistajan, sen huoltoedustajan tai vastaavan pätevyyden omaavan henkilön on vaihdettava se vaaratilanteiden välttämiseksi.

Vältä sellaisten lisävarusteiden käyttöä, joita laitteen valmistaja ei suosittele, sillä ne voivat aiheuttaa vammoja.

Älä käytä ulkotiloissa.

Älä anna johdon roikkua pöydän tai työtason reunan yli tai koskettaa kuumia pintoja.

Älä aseta kuuman kaas- tai sähköhellan lähelle tai päälle tai kuuman uunin sisälle.

Kytke pistokejohto aina pistorasiaan. Katkaise virta asettamalla ensin kaikki säätimet off-tilaan ja irrottamalla sitten pistokkeen pistorasiasta.

Käytä laitteita ainoastaan niiden aiotussa käyttötarkoituksessa.

8 vuotta täyttäneet lapset ja henkilöt, joiden aistit tai ruumiilliset tai henkiset kyvyt ovat heikentyneet tai joilla ei ole riittävästi kokemusta tai tietoa, voivat käyttää tätä laitetta, mikäli heitä on valvottu tai opastettu laitteen turvallisessa käytössä ja mikäli he ymmärtävät siihen liittyvät riskit. Lapset eivät saa leikkiä laitteella.

Lapset eivät saa puhdistaa tai huoltaa laitetta, elleivät he ole vähintään 8-vuotiaita ja aikuisten valvonnassa.

Pidä laite ja sen johto alle 8-vuotiaiden lasten ulottumattomissa.

Laitteita ei ole tarkoitettu käytettäväksi ulkoisen ajastimen tai erillisen kauko-ohjausjärjestelmän välityksellä.

SÄÄSTÄ NÄMÄ OHJEET

TÄRKEÄÄ! Lue tämä käyttöohje huolellisesti ennen laitteen käyttämistä ja säilytä se myöhempää käyttöä varten.

Pidä laite ja sen johto alle 8-vuotiaiden lasten ulottumattomissa.

Älä koskaan upota sähkökomponentteja ja lämmityselementtejä sisältävää koteloa veteen äläkä huuhtele sitä hanan alla.

Älä päästä vettä tai muuta nestettä laitteen sisään välttääksesi sähköiskut.

Älä peitä ilmanottoa ja ilmanpoistoaukkoja laitteen ollessa toiminnassa.

Älä koskaan koske laitteen sisäpuolelle sen ollessa toiminnassa.

Käden ulottuvilla olevien pintojen lämpötila voi olla korkea, kun laite on toiminnassa.

VAROITUS! Tarkista, että laitteessa ilmoitettu jännite vastaa paikallista verkkojännitettä.

Älä käytä laitetta, jos pistoke, virtajohto tai muut osat ovat vaurioituneet.

Älä mene kenenkään valtuuttamattoman henkilön luo vaihtamaan tai korjaamaan vaurioitunutta pääjohtoa.

Pidä virtajohto poissa kuumilta pinnoilta.

Älä kytke laitetta pistorasiaan tai käytä ohjauspaneelia märin käsin.

Älä aseta laitetta seinää tai muita laitteita vasten.

Jätä vähintään 10 cm vapaata tilaa laitteen taakse ja sivuille ja 10 cm vapaata tilaa laitteen yläpuolelle.

Älä aseta mitään laitteen päälle.

Älä käytä laitetta muuhun kuin tässä käyttöohjeessa kuvattuun tarkoitukseen.

Älä anna laitteen olla toiminnassa ilman valvontaa.

Kun laite on toiminnassa, kuumaa ilmaa vapautuu ilmanpoistoaukkojen kautta. Pidä kädet ja kasvat turvallisen välimatkan päässä höyrystä ja ilmanpoistoaukoista. Varo ilmaa myös silloin, kun poistat ritilän laitteesta.

Kaikki käden ulottuvilla olevat pinnat voivat kuumentua käytön aikana.

Irrota laite välittömästi pistorasiasta, jos näet laitteesta tulevan tummaa savua. Odota, että savun tulo loppuu, ennen kuin poistat ritilän laitteesta.

HUOMIO! Varmista, että laite on asetettu vaakasuoralle, tasaiselle ja tukevalle pinnalle.

Tämä laite on suunniteltu vain kotitalouskäyttöön. Se ei välttämättä sovellu turvalliseen käyttöön sellaisissa ympäristöissä kuin henkilökunnan keittiöissä, maataloilla, motelleissa ja muissa ei-asuinympäristöissä. Sitä ei myöskään ole tarkoitettu asiakkaiden käytettäväksi hotelleissa, motelleissa, aamiaismajoituksissa ja muissa majoitusympäristöissä.

Jos laitetta käytetään epäasianmukaisesti tai ammattimaisesti tai puoliammattimaisesti tarkoituksiin tai jos sitä ei käytetä käyttöohjeen ohjeiden mukaisesti, takuu lakkaa olemasta voimassa, ja voimme kieltäytyä vastaamasta mistään näin aiheutuneista vahingoista.

Laite tarvitsee noin 30 minuuttia jäähtymisaikaa, jotta sen käsitteleminen tai puhdistaminen olisi turvallista.

Irrota laite aina pistorasiasta, kun se ei ole käytössä.

Säilytä nämä käyttöohjeet tulevaa käyttöä varten.

**VAIN KOTITALOUSKÄYTTÖÖN
SISÄTILOISSA**

**ENNEN
ENSIMMÄISTÄ
KÄYTTÖKER-
TAA**

Poista kaikki pakkausmateriaalit.

Poista laitteesta kaikki tarrat tai laput.

Puhdista ritilä (12) ja pizzakivi (13) huolellisesti kuumalla vedellä ja hankaamattomalla sienellä.

Pyyhi laite ulkopuolelta kostealla liinalla.

Katso kohtaa PUHDISTAMINEN.

HUOMAUTUS: Kun pizzauuni lämmitetään ensimmäisen kerran, siitä voi nousta savua tai hajua. Tämä on normaalia monissa lämmitettävissä laiteissa. Tämä ei vaikuta laitteen turvallisuuteen.

**VALMISTELU
KÄYTTÖÄ
VARTEN**

Aseta laite tukevalle, vaakasuoralle ja tasaiselle pinnalle.

HUOMIO! Älä aseta laitetta pinnalle, joka ei kestä kuumuutta.

VAROITUS! Älä aseta mitään laitteen päälle.

**TIETOJA
PIZZAUUNIN
KÄYTTÖSTÄ**

TÄRKEÄÄ:

- Esilämmitä aina pizza kivi.
- Älä käytä pizzakiveä yhdessä minkään uunin kuumailmatoimintojen kanssa.
- Älä käytä pizzakiveä rasvaisten ruokien tai

lihan kanssa. Käytä pizzakiveä vain pizzan valmistamiseen.

- Aseta pizzakivi ylimmälle tasolle esilämmityksen aikana.
- Pizzakiveä ei saa asettaa suoraan lämmönlähteen päälle. Käytä aina mukana toimitettua ritilää (12).

HUOMAUTUS:

- Jos taikina ei ole paistunut tarpeeksi hyvin, siihen ei ole tullut väriä tai taikina tarttuu pizzakiveen, pizzakiveä ei ole esilämmitetty tarpeeksi kauan.
- Jos hajua on aistittavissa, se voi liittyä pakkausmateriaaliin, sillä hajut imeytyvät pizzakiven pintaan. Haju voidaan poistaa pesemällä pizzakivi vedellä ja kuivaamalla se sitten uunissa. Katso kohta PUHDISTUS.
- Pizzakiveen imeytyy hajuja, kun rasva, kastike ja juusto palavat. Niiden jäämät voivat myös tummentaa pizzakiven. Itse pizzakivi ei ole hajun lähde.

LAITTEEN KÄYTTÄMINEN

Kytke verkkopistoke maadoitettuun seinäpistorasiaan.

Avaa luukku ja varmista, että uuni on tyhjä.

TÄRKEÄÄ: käytä luukun (5) avaamiseen ja sulkemiseen siihen tarkoitettua kahvaa (6).

Aseta pizzakivi (13) ritilän (12) päälle ja työnnä ne yhdessä pizzauuniin.

HUOMAA: Ritilässä oleva kohouma estää pizzakiven liukumisen pois ritilän päältä. Ritilässä oleva kohouma tulee sijoittaa uunin takaosaan.

Sulje luukku (5/6) ja esilämmitä pizzauuni sekä

ritilä (12) ja pizzakivi (13) sen sisällä valitsemalla haluamasi asetuksen ohjelmanäytöstä (B).

Katso kohtia OHJAUSPANEELI JA NÄYTTÖ ja ASETUKSET.

TÄRKEÄÄ: aika ja lämpötila voivat vaihdella ainesosien ja niiden määrän mukaan.

Valmista haluamasi pizza.

Kun esilämmityksen lämpötila on saavutettu, näytössä lukee OPEN ja Add-in (A), ja kuuluu 5 lyhyttä äänimerkkiä.

Avaa luukku (5/6), aseta pizza esilämmitetylle pizzakivelle (13) ja aseta se takaisin pizzauuniin. Sulje luukku (5/6). Ohjelma jatkuu automaattisesti heti, kun luukku (5) on suljettu uudelleen.

HUOMIO! Älä koske pizzauuniin käytön aikana ja sen jälkeen, koska se kuumenee. Koske ilman kintaita vain kahvaa (6).

HUOMIO! Älä käytä kintaita käyttäessäsi pizzakiveä. Pizzakivi kuumenee erittäin kuumaksi. Kintaat eivät kestä näitä lämpötiloja. On olemassa palovammojen vaara. Suosittelemme vahvasti pizzalapion käyttöä.

VIHJE: käytä pizzalapiota, jolloin pizzaa on helpompi käsitellä.

Kun ohjelma on valmis, laitteesta kuuluu 5 äänimerkkiä, valo syttyy, lämmitys sammuu, ja näyttöön (A) ilmestyy teksti OPEN & End.

Avaa luukku (5/6) ja poista uunista ritilä (12), pizzakivi (13) ja pizza.

TÄRKEÄÄ: Käytä kintaita, kun kosketat kuumia pintoja, paitsi pizzakiveä, jota varten suosittelemme pizzalapiota.

Sulje luukku (5/6) ja anna laitteen jäähtyä.

VAROITUS: Suosittelemme aina pizzakiven käyttämistä pizzan paistamiseen. Leivinpaperia ei suositella korkeiden lämpötilojen vuoksi. Jos kuitenkin käytät leivinpaperia, muista huomioida sen suurin sallittu lämpötila!

OHJAUS- PANEELI/ NÄYTTÖ

- A** Näytöt AIKA ja LÄMPÖTILA
B Pro-tilasta
D Asetusalue

Pizzauuni

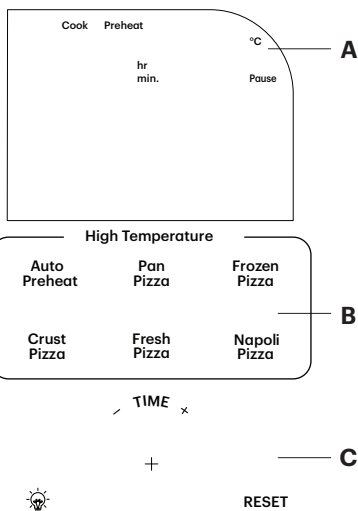

Näytöt AIKA ja LÄMPÖTILA (A)

Ohjelma ja kuvake	Kuvaus
TEMPERATURE	Näyttää valitulle ohjelmalle asetetun lämpötilan
TIME	Näyttää valitulle ohjelmalle asetetun ajan
COOK	Näyttää, että ohjelma on käynnissä
PREHEAT	Näyttää, että esilämmitys on käynnissä

Pro-ilasta (B)

Ohjelma	Kuvaus	Esia- setettu lämpötila	Esia- setettu aika (min)	Esia- setettu esiläm- mitysaika (min)
AUTO PREHEAT	Punainen valo esilämmityksen aikana, vihreä valo, kun esilämmitys on valmis	-	-	-
PAN PIZZA	Tavallista pizzaa paksummalle pizzalle.	230° C	25:00	-
FROZEN PIZZA	Pakastepizzalle	250° C	18:00	-
CRUST PIZZA	Kuoripizza, jossa puoliksi paistettu pohja	310° C	5:30	15:00
FRISK PIZZA	Valmistaa nopeasti kotite- koisen, rapeapohjaisen pizzan	360° C	7:30	15:00
NAPOLI PIZZA	Valmistaa napolilaiseen tyyliin käsin tehtyä tuo- retta pizzaa valmistaa napolilaiseen tyyliin käsin- tehtyä tuoretta pizzaa	400° C	4:00	15:00

FI

Käyttöohje

Asetusalue (C)

Ohjelma ja kuvake	Kuvaus
LIGHT 	Paina painiketta kytkeäksesi valon päälle tai pois päältä
RESET	Nollaa lämpötilan tai ajan. Valitsee ohjelman uudelleen tai poistuu ohjelmasta
- TIME +	Asetussäädin: säädä aikaa kääntämällä asetussäädintä. Aloita/lopetä: paina asetusvalitsinta käynnistääksesi tai pysäyttääksesi toiminnan

ASETUSALUE**Pro-Tila (B)**

Paina Pro-tilan alueella (B) haluamaasi Pro-tila-asetusta. Valittu tila vilkkuu. Esiasetettu aika syttyy ja lämpötila vilkkuu (A).

HUOMAUTUS: voit säätää aikaa painamalla asetusalueella (C) olevaa aikapainiketta ja kääntämällä asetusvalitsimen (7) haluamaasi aikaan.

HUOMAUTUS: Pro-tilassa asetettua lämpötilaa ei voi säätää.

Aloita esilämmitys painamalla asetusvalitsinta (7). Lähtölaskenta ja ESILÄMMITYS näkyvät näytössä (A). ESILÄMMITYS vilkkuu punaisena (A)

Kun esilämmityksen lämpötila on saavutettu, näytössä lukee OPEN ja Add-in (A), ja kuuluu 5 lyhyttä äänimerkkiä.

HUOMAUTUS: jos mitään ei tehdä 15 minuutin kuluessa, laite siirtyy valmiustilaan.

Avaa luukku (5/6) ja aseta ritilä (12) ruokineen pizzauuniin.

Sulje luukku (5/6). Ohjelma jatkuu automaattisesti heti, kun luukku (5) on suljettu uudelleen.

Kun ohjelma on valmis, laitteesta kuuluu 5 äänimerkkiä, valo syttyy, lämmitys sammuu, ja näyttöön (A) ilmestyy teksti OPEN & End. Puhallin pysyy päällä muutaman minuutin ajan jäähdyttämässä uunia, kunnes lämpötila laskee alle 80 °C:n.

PUHDISTAMINEN

Älä käytä metallisia keittiövälineitä tai hankaavia puhdistusaineita, koska ne voivat vahingoittaa pintoja.

Pizzauuni

Irrota verkkopistoke pistorasiasta ja anna laitteen jäähtyä.

Pyyhi laite ulkopuolelta (2) kostealla liinalla.

Puhdista ovi (5) sisäpuolelta kuumalla vedellä, pesuaineella ja kostealla liinalla tai hankaamattomalla sienellä.

HUOMAUTUS: voit käyttää rasvanpoistonestettä oven (5) sisäpuolelle mahdollisesti jääneen lian poistamiseen.

Puhdista tarvittaessa laite sisäpuolelta kostealla liinalla.

Ritilä (12)

Anna ritilän jäähtyä.

Puhdista teline kuumalla vedellä, pesuaineella ja kostealla liinalla tai hankaamattomalla sienellä.

Pizzakivi (13)

TÄRKEÄÄ: Pidä pizzakivi kuivana ja puhtaana. Jos kosteita jäämiä ei poisteta, pizzakivi voi helposti homehtua.

TÄRKEÄÄ: Vältä puhdistusaineita. Rasva imeytyy pizzakiveen erittäin helposti. Kerran imeytynyttä rasvaa ei voi poistaa kokonaan.

Anna pizzakiven jäähtyä.

HUOMAUTUS: emme suosittele pizzakiven toistuvaa pesemistä vedellä.

HUOMAUTUS: pizzakiven pinnalle paistamisen jälkeen kertyvät hiukkasjäämät eivät heikennä kiven toimintaa.

Jäämät voidaan poistaa varovasti muovilastalla.

Jos jäämiä on runsaasti, pizzakiveä voidaan liottaa kuumassa vedessä lyhyen aikaa. Suosittelemme

pizzakiven kuivaamista uunissa matalassa lämpötilassa vedellä puhdistamisen jälkeen.

HUOMIO! Jos pizzakivi asetetaan kosteana uuniin, uunista voi nousta vesihöyryä.

SÄILYTYS

Pizzauuni

Irrota laite pistorasiasta ja anna sen jäähtyä.

Varmista, että kaikki osat ovat puhtaita ja kuivia.

Voit säilyttää pizzauunia joko vaakasuorassa asennossa, käyttöä varten tarkoitettujen jalkojen (8) varassa, tai pystysuorassa asennossa, säilytystä varten tarkoitettujen jalkojen (9) varassa.

Pizzauuni

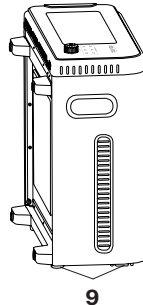
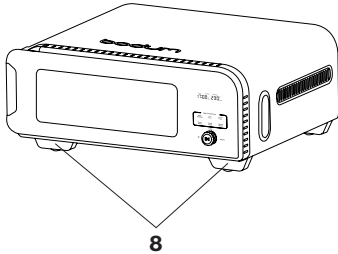

Laitteen takaosassa on kaapelin kelauslaite (10).
Virtajohdon voi kelata siihen.

Laitteessa on kaksi kahvaa (11) kantamisen helpottamiseksi.

Ritilä (12)

Anna ritilän jäähtyä.

Voit säilyttää ritilää pizzauunin sisällä tai irrallaan kuivassa ympäristössä.

Pizzakivi (13)

Anna pizzakiven jäähtyä.

Säilytä pizzakivi ilmavassa ja kuivassa paikassa.

FI

YMPÄRISTÖ

Älä hävitä laitetta tavallisen kotitalousjätteen mukana, vaan toimita se viralliseen keräyspisteeseen kierrätettäväksi. Näin toimiessasi autat suojelemaan ympäristöä.

TEKNISET TIEDOT

TEKNISET TIEDOT

Jännite	220-240V ~ 50-60 Hz
Teho (wattia)	2000 Watts
Säädettävä lämpötila	400°C

Käyttöohje

VALMISTAJAN TAKUU VOIMASSA YHDYSVALLOISSA JA KANADASSA; EU:SSA JA SVEITSISSÄ.

Takuu: BODUM® AG, Sveitsi, antaa BISTRO-pizzauunille takuun viallisten materiaalien sekä suunnitteluun tai valmistukseen jäljitettävissä olevien toimintahäiriöiden varalta kahden vuoden ajaksi siitä päivästä, jolloin tuote toimitettiin sen ostaneelle kuluttajalle. Korjaukset suoritetaan ilmaiseksi, jos takuehdot täyttyvät. Takaisinmaksu ei ole mahdollista.

Takaaja: BODUM® AG, Altgasse 82, 6340 Baar, Switzerland.

Takuehdot: Tämä takuu astuu voimaan ja kahden vuoden takuu aika alkaa vasta, kun tuote on toimitettu sen ostaneelle kuluttajalle. Myyjän on täytettävä takuutodistus ostohetkellä. Takuutodistus on esitettävä takuupalvelujen saamiseksi. Jos BODUM®-tuotteesi vaatii takuuhoitoa, ota yhteyttä BODUM®-jälleenmyyjään, BODUM®-liikkeeseen, maasi BODUM®-tukkumyyjään tai käy osoitteessa www.bodum.com.

BODUM® ei tarjoa takuuta sellaisista vahingoista, jotka aiheutuvat valtuuttamattoman henkilön vääränlaisesta käytöstä, vääränlaisesta käsittelystä, normaalista kulumisesta ja repeämisestä, riittämättömästä tai vääränlaisesta ylläpidosta tai huolenpidosta, vääränlaisesta toiminnasta tai laitteen käytöstä.

Tämä Valmistajan Takuu ei vaikuta lailliseen oikeuteesi voimassa olevien sovellettavien kansallislakien alaisena, eikä vaikuta oikeuksiisi jälleenmyyjää vastaan heidän myynti/osto-sopimuksesta.

YMPÄRISTÖYSTÄVÄLLINEN HÄVITYS



Nykyään on laitonta heittää sellaisia sähkölaitteita pois, jotka ovat viallisia tai vanhentuneita yhdessä normaalin jätteen kanssa. Ne on hävitettävä erikseen. Kuluttajalla on mahdollisuus heittää sellaiset laitteet pois yhteisön keräyskeskuksissa ilmaiseksi. Tämänlaisten laitteiden omistajan vaaditaan tuomaan ne keräyspaikoille tai laittamaan ne ulos, kun vastaavia keräyksiä pidetään. Tekemällä tämän pienen henkilökohtaisen ponnistuksen teet oman panostuksesi, joka varmistaa, että arvokkaita hyödykkeitä kierrätetään ja saasteita käsitellään tarkoituksenmukaisesti.

ОСНОВНЫЕ ПРАВИЛА БЕЗОПАСНОСТИ

При использовании электроприборов необходимо всегда соблюдать основные меры предосторожности, в том числе следующие:

Прочтите все инструкции.

Не прикасайтесь к горячим поверхностям.

Во избежание поражения электрическим током не погружайте шнур, вилки или основание в воду или другую жидкость.

ВНИМАНИЕ: Этот электроприбор имеет функцию нагрева. Поверхности, отличные от функциональных, могут нагреваться до высоких температур. Поскольку температура воспринимается разными людьми по-разному, данное оборудование следует использовать с ОСТОРОЖНОСТЬЮ. Прикасаться следует только к предназначенным для этого ручкам и поверхностям для захвата, а также использовать теплозащитные средства, например, перчатки или другие подобные приспособления. Поверхностям, отличным от предназначенных для захвата, необходимо дать достаточно времени для остывания, прежде чем к ним прикасаться.

Вынимайте вилку из розетки, когда не пользуетесь прибором и перед очисткой. Дайте остыть, прежде чем надевать или снимать детали. Если шнур питания поврежден, его должен заменить производитель, его представитель по обслуживанию или иные квалифицированные лица во избежание опасности.

Избегайте использования дополнительных приспособлений, не рекомендованных производителем прибора, поскольку они могут привести к травмам.

Не используйте прибор вне помещений.

Не позволяйте шнуру свисать с края стола или стойки или касаться горячих поверхностей.

Не ставьте прибор вблизи горячей газовой или электрической плиты или на нее, а также в разогретую печь.

Всегда подключайте вилку шнура к сетевой розетке. Чтобы отключить, переведите любой переключатель в положение «Выключено», а затем выньте вилку из розетки.

Не используйте приборы не по назначению.

Данным прибором могут пользоваться дети в возрасте от 8 лет и старше, а также лица с ограниченными физическими, сенсорными или умственными способностями или с недостаточным опытом и знаниями, если они получили надзор или инструктаж по безопасному использованию прибора и понимают связанные с ним опасности. Дети не должны играть с прибором.

Очистка и обслуживание не должны выполняться детьми, если они не старше 8 лет и не находятся под присмотром.

Храните прибор и его шнур в недоступном для детей младше 8 лет месте.

Приборы не предназначены для управления с помощью внешнего таймера или отдельной системы дистанционного управления.

СОХРАНИТЕ ЭТУ ИНСТРУКЦИЮ

ВАЖНО! Пожалуйста, внимательно прочтите данное руководство перед использованием прибора и сохраните его для дальнейшего использования.

Этот прибор не предназначен для использования в домашних хозяйствах и аналогичных областях, таких как кухни для персонала в магазинах, офисах и других рабочих помещениях; на фермах; для клиентов в гостиницах, отелях и других жилых помещениях; в гостиницах типа «постель и завтрак».

Храните прибор и его шнур в недоступном для детей младше 8 лет месте.

Никогда не погружайте корпус, содержащий электрические компоненты и нагревательные элементы, в воду и не промывайте его под краном.

Не допускайте попадания воды или другой жидкости в прибор во избежание поражения электрическим током.

Не закрывайте входные и выходные отверстия для воздуха во время работы прибора.

Никогда не прикасайтесь к внутренней части прибора во время его работы.

Температура доступных поверхностей может быть высокой во время работы прибора.

ВНИМАНИЕ! Проверьте, соответствует ли напряжение, указанное на приборе, напряжению местной сети.

Не используйте прибор, если вилка, сетевой шнур или другие детали повреждены.

Не обращайтесь к посторонним лицам для замены или ремонта поврежденного сетевого шнура.

Держите сетевой шнур подальше от горячих поверхностей.

Не подключайте прибор к сети и не пользуйтесь панелью управления мокрыми руками.

Не ставьте прибор вплотную к стене или другим приборам.

Оставьте не менее 10 см свободного пространства сзади и по бокам и 10 см свободного пространства над прибором.

Не ставьте ничего на прибор.

Не используйте прибор для каких-либо иных целей, кроме описанных в данном руководстве.

Не оставляйте прибор работать без присмотра.

Во время работы через выходные отверстия выходит горячий воздух. Держите руки и лицо на безопасном расстоянии от пара и отверстий для выхода воздуха. Кроме того, будьте осторожны с воздухом, когда снимаете подставку с прибора.

Любые доступные поверхности могут нагреваться во время использования.

Немедленно отключите прибор от сети, если заметите, что из него выходит темный дым. Подождите, пока выделение дыма прекратится, прежде чем снимать подставку с прибора.

ВНИМАНИЕ! Убедитесь, что прибор расположен на горизонтальной, ровной и устойчивой поверхности.

Этот прибор предназначен только для бытового использования. Он может не подойти для безопасного использования в таких помещениях, как кухни для персонала, фермы, мотели и другие нежилые помещения. Он также не предназначен для использования клиентами в отелях, мотелях, гостиницах типа «постель и завтрак» и других жилых помещениях.

Если прибор используется ненадлежащим образом, в профессиональных или полупрофессиональных целях или не в соответствии с инструкциями, приведенными в руководстве пользователя, гарантия теряет силу, и мы можем отказаться от ответственности за причиненный ущерб.

Прибору требуется около 30 минут, чтобы остыть для безопасного обращения или очистки.

- Всегда отключайте прибор от сети, когда он не используется.– Laitte tarvitsee noin 30 minuuttia jäähtymisaikaa, jotta sen käsitteleminen tai puhdistaminen olisi turvallista.

– Irrota laite aina pistorasiasta, kun se ei ole käytössä.

**Сохраните эти инструкции для
дальнейшего использования.
ТОЛЬКО ДЛЯ БЫТОВОГО
ИСПОЛЬЗОВАНИЯ В
ПОМЕЩЕНИИ**

**ПЕРЕД
ПЕРВЫМ
ИСПОЛЬ-
ЗОВАНИЕМ**

Снимите все упаковочные материалы.
Удалите с прибора все наклейки и этикетки.
Тщательно очистите подставку (12) и камень для пиццы (13) горячей водой и неабразивной губкой.
Протрите внешнюю поверхность прибора влажной тканью.
Смотрите раздел «ОЧИСТКА».

ПРИМЕЧАНИЕ: При первом разогреве печи для пиццы из нее может выделяться дым или неприятный запах. Это нормально для многих нагреваемых устройств. Это не влияет на безопасность вашего прибора.

**ПОДГОТОВКА
К ИСПОЛЬ-
ЗОВАНИЮ**

Установите прибор на устойчивую, горизонтальную и ровную поверхность.

ВНИМАНИЕ! Не устанавливайте прибор на нежаропрочную поверхность.

**ИНФОРМАЦИЯ
ОБ ИСПОЛЬ-
ЗОВАНИИ
ПЕЧИ ДЛЯ
ПИЦЦЫ****ВАЖНО:**

- Всегда разогревайте камень для пиццы.
- Не используйте камень для пиццы в сочетании с функциями горячего воздуха в любой печи.
- Не используйте камень для пиццы с жирной пищей или продуктами. Используйте камень для пиццы только для приготовления пиццы.
- При разогреве поместите камень для пиццы на верхний уровень.
- Камень для пиццы нельзя ставить непосредственно на источник тепла. Всегда используйте прилагаемую подставку (12).

СОВЕТ:

Если тесто недостаточно хорошо пропеклось, не имеет цвета или прилипает к камню для пиццы,

**ИСПОЛЬ-
ЗОВАНИЕ
УСТРОЙСТВА**

значит, камень для пиццы был недостаточно хорошо разогрет.

- Увеличьте время предварительного нагрева.
- Для предварительного нагрева следует использовать самую высокую температуру печи.

ПРИМЕЧАНИЕ:

- Если ощущается специфический запах, это может быть связано с упаковочным материалом, поскольку поверхность камня для пиццы впитывает запахи. Его можно устранить, промыв камень водой, а затем высушив в печи. Смотрите раздел «ОЧИСТКА».
- Камень для пиццы впитывает запахи при поджаривании жира, соуса и сыра. Остатки также могут почернеть на камне для пиццы. Источником запаха является не сам камень для пиццы

Подключите вилку сетевого шнура к заземленной розетке.

Откройте дверцу и убедитесь, что печь пуста.

ВАЖНО: Для открывания и закрывания дверцы (5) используйте предназначенную для этого ручку (6).

Поместите камень для пиццы (13) на подставку (12) и задвиньте их вместе в печь.

ПРИМЕЧАНИЕ: Подъем на решетке предотвращает соскальзывание камня для пиццы с решетки. Подъем на решетке должен находиться в задней части духовки.

Закройте дверцу (5/6) и разогрейте печь с подставкой (12) и камнем для пиццы (13), выбрав нужную настройку на программном дисплее (B).

Смотрите разделы «ПАНЕЛЬ УПРАВЛЕНИЯ/ДИСПЛЕЙ» и «НАСТРОЙКИ».

ВАЖНО: Время и температура могут варьироваться в зависимости от ингредиентов и их количества.

Приготовьте желаемую пиццу.

При достижении температуры предварительного нагрева на дисплее (A) отображается надпись «ОТКРЫТЬ и ДОБАВИТЬ» с 5 короткими звуковыми сигналами.

Откройте дверцу (5/6), положите пиццу на предварительно разогретый камень для пиццы (13) и поместите его обратно в печь. Закройте дверцу (5/6). Программа продолжится автоматически, как только дверца (5) снова закроется.

ВНИМАНИЕ! Не прикасайтесь к печи для пиццы во время и после использования, так как она становится горячей. Прикасайтесь без перчаток только к ручке (6).

ВНИМАНИЕ! Не используйте перчатки при использовании камня для пиццы. Камень для пиццы сильно нагревается. Перчатки не выдерживают таких температур. Существует опасность ожога! Мы настоятельно рекомендуем использовать лопату для пиццы.

СОВЕТ: используйте кожуру для пиццы, чтобы было легче ее перемещать.

По завершении программы прибор издаст 5 звуковых сигналов, загорится свет, нагрев выключится, а на дисплее (A) появится надпись «ОТКРЫТЬ И ЗАВЕРШИТЬ».

Откройте дверцу (5/6) и выньте подставку (12) с камнем для пиццы (13) и саму пиццу из печи.

ВАЖНО: надевайте перчатки при прикосновении к горячим поверхностям, за исключением камня для пиццы, для которого мы рекомендуем использовать лопату.

Закройте дверцу (5/6) и дайте прибору остыть.

ВНИМАНИЕ: мы рекомендуем всегда использовать для пиццы пекарский камень. Использовать бумагу для выпечки не рекомендуется из-за высоких температур. В противном случае обратите внимание на максимальную температуру бумаги для выпечки!

ПЕЧЬ ДЛЯ ПИЦЦЫ

ПАНЕЛЬ УПРАВЛЕНИЯ/ ДИСПЛЕЙ

- A** Дисплэй ВРЕМЕНИ И ТЕМПЕРАТУРЫ
- B** Профессиональный режим
- C** Настройки области

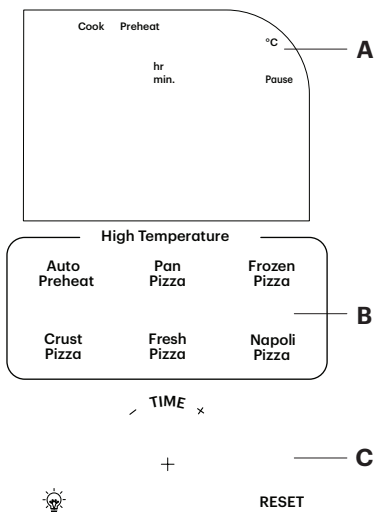

Дисплей ВРЕМЕНИ И ТЕМПЕРАТУРЫ (А)

RU

Программа/ Значок	Описание
TEMPERATURE	Отображает температуру, установленную для выбранной программы
TIME	Отображает время, установленное для выбранной программы
COOK	Показывает, что программа запущена
PREHEAT	Показывает, что идет предварительный нагрев

Профессиональный режим (В)

Программа	Описание	Предустановленная температура	Предустановленное время (минут)	Предустановленное время разогрева (мин.)
AUTO PREHEAT	Красный свет означает процесс предварительного нагрева, а зеленый свет, когда процесс предварительного нагрева завершен	-	-	-
PAN PIZZA	Для пиццы, которая толще обычной.	230° C	25:00	-
FROZEN PIZZA	Для замороженной пиццы	250° C	18:00	-

Руководство По Эксплуатации

CRUST PIZZA	Пицца на корочке с полузапеченной основой	310° C	5:30	15:00
FRISK PIZZA	Быстро приготовьте домашнюю пиццу с хрустящей корочкой	360° C	7:30	15:00
NAPOLI PIZZA	Приготовьте свежую пиццу ручной работы в неаполитанском стиле	400° C	4:00	15:00

ПЕЧЬ ДЛЯ ПИЦЦЫ

Настройки области (C)

Программа/ Значок	Описание
LIGHT 	Нажмите кнопку, чтобы включить/выключить свет
RESET	Сброс температуры/времени Повторный выбор/выход из программы
- TIME +	Ручка настройки: поверните ручку настройки, чтобы настроить время. Старт/Стоп: Нажмите на регулировочный диск, чтобы начать/остановить операцию

НАСТРОЙКИ

Профессиональный режим (B)

Нажмите желаемую настройку режима в области Профессиональный режим (B). Выбранный режим мигает. Загорается заданное время и мигает температура (A).

ПРИМЕЧАНИЕ: Вы можете отрегулировать время, нажав кнопку времени в области настройки (C) и

повернув регулировочный диск (7) на желаемое время.

ПРИМЕЧАНИЕ: Температура, установленная в ПРОФЕССИОНАЛЬНОМ РЕЖИМЕ, не может быть изменена.

Нажмите регулировочный диск (7), чтобы начать процесс предварительного нагрева. На дисплее (A) отображается обратный отсчет времени и ПРЕДВАРИТЕЛЬНЫЙ НАГРЕВ. ПРЕДВАРИТЕЛЬНЫЙ НАГРЕВ мигает красным (A).

При достижении температуры предварительного нагрева на дисплее отображаются «ОТКРЫТЬ» и «ДОБАВИТЬ» (A) с 5 короткими звуковыми сигналами.

ПРИМЕЧАНИЕ: Если в течение 15 минут не будет предпринято никаких действий, прибор перейдет в режим ожидания.

Откройте дверцу (5/6) и поместите подставку (12) с продуктами в печь для пиццы.

Закройте дверь (5/6). Программа продолжится автоматически, как только дверца (5) снова закроется.

По завершении программы прибор издаст 5 звуковых сигналов, загорится свет, нагрев выключится, а на дисплее (A) появится надпись «ОТКРЫТЬ И ЗАВЕРШИТЬ». Вентилятор остается включенным в течение нескольких минут для охлаждения, пока температура не опустится ниже 80°C.

ОЧИСТКА

Не используйте металлическую кухонную утварь или абразивные чистящие средства, так как это может повредить поверхности.

Печи для пиццы

Выньте вилку шнура питания из розетки и дайте прибору остыть.

Протрите внешнюю поверхность прибора (2) влажной тканью.

Очистите внутреннюю сторону дверцы (5) горячей водой, моющим средством и влажной тканью или неабразивной губкой.

ПРИМЕЧАНИЕ: Для удаления остатков грязи на внутренней стороне дверцы (5) можно использовать обезжиривающую жидкость.

При необходимости очистите внутреннюю часть прибора влажной тканью.

Подставки (12)

Дайте подставке остыть.

Очистите подставку горячей водой, моющим средством и влажной тканью или неабразивной губкой.

Камень Для Пиццы (13)

ВАЖНО: Держите камень для пиццы сухим и чистым. Если не удалить влажные остатки, камень для пиццы может легко заплесневеть.

ВАЖНО: Избегайте применения чистящих средств. Камень для пиццы очень легко впитывает жир. Впитавшись, он не может быть полностью удален. Дайте камню для пиццы остыть.

ПРИМЕЧАНИЕ: Мы не рекомендуем часто мыть камень для пиццы водой.

ПРИМЕЧАНИЕ: Остаточные частицы, которые накапливаются на поверхности камня для пиццы после выпечки, не нарушают его функциональность.

Следы можно аккуратно удалить пластиковым шпателем.

При сильном налете камень для пиццы можно ненадолго замочить в горячей воде. После очистки водой мы рекомендуем просушить камень для пиццы в печи при низкой температуре.

ВНИМАНИЕ! Если камень для пиццы положить в печь влажным, из него может выходить водяной пар.

ХРАНЕНИЕ

Печи для пиццы

Отключите прибор от сети и дайте ему остыть.

Убедитесь, что все детали чистые и сухие.

Вы можете хранить печь для пиццы горизонтально, на ножках для работы, (8) или вертикально, на ножках для хранения (9).

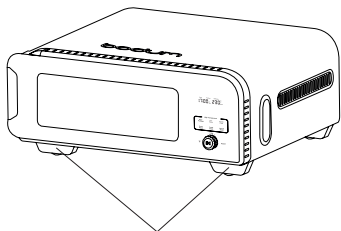

8

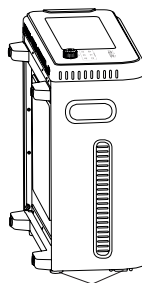

9

На задней стороне прибора находится устройство для сматывания кабеля (10). Там можно сматать шнур питания.

Прибор оснащен двумя ручками (11) для удобства переноски.

Подставки (12)

Дайте подставке остыть.

Вы можете хранить подставку внутри печи для пиццы или оставить ее в сухом помещении.

Камень Для Пиццы (13)

Дайте камню для пиццы остыть.

Храните камень для пиццы в сухом проветриваемом месте.

ОКРУЖАЮЩАЯ СРЕДА

Не выбрасывайте прибор вместе с обычными бытовыми отходами, а сдайте его в официальный пункт сбора для переработки. Это поможет защитить окружающую среду.

ТЕХНИЧЕСКИЕ ХАРАКТЕРИСТИКИ

ТЕХНИЧЕСКИЕ ДАННЫЕ

Напряжение	220-240В~ 50-60Гц
Мощность (ваттаж)	2000 Вт
Регулируемая температура	400°C

ГАРАНТИЯ ПРОИЗВОДИТЕЛЯ ДЛЯ США, КАНАДЫ, СТРАН ЕС И ШВЕЙЦАРИИ.

Гарантия: Компания BODUM® AG, Швейцария, предоставляет гарантию на печь для пиццы BISTRO сроком на два года с даты непосредственной покупки и поставки товара конечному покупателю на отсутствие дефектов материалов и неисправностей, которые можно отнести к конструкционным или производственным дефектам. Ремонт выполняется бесплатно, если удовлетворены все гарантийные условия. Возмещение стоимости не предусмотрено.

Гарант: BODUM® AG, Altgasse 82, 6340 Baar, Switzerland.

Гарантийные условия: Настоящая гарантия вступает в силу и начинается двухлетний гарантийный период с момента поставки товара конечному покупателю. Гарантийный сертификат должен быть заполнен продавцом во время покупки. Для получения гарантийных услуг необходимо предъявить гарантийный талон. Если для вашего товара BODUM® потребуется гарантийное обслуживание, обратитесь к розничному продавцу BODUM®, в магазин BODUM®, к дистрибьютору BODUM® в вашей стране или посетите сайт www.bodum.com.

BODUM® не предоставляет гарантию на повреждения, возникшие вследствие ненадлежащего использования, неправильного обращения, нормального износа, неадекватного или неправильного технического обслуживания или ухода, неправильной эксплуатации прибора неправомочными лицами.

Гарантия производителя не влияет на Ваши законные права по действующим применимым национальным законам, как и на Ваши права по отношению к дилеру по договору купли/продажи.

ЭКОЛОГИЧЕСКИ ПРИЕМЛЕМАЯ УТИЛИЗАЦИЯ



Утилизация неисправных или устаревших электроприборов вместе с обычными отходами является нарушением закона. Их необходимо утилизировать отдельно. Потребителям должна быть предоставлена возможность сдать такие приборы бесплатно в специальных центрах сбора. Обладатели таких приборов должны принести их в пункт сбора или вынести на место, где осуществляется сбор подобных приборов. Подобное личное участие – это вклад в обеспечение переработки ценных материалов и правильной утилизации приборов.





BODUM AUSTRALIA WARRANTY

We are pleased to say that the return rate on BODUM® product is very low; however, should you need to process a returned BODUM® product under warranty, please follow the simple procedure below. We have tried to make it as simple as possible for both yourself and the end consumer.

BODUM AUSTRALIA WARRANTY PROCEDURE

Our goods come with guarantees that cannot be excluded under the Australian Consumer Law. Consumers are entitled to a replacement or refund for a major failure and for compensation for any other reasonably foreseeable loss or damage. Consumers are also entitled to have the goods repaired or replaced if the goods fail to be of acceptable quality and the failure does not amount to a major failure.

The benefits to BODUM® customers given by the warranty set out below are in addition to other rights and remedies under a law in relation to the BODUM® product to which the warranty relates.

To process a faulty BODUM® product you will require a Return Authorisation (RA) number. Returned items without a RA number are not able to be processed for credit or replacement. Contact BODUM® on (02) 9692 0582 for a RA number.

Faulty product does not include items which have incurred wear and tear through general home use, misuse or commercial use. Warranty does not include accidental glass breakages.

Warranty period:

e-BODUM®: 2 year replacement warranty from the date of purchase for electrical appliances where a defect appears and BODUM® is notified within 2 years from date of purchase.

Proof of purchase: any claim from the end consumer must be validated with a copy of proof of purchase; without providing a proof of purchase BODUM® Australia will not be able to process the claim. Proof of purchase includes original purchase receipt/docket or credit card statement showing the purchase amount.

Replacement or credit: once claim is validated, if possible please replace the faulty item from stock on hand. If a customer requires a replacement for an item which you don't have on hand, please have the item added to your next order.

Return or work order: to ensure that the return process is as easy as possible for both you and the end consumer, we don't do work orders or product repairs.

Once you have received a RA number and sighted the product please safely dispose of the faulty item. We don't require the faulty product to be sent back to us. However, if you come across an unusual fault which you think we need to be aware of please send it back to BODUM® Australia Head Office.

BODUM® (Australia) PTY LTD
Suite 39, 26-32 Pirrama Rd, Pyrmont NSW 2009
T. +61 2 9692 0582 F. +61 2 9692 0586
office.australia@bodum.com

GUARANTEE SERVICE FOR USA – CANADA (SEE OVERLEAF FOR AUS)

For more information or questions, guarantee claim and return authorization:

SUPPORT@BODUM.COM

GUARANTEE CLAIM CAN NOT BE DONE WITHOUT PROOF OF PURCHASE.

The guarantee certificate must be completed by the seller at the time of purchase. You must present the guarantee certificate to obtain guarantee services. Should your BODUM® product require guarantee service, please contact your BODUM® retailer, a BODUM® store, your country's BODUM® distributor, or visit www.bodum.com.

2 YEARS LIMITED GUARANTEE CERTIFICATE.

CERTIFICAT DE GARANTIE LIMITÉE DE 2 ANS.

CERTIFICADO DE GARANTÍA LIMITADA DE 2 AÑOS.

Proof of purchase • Firmenstempel • Cachet du revendeur • Firmastempel • Sello de la empresa • Timbro del rivenditore • Stempel van de zaak • Firmastämpel • Carimbo da empresa • Ostotodistus • Дoказательство покупки

Date • Datum • Date
Date • Fecha • Data
Datum • Datum • Data
Päivämäärä • Дата

12470-1 BISTRO **Pizza Oven**

GUARANTEE CERTIFICATE – GUARANTEE: 2 YEARS. Pizza Oven

GARANTIEZERTIFIKAT – GARANTIE: 2 JAHRE. Pizzaofens

CERTIFICAT DE GARANTIE – GARANTIE: 2 ANS. Four à Pizza

GARANTIBEVIS – GARANTI: 2 ÅR. Pizzaoven

CERTIFICADO DE GARANTIA – GARANTÍA: 2 AÑOS. Horno de Pizza

CERTIFICATO DI GARANZIA – GARANZIA: 2 ANNI. Forno per Pizze

GARANTIECERTIFIKAAT – GARANTIE: 2 JAAR. Pizzaoven

GARANTIBEVIS – GARANTI: 2 ÅRS. Pizsaugnen

CERTIFICADO DE GARANTIA – GARANTIA: 2 AÑOS. Forno de Pizza

TAKUU TODISTUS – TAKUU: 2 VUOTTA. Pizsauuni

ГАРАНТИЙНЫЙ СЕРТИФИКАТ – ГАРАНТИЯ: 2 ГОДА. ПЕЧЬ ДЛЯ ПИЦЦЫ

bodum®

www.bodum.com

12470-1 BISTRO Pizza Oven
BODUM® is a registered trademark of Pi-Design AG, Switzerland.

V1.202505Z1