

INSTRUCTION MANUAL

MICROWAVE OVEN

MWP-MM20P(WH)/MWP-MM20P(BK)

Please review this instruction manual before operating.

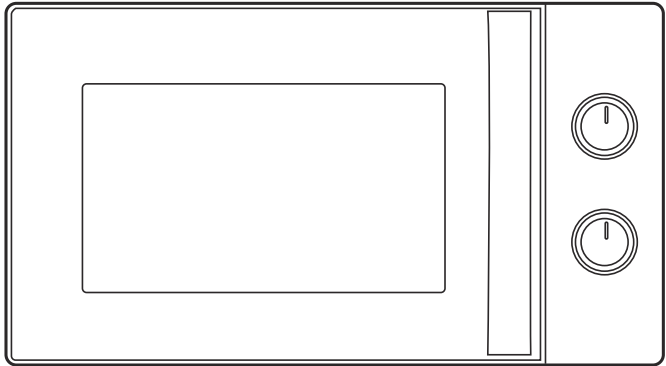

TOSHIBA

CONTENTS

PRODUCT SAFETY

Precautions to avoid possible exposure to excessive microwave energy	EN-01
Important safety instructions	EN-03
To reduce the risk of injury to persons grounding installation.....	EN-07
Cleaning.....	EN-09
Utensils.....	EN-10
Materials you can use in microwave oven	EN-11
Materials can not be used in microwave oven	EN-13

PRODUCT SETTING

Setting up your oven	EN-14
----------------------------	-------

INSTRUCTION FOR USE

Before using for the first time	EN-17
Operation	EN-18

MAINTENANCE

Trouble shooting	EN-21
------------------------	-------



BEFORE OPERATING THIS PRODUCT, READ, UNDERSTAND, AND FOLLOW THESE INSTRUCTIONS. BE SURE TO SAVE THIS BOOKLIST FOR FUTURE REFERENCE.

PRECAUTIONS TO AVOID POSSIBLE EXPOSURE TO EXCESSIVE MICROWAVE ENERGY

- (a). Do not attempt to operate this oven with the door open since open door operation can result in harmful exposure to microwave energy.
It is important not to defeat or tamper with the safety interlocks.

- (b). Do not place any object between the oven front face and the door or allow soil or cleaner residue to accumulate on sealing surfaces.

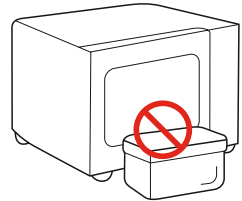

- (c). **WARNING:** If the door or door seals are damaged, the oven must not be operated until it has been repaired by a competent person.

ADDENDUM

If the apparatus is not maintained in a good state of cleanliness, its surface could be degraded and affect the life span of the apparatus and lead to a dangerous situation.

SPECIFICATIONS

MODEL:	MWP-MM20P(WH)/MWP-MM20P(BK)
RATED VOLTAGE:	230V~50Hz
RATED INPUT POWER (MICROWAVE):	1050W
RATED OUTPUT POWER (MICROWAVE):	700W



NOTE

All pictures in this manual are for illustrative purposes only; these may be slightly different from the purchased equipment, please refer to the actual product.

IMPORTANT SAFETY INSTRUCTIONS



WARNING

To reduce the risk of fire, electric shock, injury to persons or exposure to excessive microwave oven energy when using your appliance, follow basic precautions, including the following:



Read and follow the specific: "**PRECAUTIONS TO AVOID POSSIBLE EXPOSURE TO EXCESSIVE MICROWAVE ENERGY**".



This appliance can be used by children aged from 8 years and above and persons with reduced physical, sensory or mental capabilities or lack of experience and knowledge if they have been given supervision or instruction concerning use of the appliance in a safe way and understand the hazards involved. Children shall not play with the appliance. Cleaning and user maintenance shall not be made by children without supervision.



Keep the appliance and its cord out of reach of children less than 8 years.

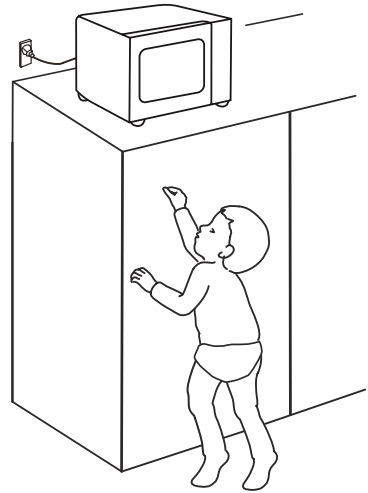



If the supply cord is damaged, it must be replaced by the

IMPORTANT SAFETY INSTRUCTIONS

manufacturer, its service agent or similarly qualified persons in order to avoid a hazard.

 **WARNING:** Ensure that the appliance is switched off before replacing the lamp to avoid the possibility of electric shock.

 **WARNING:** It is hazardous for anyone other than a competent person to carry out any service or repair operation that involves the removal of a cover which gives protection against exposure to microwave energy.

 **WARNING:** Liquids and other foods must not be heated in sealed containers since they are liable to explode.

 When heating food in plastic or paper containers, keep an eye on the oven due to the possibility of ignition.

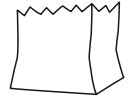

 Only use utensils that are suitable for use in microwave ovens.

 If smoke is emitted, switch off or unplug the appliance and keep the door closed in order to stifle any flames.

 Microwave heating of beverages can result in delayed eruptive boiling, therefore care must be taken when handling the container.

 The contents of feeding bottles and baby food jars shall be stirred or shaken and the temperature

IMPORTANT SAFETY INSTRUCTIONS

checked before consumption, in order to avoid burns.



The oven should be cleaned regularly and any food deposits removed. Please keep the waveguide area clean. Use soft damp cloth to clean it up when there is food splash residue on the waveguide area or the cavity. Failure to clean food residue may cause innocuous sparking or some smoke in the microwave cavity, discoloration of the cavity may also occur.

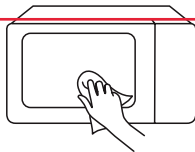

Failure to maintain the oven in a clean condition could lead to deterioration of the surface that could adversely affect the life of the appliance and possibly

result in a hazardous situation.



Only use the temperature probe recommended for this oven. (for ovens provided with a facility to use a temperature-sensing probe.)



The microwave oven must be operated with the decorative door open. (for ovens with a decorative door.)





This appliance is intended to be used in household and similar applications such as:

1. staff kitchen areas in shops, offices and other working environments;
2. by clients in hotels, motels and other residential type environments;
3. farm houses;
4. bed and breakfast type environments.

IMPORTANT SAFETY INSTRUCTIONS

 The microwave oven is intended for heating food and beverages. Drying of food or clothing and heating of warming pads, slippers, sponges, damp cloth and similar may lead to risk of injury, ignition or fire.

 The appliance is intended to be used freestanding.

 The rear surface of appliances shall be placed against a wall.

 Eggs in their shell and whole hard-boiled eggs should not be heated in microwave ovens since they may explode, even after microwave heating has ended.

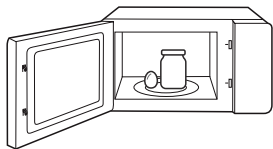

 The appliance must not be installed behind a

decorative door in order to avoid overheating. (This is not applicable for appliances with decorative door.)

 The microwave oven shall not be placed in a cabinet unless it has been tested in a cabinet.

 Metallic containers for food and beverages are not allowed during microwave cooking.

 The appliance shall not be cleaned with a steam cleaner.

READ CAREFULLY AND KEEP FOR FUTURE REFERENCE

TO REDUCE THE RISK OF INJURY TO PERSONS GROUNDING INSTALLATION

This appliance must be grounded. In the event of an electrical short circuit, grounding reduces the risk of electric shock by providing an escape wire for the electric current.

This appliance is equipped with a cord having a grounding wire with a grounding plug. The plug must be plugged into an outlet that is properly installed and grounded.

WARNING - Improper use of the grounding can result in a risk of electric shock. Consult a qualified electrician or serviceman if the grounding instructions are not completely understood or if doubt exists as to whether the appliance is properly grounded.

If it is necessary to use an extension cord, use only a 3-wire extension cord.



DANGER

Electric Shock Hazard:

Touching some of the internal components can cause serious personal injury or death. Do not disassemble this appliance.

TO REDUCE THE RISK OF INJURY TO PERSONS GROUNDING INSTALLATION



WARNING

Electric Shock Hazard:

Improper use of the grounding can result in electric shock. Do not plug into an outlet until appliance is properly installed and grounded.

1. A short power-supply cord is provided to reduce the risks resulting from becoming entangled in or tripping over a longer cord.
2. If a long cord or extension cord is used:
 - (1). The marked electrical rating of the cord set or extension cord should be at least as great as the electrical rating of the appliance.
 - (2). The extension cord must be a grounding-type 3-wire cord.
 - (3). The longer cord should be arranged so that it will not drape over the counter top or tabletop where it can be pulled on by children or tripped over unintentionally.

CLEANING

Be sure to unplug the appliance from the power supply.

1. Clean the cavity of the oven after using with a slightly damp cloth.
2. Clean the accessories in the usual way in soapy water.
3. The door frame and seal and neighbouring parts must be cleaned carefully with a damp cloth when they are dirty.
4. Do not use harsh abrasive cleaners or sharp metal scrapers to clean the oven door glass since they can scratch the surface, which may result in shattering of the glass.
5. Cleaning Tip---For easier cleaning of the cavity walls that the food cooked can touch: Place half a lemon in a bowl, add 300ml (1/2 pint) water and heat on 100% microwave power for 10 minutes. Wipe the oven clean using a soft, dry cloth.

UTENSILS



CAUTION

Personal Injury Hazard:

It is hazardous for anyone other than a competent person to carry out any service or repair operation that involves the removal of a cover which gives protection against exposure to microwave energy.

See the instructions on "**Materials you can use in microwave oven**" or "**Materials can not be used in microwave oven**"

There may be certain non-metallic utensils that are not safe to use for microwaving. If in doubt, you can test the utensil in question following the procedure below.

Utensil Test:

1. Fill a microwave-safe container with 1 cup of cold water (250ml) along with the utensil in question.
2. Cook on maximum power for 1 min.
3. Carefully feel the utensil. If the empty utensil is warm, do not use it for microwave cooking.
4. Do not exceed 1 min cooking time.

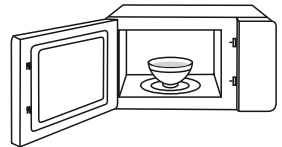





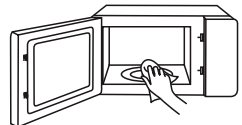











NOTE









KEEP THE CAVITY AND WAVEGUIDE AREA CLEAN

















MATERIALS YOU CAN USE IN MICROWAVE OVEN

UTENSILS	REMARKS
 Browning dish	Follow manufacturer's instructions. The bottom of browning dish must be at least 3/16 inch (5mm) above the turntable. Incorrect usage may cause the turntable to break. 
 Dinnerware	Microwave-safe only. Follow manufacturer's instructions. Do not use cracked or chipped dishes. 
 Glass jars	Always remove lid. Use only to heat food until just warm. Most glass jars are not heat resistant and may break. 
 Glassware	Heat-resistant oven glassware only. Make sure there is no metallic trim. Do not use cracked or chipped dishes. 
 Oven cooking bags	Follow manufacturer's instructions. Do not close with metal tie. Make slits to allow steam to escape. 
 Paper plates and cups	Use for short-term cooking/warming only. Do not leave oven unattended while cooking. 
 Paper towels	Use to cover food for reheating and absorbing fat. Use with supervision for a short-term cooking only. 
 Parchment paper	Use as a cover to prevent splattering or a wrap for steaming. 

MATERIALS YOU CAN USE IN MICROWAVE OVEN

UTENSILS	REMARKS
 <p data-bbox="169 454 240 478">Plastic</p>	<p data-bbox="349 359 900 494">Microwave-safe only. Follow the manufacturer's instructions. Should be labeled "Microwave Safe". Some plastic containers soften, as the food inside gets hot. "Boiling bags" and tightly closed plastic bags should be slit, pierced or vented as directed by package.</p> 
 <p data-bbox="147 638 262 662">Plastic wrap</p>	<p data-bbox="349 558 900 638">Microwave-safe only. Use to cover food during cooking to retain moisture. Do not allow plastic wrap to touch food.</p> 
 <p data-bbox="131 805 278 829">Thermometers</p>	<p data-bbox="349 750 889 774">Microwave-safe only (meat and candy thermometers).</p> 
 <p data-bbox="152 965 256 989">Wax paper</p>	<p data-bbox="349 901 819 949">Use as a cover to prevent splattering and retain moisture.</p> 

MATERIALS CAN NOT BE USED IN MICROWAVE OVEN

UTENSILS	REMARKS
 Aluminum tray	May cause arcing. Transfer food into microwave-safe dish. 
 Food carton with metal handle	May cause arcing. Transfer food into microwave-safe dish. 
 Metal or metal trimmed utensils	Metal shields the food from microwave energy. Metal trim may cause arcing. 
 Metal twist ties	May cause arcing and could cause a fire in the oven. 
 Paper bags	May cause a fire in the oven. 
 Plastic foam	Plastic foam may melt or contaminate the liquid inside when exposed to high temperature. 
 Wood	Wood will dry out when used in the microwave oven and may split or crack. 

PRODUCT SETTING

SETTING UP YOUR OVEN

NAMES OF MICROWAVE OVEN PARTS AND ACCESSORIES

Remove the oven and all materials from the carton and oven cavity.

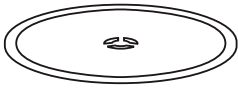

Glass Tray

(Can be used under all functions)

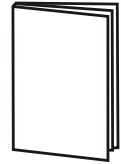

Instruction Manual

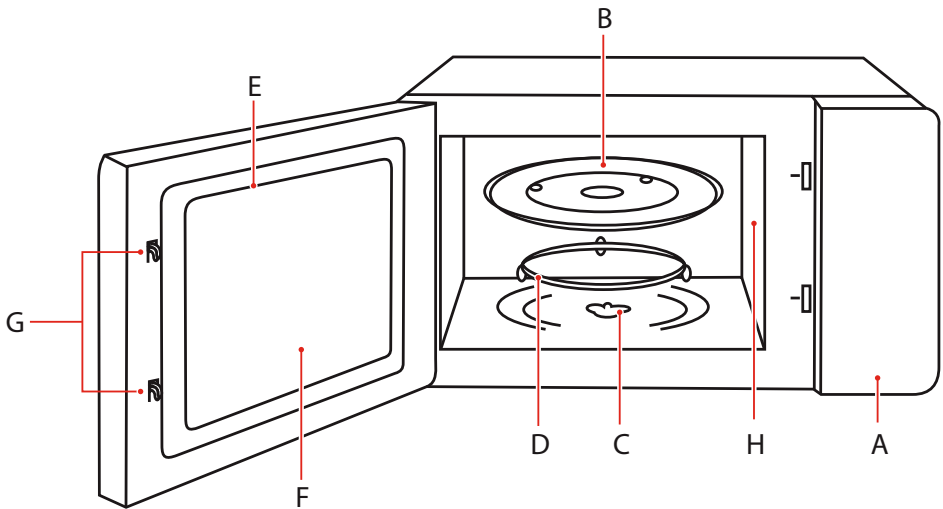

- A. Control panel
- B. Glass tray
- C. Turntable shaft
- D. Turntable ring assembly

- E. Door assembly
- F. Observation window
- G. Safety interlock system
- H. Waveguide cover

SETTING UP YOUR OVEN

TURNABLE INSTALLATION

Cleaning the cooking compartment and putting the turntable in place.

For new installations, make sure all packaging and shipping tape has been removed from the turntable shaft.

Before using the appliance to prepare food for the first time, you will need to put the turntable in place correctly. You must clean the cooking compartment and accessories.

How to put the turntable in place:

1. Place the turntable ring assembly ③ into the recess in the cooking compartment.

2. Place the glass tray ① on the turntable ring assemblies ③.

Fit the raised, curved lines in the center of the glass tray bottom between the three spokes of the shaft. Make sure that the glass tray ① engages in the turntable shaft ② in the center of the cooking compartment floor. The rollers on the shaft should fit inside the turntable bottom ridge.

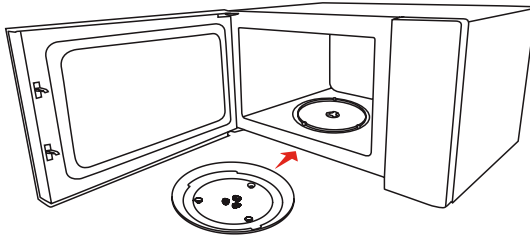
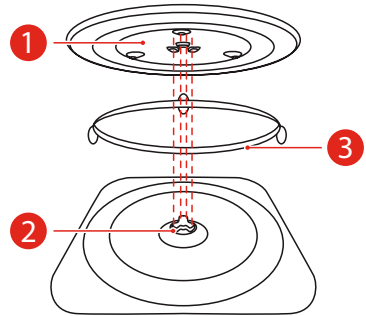

NOTE

- Never use the appliance without the turntable. Make sure that it is properly engaged. The turntable can turn clockwise or anti-clockwise.
- Never place the glass tray upside down. The glass tray should never be restricted.
- Both glass tray and turntable ring assembly must always be used during cooking.
- All food and containers of food are always placed on the glass tray for cooking.
- Never restrict the movement of the turntable.
- If glass tray or turntable ring assembly cracks or breaks, contact your nearest authorized service center.

COUNTERTOP INSTALLATION

Remove all packing material and accessories. Examine the oven for any damage such as dents or broken door. Do not install if oven is damaged.

Cabinet: Remove any protective film found on the microwave oven cabinet surface. Do not remove the waveguide cover that is attached to the oven cavity to protect the magnetron.

INSTALLATION

1. Select a level surface that provide enough open space for the intake and/or outlet vents.
 - a. The minimum installation height is 85cm.
 - b. The rear surface of appliance shall be placed against a wall. Leave a minimum clearance of 30cm above the oven. A minimum clearance of 20cm is required between the oven and any adjacent walls.
 - c. Do not remove the legs from the bottom of the oven.
 - d. Blocking the intake and/or outlet openings can damage the oven.
 - e. Place the oven as far away from radios and TV as possible. Operation of microwave oven may cause interference to your radio or TV reception.

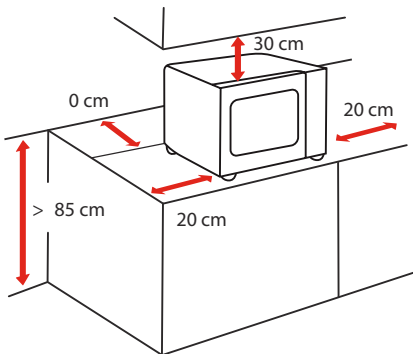

SIDE	DISTANCE CM
Top	30 cm
Left	20 cm
Right	20 cm
Behind	0 cm
Front	Open

2. Plug microwave oven into a standard household outlet. Be sure the voltage and the frequency is the same as the voltage and the frequency on the rating label.



NOTE

- Do not install oven over a range cooktop or other heat-producing appliance. If installed near or over a heat source, the oven could be damaged and the warranty would be void.

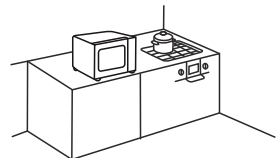

The accessible surface may be hot during operation

INSTRUCTION FOR USE

BEFORE USING FOR THE FIRST TIME

The appliance may produce unpleasant odors when it is used for the first time.

This section tells you what you need to do before using your microwave to prepare food for the first time. Read the section entitled "**IMPORTANT SAFETY INSTRUCTIONS**" beforehand on page 3.

Before you can use your new appliance, you will need to put the turntable in place correctly. You must also clean the cooking compartment and accessories.



NOTE

- Never use the appliance without the turntable.
- Make sure that it is properly engaged. The turntable can turn clockwise or anti-clockwise.

OPERATION

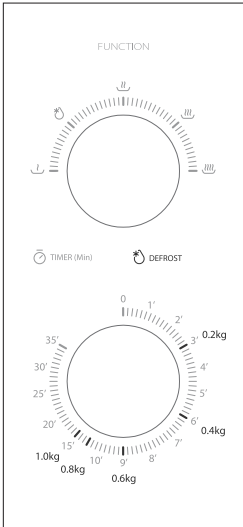

- 1.To set cooking power by turning the power knob to desired level I.
- 2.To set the time of cooking by turning the timer knob to desired time that your food cooking guide.
- 3.The microwave oven will automatically start cooking after power level and time are set.
- 4.When the cooking time is up, the unit will "Dong" to stop.
- 5.If the unit is not in use, always set time to "0".

Function/Power	Output	Application
⎓	17% micro.	Soften ice cream
⦿	33% micro.	Soup stew , soften butter or defrost
⎓⎓	55% micro.	Stew, fish
⎓⎓⎓	77% micro.	Rice, fish, chicken, ground meat
⎓⎓⎓⎓	100% micro.	Reheat, milk, boil water , vegetables, beverage

Notice: When removing food from the oven, please ensure that the oven power is switched off by turning the timer switch to the initial position. Failure to do so, and operating the microwave oven without food in it, can result in overheating and damage to the magnetron.

CLEANING AND MAINTENANCE

CLEANING

With good care and cleaning, your appliance will retain its appearance and remain fully functioning for a long time to come. We will explain here how you should correctly care for and clean your appliance.



WARNING

- Scratched glass in the appliance door may develop into a crack. Do not use a glass scraper, sharp or abrasive cleaning aids or detergents.
- The surface of the appliance may become damaged if it is not cleaned properly. Microwave energy may escape. Clean the appliance on a regular basis, and remove any food remnants immediately.
- Do not immerse the appliance in water or clean under a jet of water.

Cleaning agent

To ensure that the different surfaces are not damaged by using the wrong cleaning agent, observe the information below. Wash new sponge cloths thoroughly before use.

Do not use:



Harsh or abrasive cleaning agents



Metal or glass scrapers to clean the door panels



Metal or glass scrapers to clean the door seal



Hard scouring pads or sponges



Cleaning agents with a high alcohol content

APPLIANCE FRONT

Hot soapy water:

Clean using a dish cloth and then dry with a soft cloth. Do not use metal or glass scrapers for cleaning.

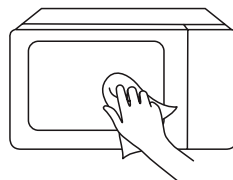

APPLIANCE FRONT PLATE

Hot soapy water:

Clean using a dish cloth and then dry with a soft cloth. Remove splashes and patches of limescale, grease, starch and albumin immediately. Corrosion can form under these patches or splashes. Do not use glass cleaners or metal or glass scrapers for cleaning.

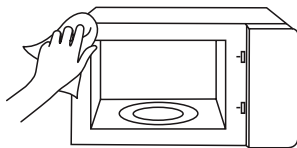

APPLIANCE CAVITY

Hot soapy water or vinegar solution:

Clean using a dish cloth and then dry with a soft cloth. Do not use oven spray or any other aggressive oven cleaners or abrasive materials. Scouring pads, rough sponges and pan cleaners are also unsuitable. These items scratch the surface. Allow the interior surfaces to dry completely.

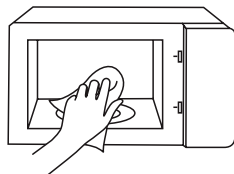

RECESS IN THE COOKING COMPARTMENT

Damp cloth:

Water must not be allowed to run into the appliance through the turntable drive. Dry the turntable drive with a cloth.

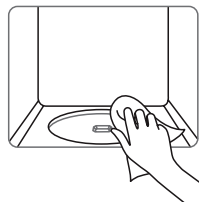

TURNTABLE AND ROLLER RING

Hot soapy water:

When placing the turntable back into its recess, it must engage properly.



DOOR PANEL

Glass cleaner:

Clean with a dish cloth. Do not use glass scrapers.

TROUBLE SHOOTING

Check your problem by using the chart below and try the solutions for each problem.
If the microwave oven still does not work properly, contact the nearest authorized service center.

TROUBLE	POSSIBLE CAUSE	POSSIBLE REMEDY
Oven will not start	<ul style="list-style-type: none"> a. Electrical cord for oven is not plugged in. b. Door is open. c. Wrong operation is set. 	<ul style="list-style-type: none"> a. Plug into the outlet. b. Close the door and try again. c. Check instructions
Arcing or sparking	<ul style="list-style-type: none"> a. Materials to be avoided in microwave oven were used. b. The oven is operated when empty. c. Spilled food remains in the cavity. 	<ul style="list-style-type: none"> a. Use microwave-safe cookware only. b. Do not operate with oven empty. c. Clean cavity with soft damp cloth.
Unevenly cooked foods	<ul style="list-style-type: none"> a. Materials to be avoided in microwave oven were used. b. Food is not defrosted completely. c. Cooking time, power level is not suitable. d. Food is not turned or stirred. 	<ul style="list-style-type: none"> a. Use microwave-safe cookware only. b. Completely defrost food. c. Use correct cooking time, power level. d. Turn or stir food.
Overcooked foods	Cooking time, power level is not suitable.	Use correct cooking time, power level.
Undercooked foods	<ul style="list-style-type: none"> a. Materials to be avoided in microwave oven were used. b. Food is not defrosted completely. c. Oven ventilation ports are restricted. d. Cooking time, power level is not suitable. 	<ul style="list-style-type: none"> a. Use microwave-safe cookware only. b. Completely defrost food. c. Check to see that oven ventilation ports are not restricted. d. Use correct cooking time, power level
Improper defrosting	<ul style="list-style-type: none"> a. Materials to be avoided in microwave oven were used. b. Cooking time, power level is not suitable. c. Food is not turned or stirred. 	<ul style="list-style-type: none"> a. Use microwave-safe cookware only. b. Use correct cooking time, power level. c. Turn or stir food.



According to Waste of Electrical and Electronic Equipment (WEEE) directive, WEEE should be separately collected and treated. If at any time in future you need to dispose of this product please do NOT dispose of this product with household waste. Please send this product to WEEE collecting points where available.

РЪКОВОДСТВО ЗА ЕКСПЛОАТАЦИЯ

МИКРОВЪЛНОВА ФУРНА

MWP-MM20P(WH)/MWP-MM20P(BK)

Моля, прочетете настоящото ръководство за експлоатация преди да пристъпите към работа с уреда.

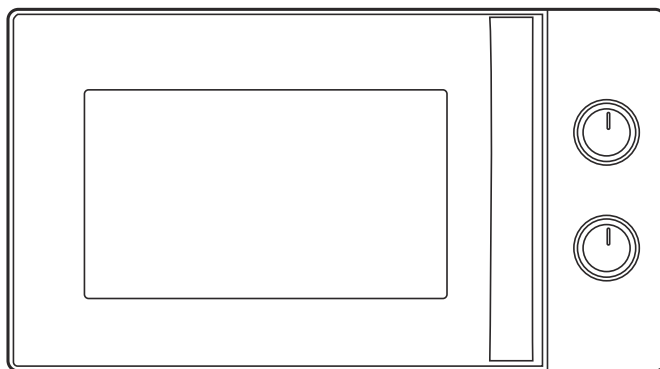

TOSHIBA

СЪДЪРЖАНИЕ

БЕЗОПАСНОСТ ПРИ ЕКСПЛОАТАЦИЯ

Мерки за безопасност против излагане на повишени нива микровълново лъчение	BG-01
Важни указания относно безопасността	BG-03
Заземяване на инсталацията с цел намаляване на риска от нараняване	BG-07
Почистване	BG-09
Съдове и контейнери	BG-10
Материали, които могат да бъдат използвани при микровълново готвене	BG-11
Материали, които не могат да бъдат използвани при микровълново готвене	BG-13

ПОДГОТОВКА ЗА РАБОТА

Подготовка на фурната за работа	BG-14
---------------------------------------	-------

УКАЗАНИЯ ЗА УПОТРЕБА

Преди първоначална употреба	BG-17
Експлоатация	BG-18

ПРОФИЛАКТИКА И ПОДДРЪЖКА

Отстраняване на неизправности	BG-21
-------------------------------------	-------



ЗАБЕЛЕЖКА

ПРЕДИ ДА ИЗПОЛЗВАТЕ ТОЗИ ПРОДУКТ Е НЕОБХОДИМО ДА ПРОЧЕТЕТЕ, РАЗБЕРЕТЕ И СПАЗВАТЕ ТЕЗИ УКАЗАНИЯ. ЗАПАЗЕТЕ ТОЗИ НАРЪЧНИК ЗА БЪДЕЩИ СПРАВКИ.

БЕЗОПАСНОСТ ПРИ ЕКСПЛОАТАЦИЯ

МЕРКИ ЗА БЕЗОПАСНОСТ ПРОТИВ ИЗЛАГАНЕ НА ПОВИШЕНИ НИВА МИКРОВЪЛНОВО ЛЪЧЕНИЕ

- (a). Не опитвайте да работите с фурната при отворена врата. Това може да доведе до излагане на микровълново лъчение. Пазете обезопасителните блокиращи устройства от повреди и не ги модифицирайте по никакъв начин.
- (b). Не поставяйте нищо между лицевата страна и вратата на фурната; не позволявайте върху уплътнителните повърхности да се натрупват остатъци от храна или почистващи препарати.
- (c). **ПРЕДУПРЕЖДЕНИЕ:** Ако вратата или уплътненията са повредени, фурната не може да се използва, преди повредата да бъде отстранена от компетентно лице.

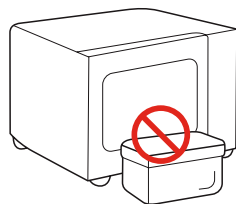

ДОПЪЛНЕНИЕ

Ако този уред не бъде поддържан в добро състояние на чистота, повърхностите му ще започнат да се увреждат, което ще доведе до намаляване на експлоатационния му живот и възможни рискови ситуации.

ХАРАКТЕРИСТИКИ

МОДЕЛ:	MWP-MM20P(WH)/MWP-MM20P(BK)
--------	-----------------------------

НОМИНАЛНО НАПРЕЖЕНИЕ:	230 V~50 Hz
-----------------------	-------------

НОМИНАЛНА КОНСУМИРАНА МОЩНОСТ (МИКРОВЪЛНИ):	1050 W
--	--------

НОМИНАЛНА ИЗХОДНА МОЩНОСТ (МИКРОВЪЛНИ):	700 W
--	-------



ЗАБЕЛЕЖКА

Всички изображения в този наръчник имат единствено илюстративна цел и е възможно да има леки различия с действителния облик на закупеното оборудване. В този случай вж. действителния продукт.

ВАЖНИ УКАЗАНИЯ ОТНОСНО БЕЗОПАСНОСТТА



ПРЕДУПРЕЖДЕНИЕ

За да намалите риска от токов удар, пожар, нараняване на хора или излагане на повишени нива микровълново лъчение по време на употреба на продукта, е необходимо да спазвате някои основни правила за безопасност, а именно:



Прочетете и спазвайте следното: "**МЕРКИ ЗА БЕЗОПАСНОСТ ПРОТИВ ИЗЛАГАНЕ НА ПОВИШЕНИ НИВА МИКРОВЪЛНОВО ЛЪЧЕНИЕ**".



Този уред може да бъде използван от деца над 8 годишна възраст, лица с намалени физически, сетивни или умствени възможности, както и от такива с липса на опит и познание, единствено когато са наблюдавани и инструктирани как да работят с него по безопасен начин и разбират рисковете, които могат да възникнат. Децата не трябва да си играят с уреда. Почистването и профилактиката не трябва да бъдат изпълнявани от деца без родителски надзор.



Съхранявайте уреда и захранващия кабел на места, недостъпни за деца на възраст под 8 години.

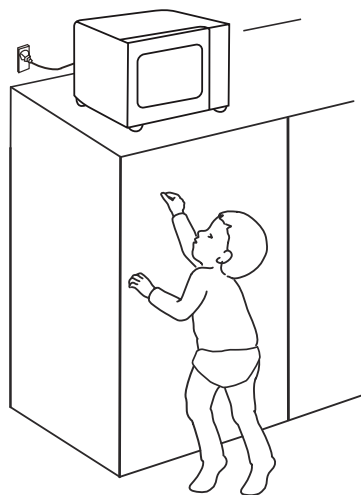



В случай че захранващият кабел бъде повреден, е необходимо същият да бъде заменен от производителя,

ВАЖНИ УКАЗАНИЯ ОТНОСНО БЕЗОПАСНОСТТА

негов сервизен представител или лице с подобна квалификация, с цел предотвратяване на евентуална опасност.

 **ПРЕДУПРЕЖДЕНИЕ:** С цел избягване възможността от токов удар, преди да пристъпите към смяна на крушката се уверете, че уредът е изключен.

 **ПРЕДУПРЕЖДЕНИЕ:** Изпълняването на каквито и да било ремонтни дейности, включващи свалянето на предпазния капак за микровълни от лице, което не е компетентно за последните е опасно.

 **ПРЕДУПРЕЖДЕНИЕ:** Течности и други храни не трябва да бъдат затопляни в запечатани опаковки, защото могат да избухнат;

 Ако затопляте храна в пластмасови или хартиени опаковки, наблюдавайте фурната поради опасност от запалване.



 Използвайте единствено съдове, които са подходящи за употреба в микровълнова фурна.

 Ако забележите да се отделя дим, изключете фурната от захранването и не отваряйте вратата, за да прекъснете достъпа на кислород до огъня.

 При нагриване на напитки с микровълни може да възникне забавено кипене. Ето защо съдът трябва да бъде докосван внимателно.

 За да се избегнат изгаряния, съдържанието на шишета и буркани с детски храни трябва да бъде разклатено

ВАЖНИ УКАЗАНИЯ ОТНОСНО БЕЗОПАСНОСТТА

преди употреба, а температурата – проверена.

 Важно е редовно да почиствате фурната и да се отървете от всякакви остатъци от храна. Благодарим ви, че поддържате чистотата в зоната на вълновода. Ако върху зоната на вълновода или кухнята има остатъци от пръски храна, почистете ги с мека, влажна кърпа. Неотстраняването на остатъците от храна може да доведе до безобидно искрене, малко количество дим и/или промяна на цвета на микровълновата кухня.

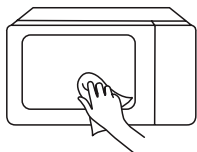

 Липсата на поддръжка може да доведе до влошаване на състоянието на повърхностите, като това може да повлияе неблагоприятно върху

живота на уреда и да причини опасни ситуации.

 Използвайте единствено сонди за отчитане на температура, които се препоръчват за тази фурна. (Отнася се за фурни, разполагащи с възможност за отчитане на температурата посредством сонда.)

 Микровълновата фурна може да бъде използвана единствено ако декоративната врата е отворена. (Отнася се за фурни с декоративна врата.)

 Този уред е предназначен да бъде използван за битово и друго подобно приложение, като например:

1. в кухненски помещения за персонал в магазини, офиси и др.;
2. от клиенти в хотели, мотели и други места за настаняване;
3. в земеделски стопанства;
4. в места за настаняване тип нощувка и закуска.

ВАЖНИ УКАЗАНИЯ ОТНОСНО БЕЗОПАСНОСТТА

 Микровълновата фурна е предназначена да затопля храна и напитки. Сушенето на храна или дрехи, както и нагриването на отоплителни подложки, чехли, гъби, влажни кърпи и т.н. може да доведе до риск от нараняване или пожар.

 Този продукт е предназначен за употреба в свободностоящо състояние.

 Задната страна на уреда трябва да бъде разположена срещу стена.

 Избягвайте поставянето на яйца в черупки и цели твърдо сварени яйца в микровълновата фурна, тъй като е възможно да експлодират, дори и след приключване на затоплянето.

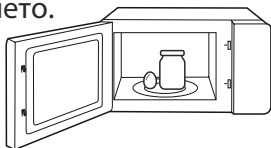

 Уредът не трябва да бъде разполаган зад декоративни врати и прегради, тъй като е възможно да се стигне до прегряване. (Това не се отнася за уреди с декоративни врати.)

 Микровълновата фурна не трябва да бъде поставяна в шкаф, освен ако за целта не са проведени изпитвания.

 Употребата на метални съдове за храна или напитки по време на микровълново готвене не е позволена.

 Не използвайте пара за почистване.

ПРОЧЕТЕТЕ ВНИМАТЕЛНО И ЗАПАЗЕТЕ ЗА БЪДЕЩИ СПРАВКИ

ЗАЗЕМЯВАНЕ НА ИНСТАЛАЦИЯТА С ЦЕЛ НАМАЛЯВАНЕ НА РИСКА ОТ НАРАНЯВАНЕ

Уредът трябва да бъде заземен. В случай на късо съединение заземяването намалява риска от токов удар, осигурявайки безопасен проводник за утечка на тока.

Този уред разполага със заземителен кабел и щепсел. Щепселът следва да бъде включен в контакт, който е надлежно монтиран и заземен.

ПРЕДУПРЕЖДЕНИЕ – Неправилното заземяване може да доведе до опасност от токов удар. В случай че изпитвате съмнения дали уредът е заземен надлежно или не сте разбрали указанията напълно, моля посъветвайте се с квалифициран електротехник. Ако се налага да използвате удължител, е необходимо същият да бъде трижилен.



ОПАСНОСТ

Опасност от токов удар:

При докосване на вътрешните компоненти могат да възникнат сериозни наранявания или смърт. Не разглобявайте този уред.

ЗАЗЕМЯВАНЕ НА ИНСТАЛАЦИЯТА С ЦЕЛ НАМАЛЯВАНЕ НА РИСКА ОТ НАРАНЯВАНЕ



**ПРЕДУПРЕ-
ЖДЕНИЕ**

Опасност от токов удар:

Неправилното заземяване може да причини токов удар. Не включвайте в електрически контакт преди уредът да бъде надлежно монтиран и заземен.

1. Предоставен е къс захранващ кабел, с цел намаляване възможността от заплитане или настъпване.
2. При употреба на дълъг захранващ кабел е необходимо:
 - (1). Електрическите характеристики, посочени върху маркировката на кабела или удължителя трябва да бъдат поне равни или по-големи тези на табелката на уреда.
 - (2). Удължителният кабел трябва да бъде трижилен със заземяване.
 - (3). По-дългият кабел трябва да бъде разположен по такъв начин, че да не виси над плота или масата, където може да бъде непреднамерено дръпнат или съборен.

ПОЧИСТВАНЕ

Уверете се, че уредът е изключен от електрическата мрежа.

1. След употреба почистете вътрешната част на фурната с леко навлажнена кърпа.
2. Почистете аксесоарите по общоприетия начин със сапунена вода.
3. Рамката на вратата, уплътненията и съседните части трябва да бъдат почиствани внимателно с навлажнена кърпа.
4. Не използвайте абразивни препарати или остри метални стъргалки за почистване на стъклото на вратата, тъй като повърхността му може да бъде надраскана и впоследствие спукана.
5. Съвет: За по-лесно почистване на вътрешните повърхности: Поставете половин лимон в купа, добавете 300 ml вода и загрейте на 100% микровълнова мощност за 10 минути. Избършете фурната с мека и суха кърпа.

СЪДОВЕ



ВНИМАНИЕ

Опасност от нараняване:

Изпълняването на каквито и да било ремонтни дейности, включващи свалянето на предпазния капак за микровълни от лице, което не е компетентно за последните е опасно. Вж.

указанията в **"Материали, които могат да бъдат използвани при микровълново готвене"** или **"Материали, които не могат да бъдат използвани при микровълново готвене"**

Възможно е да има определени съдове, които не са от метал, но въпреки това са опасни за използване при микровълново готвене. В случай че изпитвате съмнения, можете да изпитате въпросния съд, като изпълните указанията по-долу.

Изпитване на съдове:

1. Напълнете съд, подходящ за микровълнова фурна, с ок. 250 ml студена вода. Поставете го във фурната заедно със съда, който искате да изпитате.
2. Включете фурната на максимална мощност за 1 минута.
3. Внимателно докоснете съда. Ако празният съд е топъл, не го използвайте за микровълново готвене.
4. Не превишавайте времетраене от 1 минута.

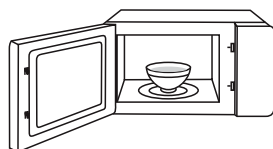

ЗАБЕЛЕЖКА

ПОДДЪРЖАЙТЕ ВЪТРЕШНИТЕ ПОВЪРХНОСТИ И ВЪЛНОВОДА ВИНАГИ ЧИСТИ

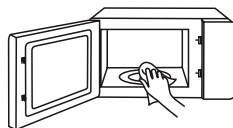

МАТЕРИАЛИ, КОИТО МОГАТ ДА БЪДАТ ИЗПОЛЗВАНИ ПРИ МИКРОВЪЛНОВО ГОТВЕНЕ

СЪДОВЕ

ЗАБЕЛЕЖКИ



Гювече

Спазвайте указанията на производителя. Дъното на съда за запичане трябва да бъде на поне 5 mm над въртящата чиния. При неправилна употреба, въртящата чиния може да се счупи.



Домакински съдове

Единствено такива, които са подходящи за микровълнова фурна. Спазвайте указанията на производителя. Не използвайте надраскани или напукани съдове.



Съклени буркани

Винаги сваляйте капака. Използвайте единствено за леко затопляне на храна. Повечето съклени буркани не са топлоустойчиви и е възможно да се счупят.



Съклени съдове

Можете да използвате единствено топлоустойчиви съклени съдове, подходящи за фурна. Уверете се, че нямат метален кант. Не използвайте надраскани или напукани съдове.



Торбички за готвене на фурна

Спазвайте указанията на производителя. Не затваряйте с метални закопчалки. Направете прорези, така че парата да може да излиза.



Картонени чинии и чаши

Използвайте единствено при готвене с кратко времетраене или затопляне на храна. По време на готвене не оставяйте фурната без наблюдение.



Хартиени кърпи

Служи за покриване на храната при затопляне и поглъщане на мазнина. Да се използва винаги под наблюдение, единствено при готвене с кратко времетраене.



Пергаментова хартия

Може да бъде използвано като покривало за предотвратяване на пръски или обвивка за задушаване на храната.



МАТЕРИАЛИ, КОИТО МОГАТ ДА БЪДАТ ИЗПОЛЗВАНИ ПРИ МИКРОВЪЛНОВО ГОТВЕНЕ

СЪДОВЕ

ЗАБЕЛЕЖКИ



Пластмаса

Единствено такива, които са подходящи за микровълнова фурна. Спазвайте указанията на производителя. Необходимо е да има етикет, указващ пригодност за употреба в микровълнова фурна. Някои съдове от пластмаса омекват, когато храната в тях се нагорещи. Готварските торби и плътно затворените полиетиленови торбички трябва да бъдат разрязани, пробити или вентилирани, съгласно указанията на опаковката.



Полиетиленово фолио

Единствено такива, които са подходящи за микровълнова фурна. Покрийте храната, за да задържите влагата в нея. Внимавайте полиетиленово фолио да не се докосва до храната.



Термометри

Единствено такива, които са подходящи за микровълнова фурна (термометри за месо и сладкиши)



Восъчна хартия

Покрийте храната, за да предотвратите пръски по стените и да задържите влагата в нея.



МАТЕРИАЛИ, КОИТО НЕ МОГАТ ДА БЪДАТ ИЗПОЛЗВАНИ ПРИ МИКРОВЪЛНОВО ГОТВЕНЕ

СЪДОВЕ

ЗАБЕЛЕЖКИ



Алуминиева тава

Може да причини образуване на дъга. Прехвърлете храната в съд, подходящ за микровълнова фурна.



Картонена опаковка за храна с метална дръжка

Може да причини образуване на дъга. Прехвърлете храната в съд, подходящ за микровълнова фурна.



Съдове от метал или с метален кант

Металът предпазва храната от микровълновата енергия. Металните кантове могат да причинят образуване на дъга.



Метални закопчалки

Могат да причинят образуване на дъга или пожар.



Хартиени пликове

Могат да се запалят във фурната.



Пореста пластмаса

При излагане на висока температура порестата пластмаса може да се разтопи или да замърси храната, поставена в нея.



Дърво

Ако бъде използвано в микровълнова фурна, дървото може да се напука или разцепи.



ПОДГОТОВКА ЗА РАБОТА

ПОДГОТОВКА НА ФУРНАТА ЗА РАБОТА

НАИМЕНОВАНИЯ НА ЧАСТИТЕ И АКСЕСОАРИТЕ

Извадете уреда и всички компоненти от картонената кутия. Отстранете всички опаковъчни материали от вътрешността на фурната.



Стъклена плоча

(Може да бъде използвана при всички функции)



Ръководство за експлоатация

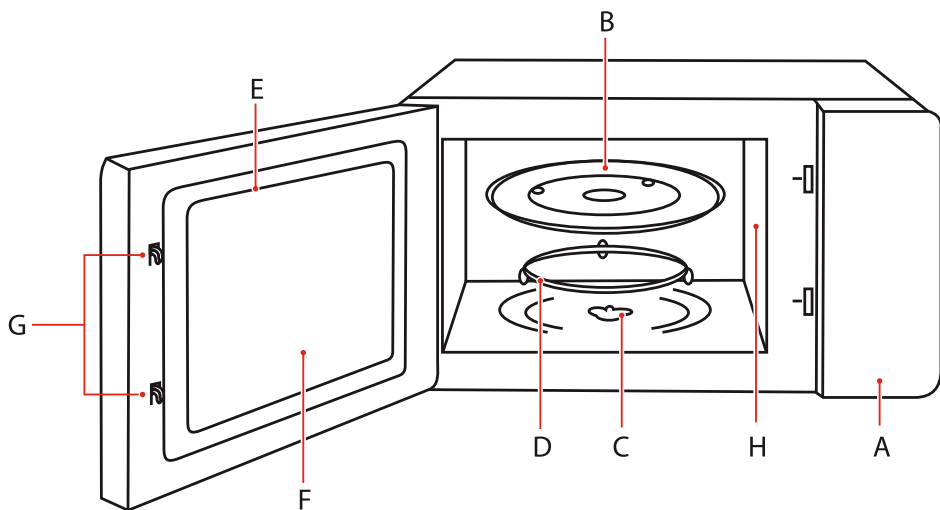

- | | |
|------------------------|--|
| A. Панел за управление | E. Врата |
| B. Стъклена плоча | F. Прозорец |
| C. Задвижващ вал | G. Обезопасителни блокиращи устройства |
| D. Водеща ролка | H. Капак на вълновода |

ПОДГОТОВКА НА ФУРНАТА ЗА РАБОТА

МОНТАЖ НА ВЪРТЯЩАТА ЧИНИЯ

Почистване на вътрешността на фурната и поставяне на въртящата чиния.

Ако уредът е нов се уверете, че всички опаковъчни материали и транспортни ленти са отстранени от задвижващия вал.

Преди да пристъпите към употреба на уреда за пръв път, е необходимо да поставите въртящата чиния по надлежен начин. Вътрешността на фурната и аксесоарите трябва да бъдат почистени.

Начин за монтаж на въртящата чиния:

1. Поставете водещата ролка ③ в гнездото във вътрешността на фурната.
 2. Разположете стъклената плоча ① върху водещата ролка ③.
- Наместете повдигнатите извити линии в центъра на дъното на стъклената плоча върху трите издатини на задвижващия вал. Уверете се, че стъклената плоча ① е захваната надлежно за вала ② в центъра на вътрешността на фурната. Колелцата на вала трябва да бъдат наместени точно в долната издатина на въртящата чиния.

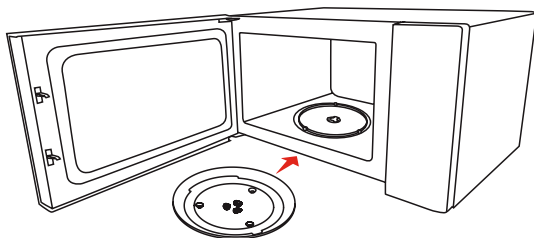
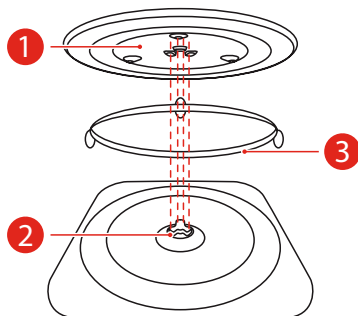

ЗАБЕЛЕЖКА

- Никога не включвайте микровълновата фурна без поставена въртяща чиния. Уверете се, че е захваната надлежно. Въртящата чиния може да се върти както по посока на часовниковата стрелка, така и обратно на нея.
- Никога не поставяйте въртящата чиния обърната наопаки. Движението на стъклената плоча не трябва никога да бъде ограничавано.
- По време на използване на микровълновата фурна стъклената плоча и водещата ролка трябва винаги да бъдат поставени.
- При готвене храната или съдът, в която е поставена, трябва винаги да бъдат разположени върху стъклената плоча.
- Ходът на въртящата чиния не трябва никога да бъде ограничаван.
- В случай че стъклената плоча или водещата ролка се напукат или счупят, се свържете с най-близкия упълномощен сервизен център.

МОНТИРАНЕ В КУХНЕНСКИ ПЛОТ

Отстранете всички опаковъчни материали и аксесоари. Огледайте добре фурната за повреди, вдлъбнатини или неизправност на вратата. В случай че е повредена, не я монтирайте.

Кабинет: Снемете всички защитни покрития, намиращи се на повърхността на шкафа на микровълновата фурна. Капакът на вълновода, който е закрепен към кухнята на фурната, за да предпазва магнетрона, не трябва да се сваля.

МОНТАЖ

- Изберете равна повърхност, осигуряваща достатъчно свободно пространство за вентилационните отвори.
 - Минималното отстояние от пода е 85 cm.
 - Задната страна на уреда трябва да бъде разположена срещу стена. Минималното свободно пространство, което трябва да бъде оставено над фурната е 30 cm. Минималното отстояние от фурната до съседните стени е 20 cm.
 - Не отстранявайте крачетата от дъното на фурната.
 - Блокирането на вентилационните отвори може да доведе до повреда на фурната.
 - Поставете фурната възможно най-далеч от радиоприемници и телевизори. Нейната работа може да предизвика смущения в радиотелевизионния сигнал.

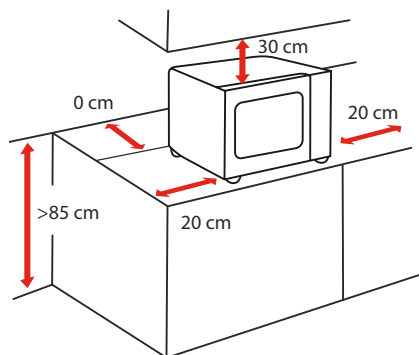

СТРАНА	РАЗСТОЯНИЕ CM
Отгоре	30 cm
Отляво	20 cm
Отдясно	20 cm
Отзад	0 cm
Отпред	Отворено

- Включете микровълновата фурна в стандартен електрически контакт. Уверете се, че входното напрежение и честота съвпадат с тези, посочени върху етикета на продукта.



ЗАБЕЛЕЖКА

- Не поставяйте фурната върху готварски плот или в непосредствена близост до други източници на топлина. В случай че този продукт бъде разположен в непосредствена близост или върху друг източник на топлина, могат да възникнат повреди, което биха направили гаранцията невалидна.

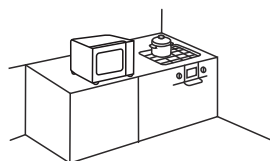

По време на употреба откритите части могат да се нагорещят

УКАЗАНИЯ ЗА УПОТРЕБА

ПРЕДИ ПЪРВОНАЧАЛНА УПОТРЕБА

При първоначалната употреба е възможно да усетите неприятна миризма.

В този раздел ще намерите информацията относно нещата, които трябва да направите, преди да използвате микровълновата фурна за пръв път. Преди всичко останало, прочетете раздел "**ВАЖНИ УКАЗАНИЯ ОТНОСНО БЕЗОПАСНОСТТА**" на стр. 3.

Преди да използвате този уред, е необходимо да поставите въртящата чиния правилно. Освен това, вътрешността на уреда и аксесоарите трябва да бъдат почистени.



ЗАБЕЛЕЖКА

- Никога не включвайте микровълновата фурна без поставена въртяща чиния.
- Уверете се, че е захваната надлежно. Въртящата чиния може да се върти както по посока на часовниковата стрелка, така и обратно на нея.

ЕКСПЛОАТАЦИЯ

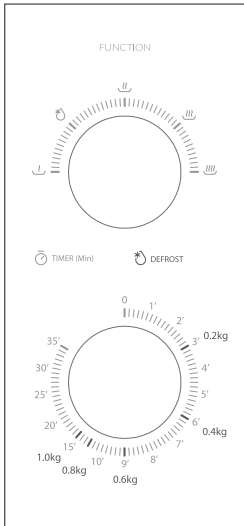

1. Задайте мощност чрез завъртане на селектора до желаното ниво.
2. Задайте желаното времетраене чрез завъртане на таймера, като спазвате указанията в ръководството за готвене.
3. След задаване на ниво на мощност и времетраене, фурната автоматично ще стартира готвене.
4. След като зададеното времетраене изтече, ще прозвучи звуков сигнал и фурната ще се изключи.
5. Когато уредът не се използва, винаги задавайте времетраене "0".

Функция/Мощност	Изх. мощност	Приложение
	17% микровълнова мощност	Омекотяване на сладолед
	33% микровълнова мощност	Яхния, разтопяване на масло или размразяване
	55% микровълнова мощност	Яхния, риба
	77% микровълнова мощност	Ориз, риба, пиле, кайма
	100% микровълнова мощност	Затопляне, мляко, кипване на вода, зеленчуци, напитки

Забележка: Когато изваждате храна от фурната, се уверявайте, че храненето е изключено, като завъртите таймера до първоначалната позиция. Ако не го направите и фурната работи без поставена в нея храна, това може да доведе до прегряване и повреда на магнетрона.

ПОЧИСТВАНЕ И ПРОФИЛАКТИКА

ПОЧИСТВАНЕ

При полагане на необходимите грижи и надлежно почистване, този уред ще запази добрия си външен вид и ще остане напълно функционален за дълго. По-долу ще Ви обясним как да правите това.



ПРЕДУПРЕЖДЕНИЕ

- Евентуално надраскване на стъклото на вратата може да се превърне в пукнатина. При почистване не използвайте стъргалки или други остри предмети, както и агресивни препарати с абразивно действие.
- При неправилно почистване покритието на уреда може да бъде повредено. Това би довело до изпускане на микровълново лъчение. Почиствайте уреда редовно и премахвайте незабавно всякакъв вид разсипана храна.
- Не потапяйте уреда във вода и не го почиствайте с водна струя.

Препарати за почистване

За да избегнете амортизиране на повърхностите вследствие използването на неподходящи препарати, моля запознайте се с информацията по-долу. Измивайте добре новите домакински гъби или кърпи, преди да ги използвате.

Не използвайте:



Агресивни почистващи препарати с абразивно действие



Стъргалки за метал или стъкло, за почистване на панелите на вратата

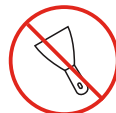

Стъргалки за метал или стъкло, за почистване на уплътненията на вратата



Домакинска тел и твърди кухненски гъби



Почистващи препарати с високо съдържание на алкохол

ПРЕДНА ЧАСТ

Гореща сапунена вода:

Почистете като избършете първо с влажна, а след това с мека суха кърпа. При почистване не използвайте стъргалки.

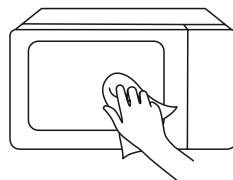

ПРЕДНА ПЛОЧА

Гореща сапунена вода:

Почистете като избършете първо с влажна, а след това с мека суха кърпа.

Отстранявайте незабавно пръски и петна от варовик, мазнина, нишесте и албумин. Тяхното натрупване може да доведе до образуване на корозия. При почистване не използвайте препарати за почистване на стъкло или стъргалки.

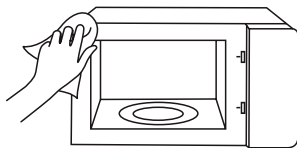

ВЪТРЕШНОСТ

Гореща сапунена вода или оцетов разтвор:

Почистете като избършете първо с влажна, а след това с мека суха кърпа. Не използвайте препарати за почистване на фурна или други агресивни субстанции с абразивно действие. Освен това, тампони за почистване от метал, груби домакински гъбички и домакинска тел също са неподходящи за почистване на фурната. Те биха надраскали повърхността. Изчакайте, докато вътрешните повърхности изсъхнат напълно.

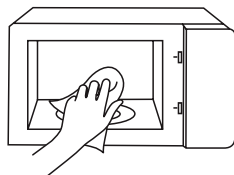

ГНЕЗДО ЗА РАЗПОЛАГАНЕ НА ВЪРТЯЩАТА ЧИНИЯ

Навлажнена кърпа:

Не допускате проникването на вода в уреда посредством задвижващия механизъм на въртящата чиния. Подсушавайте задвижващия механизъм с кърпа.

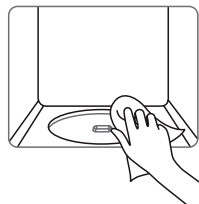

ВЪРТЯЩА ЧИНИЯ И ВОДЕЩА РОЛКА

Гореща сапунена вода:

При поставяне на въртящата чиния се уверете, че е захваната надлежно в гнездото.



ВРАТА

Препарат за стъкло:

Почиствайте с кърпа за съдове. Не използвайте стъргалки за стъкло.

ОТСТРАНЯВАНЕ НА НЕИЗПРАВНОСТИ

Опитайте решенията за всеки проблем, след като използвате таблицата по-долу, за да проверите проблема си. Свържете се с най-близкия оторизиран сервиз, ако микровълновата фурна все още не функционира правилно.

ПРОБЛЕМ	ВЕРОЯТНА ПРИЧИНА	ВЪЗМОЖНО РЕШЕНИЕ
Фурната не се стартира	<ul style="list-style-type: none">a. Електрическият кабел на фурната не е включен в контакта.b. Вратата е отворена.v. Избрана е неправилна операция.	<ul style="list-style-type: none">a. Свържете към контакта.b. Заклучете вратата и опитайте още веднъж.v. Проверете указанията
Зарязване или искрене	<ul style="list-style-type: none">a. Използвани са предмети, които не трябва да се използват в микровълнова фурна.b. Фурната е използвана, когато е празна.v. Храната, която се е разляла, остава в кухнята.	<ul style="list-style-type: none">a. Използвайте само съдове за готвене, които са безопасни за микровълнова фурна.b. Никога не използвайте фурна, която е празна.v. Почистете кухнята с влажна кърпа.
Неравномерно сготвени храни	<ul style="list-style-type: none">a. Използвани са предмети, които не трябва да се използват в микровълнова фурна.b. Храната не се е размразила напълно.v. Нивото на мощност е недостатъчно за времето за готвене.г. Ястието не е обърнато или разбъркано.	<ul style="list-style-type: none">a. Използвайте само съдове за готвене, подходящи за микровълнова фурнаb. Размразявайте напълно храната.v. Използвайте подходящата мощност и време за готвене.г. Разбърквайте или обръщайте храната.
Прекалено сготвени храни	Времето за готвене и нивото на мощност са недостатъчни.	Използвайте подходящата мощност и време за готвене.
Недостатъчно сготвени храни	<ul style="list-style-type: none">a. Използвани са предмети, които не трябва да се използват в микровълнова фурна.b. Храната не се е размразила напълно.v. Вентилационните отвори във фурната са ограничени.г. Времето за готвене и нивото на мощност са неподходящи.	<ul style="list-style-type: none">a. Използвайте само съдове за готвене, които са подходящи за микровълнова фурна.b. Размразете напълно храната.v. Проверете дали вентилационните отвори на фурната не са блокирани.г. Използвайте правилното време за готвене и ниво на мощност.
Неправилно размразяване	<ul style="list-style-type: none">a. Използвани са предмети, които не трябва да се използват в микровълнова фурна.b. Неподходящо ниво на мощност и време за готвене.v. Не е извършено обръщане или почистване на храната.	<ul style="list-style-type: none">a. Използвайте само съдове за готвене, подходящи за микровълнова фурна.b. използвайте препоръчаното време за готвене и ниво на мощност.v. Разбъркайте или обърнете храната.



Съгласно Директивата за отпадъците от електрическо и електронно оборудване (ОЕЕО), ОЕЕО трябва да се събират и изхвърлят отделно. Ако в бъдеще ви се наложи да изхвърлите този продукт, моля, не го изхвърляйте заедно с битовите си отпадъци. Моля, занесете този продукт в пункт за събиране на ОЕЕО, където има такъв.

Уважаеми Клиенти, Благодарим за вашия избор!

Моля, прочетете внимателно условията за гаранционно обслужване, както и инструкцията за употреба на продукта, който сте закупили!
Следете за точното и ясно полъване на информацията в гаранционната карта!

Търговска марка ГАРАНЦИОННА КАРТА	
Номер:	
Продавач:	Запознат съм и приемам условията на гаранцията! Продуктът е изпробван/когато продуктът позволява/и предаден в пълна комплекция и документация!
Адрес:	Купувач:
.....
.....
..... /Име; подпис и печат на продавача/ купувача/ /име и и фамилия на
Дата на покупката:	Тел:
Модел	
Сериен №	

ГАРАНЦИОННИ УСЛОВИЯ

1. Настоящата гаранция не се отнася за шумовете, свързани с нормалната работа и не е валидна при неспазване на указанията в ръководствата за експлоатация и инсталиране на уреда, както и експлоатация на уреда в неподходяща среда.
2. Гаранцията е валидна за територията на Република България
3. Гаранционният срок на продуктите с марка TOSHIBA е **36м. (с думи: тридесет и шест) месеца** и започва да тече от датата на покупката. За дата на покупката се смята датата на съответния платежен документ, издаден от продавача – данъчна фактура и/или касов бон, а при лизинг от датата на получаване на стоката.
4. Когато търговската гаранция е за срок по-кратък от две години, изтичането на този срок не засяга правата на потребителите по законовата гаранция, която е със срок от две години.
5. Гаранционното обслужване се осъществява само при наличието на коректно попълнени и валидни гаранционни документи и при представяне на валидни платежни документи (касова бележка, фактура). Гаранционната карта трябва да бъде попълнена изчерпателно и четливо. Тя трябва да съдържа модел, фабричен номер, име и печат на продавача, подпис на клиента, дата на покупката, а за уредите, за които се изисква упълномощен монтаж, дата на монтаж, печат и подпис на оторизирания монтажнен център или сервис. Непопълнени или подправени гаранционни карти са невалидни.
6. Гаранцията отпада при нарушен външен вид, поправка или промени във фактурата или гаранционната карта. Гаранцията отпада в случай на констатиран неоторизиран опит за извършване на ремонт и/или модификация на устройството, при нарушени гаранционни стикери, изтрити и/или повредени серийни номера, както и при използването на продукта не по предназначение.
7. Гаранцията е валидна само за повреди, дължащи се на производствен дефект, които са се проявили в гаранционния срок;
8. Претенции за неокомплектованост на изделието се обслужват само в момента на неговото закупуване. Купувачът следва да провери стоката веднага при закупуването. Рекламация за неокомплектованост и за външни видими дефекти на стоката се признава само, когато посочените несъответствия са констатирани по време на покупката;
9. Изделието се приема за гаранционен ремонт само в оригиналната му пълна комплекция (заедно с адаптери и кабели) и в опаковка, гарантираща безопасното му транспортиране. Условие за извършване на гаранционно обслужване е отсъствието на механични и термични деформации на изделието, не нарушени гаранционни стикери. Не се приемат за гаранционно обслужване изделия с лош външен вид, силно замърсени, заливани с течности и/или с видими механични увреждания (надирания, отчуввания, смачквания);
10. Гаранционно обслужване може да бъде отказано в следните случаи:
 - При несъответствие между данните в документите и самата стока или опит за подправяне на гаранционната карта, фабричния номер или гаранционната лепенка на стоката.
 - При нарушаване, подправяне или премахване от уреда на етикетите, лепенките или табелите съдържащи серийният номер и модела на уреда.
 - Когато е правен опит за ремонт, монтаж, демонтаж, модификация, включително софтуерен ъпдейт от потребителя или адаптация от неупълномощени лица или фирми.

- При неправилен инсталиран софтуер от потребителя
 - Когато не са спазени условията за експлоатация, съхранение и транспорт.
 - При причинени повреди от неправилно боравене, претоварване, механични повреди, сътресение, удар, въздействие на температура, влага или други фактори извън допустимите граници, прах, предмети, растения, животни или др.
 - При токови удари, гръмотевични, наводнения, пожари, форсмажорни обстоятелства или други външни въздействия извън контрола на Производителя, Вносителя, Търговеца или Сервиза;
 - При използване на стоката не по предназначение, както и използването на битови уреди за професионални или търговски цели, в заведения, отдаване под наем и др.
 - Когато не са спазени условията за монтаж или ако стоката не е монтирана от упълномощените монтажни центрове или сервизи, удостоверено с печат и подпис.
 - При работа с нестандартна захранваща мрежа, с други неподходящи или нестандартни устройства, с нестандартна кабелна мрежа, неоригинални зарядни устройства, батерии, консумативи, носители и др.
 - При опит за отстраняване на дефект от неупълномощени лица или по други причини, независещи от доставчика, се отстраняват за сметка на клиента;
11. Гаранцията не се отнася за повреди, причинени от пренапрежения, както и от други модули или оборудване, използвани съвместно с изделието, механично повредени продукти.
 12. Доставчикът не носи отговорност за съхранението на информация на Купувача, както и за нейното възстановяване, в случаите на нейната загуба, вследствие на гаранционен ремонт или замяна на изделието. Доставчикът не носи отговорност за възможни материални и нематериални щети, както и за пропуснати ползи, вследствие на загуба на данни или вследствие невъзможността на Купувача да използва изделието.

Независимо от търговската гаранция Продавачът отговаря за липсата на съответствие на потребителската стока с договора за продажба съгласно разпоредбите на чл. 27-28 от закона за предоставяне на цифрово съдържание и цифрови услуги и за продажба на стоки:

Чл. 31. (1) Продавачът отговаря за всяко несъответствие на стоката, което съществува в момента на доставяне на стоката и което се появи в рамките на две години, считано от този момент.

(2) При стоки, съдържащи цифрови елементи, когато договорът за продажба предвижда еднократно предоставяне на цифрово съдържание или цифрова услуга, продавачът отговаря за всяка липса на съответствие на физическите и цифровите елементи на стоката, която възникне или се появи в рамките на две години, считано от доставянето на стоката и предоставянето на цифровото съдържание или цифровата услуга. Разпоредбата на чл. 28, ал. 3, т. 1 не възпрепятства прилагането на ал. 1 по отношение на стоките, съдържащи цифрови елементи.

(3) При стоки, съдържащи цифрови елементи, когато договорът за продажба предвижда непрекъснато предоставяне на цифровото съдържание или цифровата услуга в рамките на определен период от време, продавачът отговаря също и за всяка липса на съответствие на цифровото съдържание или цифровата услуга, което възникне или се появи в рамките на две години, считано от доставянето на стоката и от започването на непрекъснатото предоставяне на цифровото съдържание или цифровата услуга.

(4) При стоки, съдържащи цифрови елементи, когато договорът за продажба предвижда непрекъснато предоставяне на цифровото съдържание или цифровата услуга за срок, по-дълъг от две години, продавачът отговаря за всяка липса на съответствие на цифровото съдържание или цифровата услуга, която възникне или се появи в рамките на периода от време, през който цифровото съдържание или цифровата услуга трябва да бъде предоставено/предоставена, съгласно договора за продажба.

Чл. 33. (1) Когато стоките не отговарят на индивидуалните изисквания за съответствие с договора, на обективните изисквания за съответствие и на изискванията за монтиране или инсталиране на стоките, потребителят има право:

1. да предяви reklamация, като поиска от продавача да приведе стоката в съответствие;

2. да получи пропорционално намаляване на цената;

3. да развали договора.

(2) В случаите по ал. 1, т. 1 потребителят може да избере между ремонт или замяна на стоката, освен ако това се окаже невъзможно или би довело до непропорционално големи разходи за продавача, като се вземат предвид всички обстоятелства към конкретния случай, включително:

1. стойността, която би имала стоката, ако нямаше липса на съответствие;

2. значимостта на несъответствието, и

3. възможността да бъде предоставено другото средство за защита на потребителя без значително неудобство за потребителя.

(3) Продавачът може да откаже да приведе стоката в съответствие, ако ремонтът и замяната са невъзможни или ако биха довели до непропорционално големи разходи за него, като се вземат предвид всички обстоятелства, включително тези по ал. 2, т. 1 и 2.

(4) Потребителят има право на пропорционално намаляване на цената или да развали договора за продажба в следните случаи:

1. продавачът не е извършил ремонт или замяна на стоката съгласно чл. 34, ал. 1 и 2 или, когато е приложимо, не е извършил ремонт или замяна съгласно чл. 34, ал. 3 и ал. 4 или продавачът е отказал да приведе стоката в съответствие съгласно ал. 3;

2. появи се несъответствие въпреки предприетите от продавача действия за привеждане на стоката в съответствие; при несъответствие на стоки с дълготрайна употреба и на стоки, съдържащи цифрови елементи, продавачът има право да направи втори опит за привеждане на стоката в съответствие в рамките на срока на гаранцията по чл. 31;

3. несъответствието е толкова сериозно, че оправдава незабавно намаляване на цената или разваляне на договора за продажба, или
4. продавачът е заявил или от обстоятелствата е ясно, че продавачът няма да приведе стоката в съответствие в разумен срок или без значително неудобство за потребителя.
- (5) Потребителят няма право да развали договора, ако несъответствието е незначително. Тежестта на доказване за това дали несъответствието е незначително се носи от продавача.
- (6) Потребителят има право да откаже плащането на оставаща част от цената или на част от цената, докато продавачът не изпълни своите задължения за привеждане на стоката в съответствие.
- Чл. 34. (1)** Ремонтът или замяната на стоките се извършва безплатно в рамките на разумен срок, считано от уведомяването на продавача от потребителя за несъответствието и без значително неудобство за потребителя, като се вземат предвид естеството на стоките и целта, за която са били необходими на потребителя.
- (2) За стоки, различни от стоките, съдържащи цифрови елементи, ремонтът или замяната на стоките се извършва безплатно в рамките на един месец, считано от уведомяването на продавача от потребителя за несъответствието и без значително неудобство за потребителя, като се вземат предвид естеството на стоките и целта, за която са били необходими на потребителя.
- (3) Когато несъответствието се отстранява чрез ремонт или замяна на стоките, потребителят предоставя стоките на разположение на продавача. При замяна на стоките продавачът взема заменените стоки обратно от потребителя за своя сметка.
- (4) Когато извършването на ремонт изисква демонтирането на стоките, които са били инсталирани съобразно тяхното естество и цел, преди да се появи несъответствието, или когато тези стоки трябва да бъдат заменени, задължението на продавача да ремонтира или да замени стоките включва демонтирането на стоките, които не съответстват, и инсталирането на заместващите стоки или на ремонтираните стоки, или поемане на разходите за демонтиране и инсталиране на стоките.
- (5) Потребителят не дължи заплащане за обичайната употреба на заменените стоки за времето преди тяхната замяна.
- Чл. 35. (1)** Потребителят упражнява правото си да развали договора чрез заявление до продавача, с което го уведомява за решението си да развали договора за продажба.
- (2) Когато несъответствието се отнася само за някои от стоките, доставени съгласно договора за продажба, и е налице основание за разваляне на договора съгласно чл. 33, потребителят има право да развали договора за продажба само по отношение на тези стоки, които не съответстват, както и по отношение на всички други стоки, които е придобил заедно със стоките, които не съответстват, ако не може разумно да се очаква, че потребителят ще се съгласи да запази само стоките, които съответстват.
- (3) Когато потребителят развали договора за продажба изцяло или частично само по отношение на някои от доставените съгласно договора за продажба стоки, потребителят връща тези стоки на продавача без неоправдано забавяне и не по-късно от 14 дни, считано от датата, на която потребителят е уведомил продавача за решението си да развали договора за продажба. Крайният срок се смята за спазен, ако потребителят е върнал или изпратил стоките обратно на продавача преди изтичането на 14-дневния срок. Всички разходи за връщане на стоките, в т.ч. експедиране на стоките, са за сметка на продавача.
- (4) Продавачът възстановява на потребителя заплатената цена за стоките след тяхното получаване или при представяне на доказателство от потребителя за тяхното изпращане на продавача. Продавачът е длъжен да възстанови получените суми, като използва същото платежно средство, използвано от потребителя при първоначалната трансакция, освен ако потребителят е изразил изричното си съгласие за използване на друго платежно средство и при условие че това не е свързано с разходи за потребителя.
- Чл. 37. (1)** Потребителят може да упражни правата си по този раздел, както следва:
1. за стоки, различни от стоки, съдържащи цифрови елементи, в срок до две години, считано от доставянето на стоката;
 2. за стоки, съдържащи цифрови елементи, когато договорът за продажба предвижда еднократно предоставяне на цифрово съдържание или цифрова услуга, независимо от това дали несъответствието се дължи на физическите или цифровите елементи на стоката, в срок до две години, считано от доставянето на стоката и предоставянето на цифровото съдържание или цифровата услуга или в рамките на периода от време, посочен в чл. 31, ал. 1 и 2, без да се възпрепятства прилагането на чл. 28, ал. 3, т. 1;
 3. за стоки, съдържащи цифрови елементи, когато договорът за продажба предвижда непрекъснато предоставяне на цифрово съдържание или цифрова услуга за определен период от време, независимо от това дали несъответствието се дължи на физическите или цифровите елементи на стоката, в срок до две години, считано от доставянето на стоката и от започването на непрекъснато предоставяне на цифровото съдържание или цифровата услуга;
 4. за стоки, съдържащи цифрови елементи, когато договорът за продажба предвижда непрекъснато предоставяне на цифрово съдържание или цифрова услуга за период, по-дълъг от две години, и несъответствието се дължи на цифровите елементи на стоката, потребителят може да упражни правата си по този раздел в рамките на срока на действие на договора.
- (2) Срокът по ал. 1 спира да тече през времето, необходимо за извършване на ремонт или замяна на стоката.
- (3) Упражняването на правото на потребителя по ал. 1 не е обвързано с други срокове за предявяване на иск, различни от тези по ал. 1.

13. Получаване на отремнтиран продукт:
 - Потребителят е длъжен да се убеди в качеството и обема на извършения ремонт преди да получи отремнтирания продукт обратно.
 - Частите, заменени при ремонта остават в сервиза за по-нататъшно отчитане
 - Ако при диагностика на стоката се установи, че тя е изправна и отговаря на техническата си спецификация, или дефекта е извънгаранционен, сервиза може да таксува клиента съобразно извършената услуга по установения ценоразпис за извън-гаранционно обслужване.
 - При несъгласие се попълва констативен протокол.
14. Изисквания за монтаж
 - За да е в сила гаранцията се изисква монтажа и пускането в експлоатация на продукта да става в пълно съответствие и спазване на инструкциите на Производителя.
 Препоръчително е използването на оторизирани сервизни или монтажни центрове. Трудът и консумативите при монтаж от сервизен или монтажен център не са включени в цената на продукта и се заплащат допълнително.

ПРЕПОРЪКИ ЗА ПРАВИЛНА ЕКСПЛОАТАЦИЯ

1. За правилната и безопасна употреба на закупеното от Вас изделие, моля прочетете внимателно ръководството за експлоатация, което получавате с Вашата покупка;
2. Условия, преди употреба е задължителен престой от минимум 2 часа за аклиматизация на изделието;
3. Да се използват занулени ел. контакти съобразно БДС, като при работа изделието да не е подложено на удари и вибрации;
4. За свързване на изделието към други устройства да се ползват подходящи за целта кабели, като строго се съблюдава правилното им поставяне в съответните букси (кулпунги);
5. При възникване на проблем, преди да се обърнете към гаранционния сервиз, моля проверете следното:
 - Напрежението в контакта;
 - Правилното включване на конекторите на кабелите;
 - Наличието на вируси в системи и софтуер.
 - Наличието на видими механични повреди, проникване на вода, нарушена цялост на продукта и други подобни.

Забележка: АСБИС България ЕООД си запазва правото да откаже гаранция, ако са нарушени гаранционните условия на производителя, описани в документацията към продукта или на официалните страници с информация относно условията за експлоатация.

Официален вносител: Асбис България ЕООД, София, бул. Искърско шосе 7, Търговски Център Европа, Сграда № 3, тел.: + 359 24284 112, warranty@asbis.bg

Търговската гаранция може да бъде предявена към фирмата, от която е закупен продукта или към оторизираните сервизни центрове
на: БГ-Сервиз ООД; Тел: 0700 10 218; <https://bgs.bg> ; e-mail: office@bgs.bg

РЕМОНТИ В ГАРАНЦИОНЕН СРОК

Дата на постъпване	Дата на ремонтиране	Описание на ремонти и сменени части	Име на техник	Подпис и печат

Съгласен съм с горепосочените гаранционни условия:

/Подпис на клиента/

#DetailsMatter

ASBIS Bulgaria EOOD
1528 Sofia, Bulgaria,
7 Iskarsko Shouse blvd, Building 3

BRUGERVEJLEDNING

MIKROBØLGEOVN

MWP-MM20P(WH)/MWP-MM20P(BK)

Læs denne brugervejledning, før du betjener apparatet.

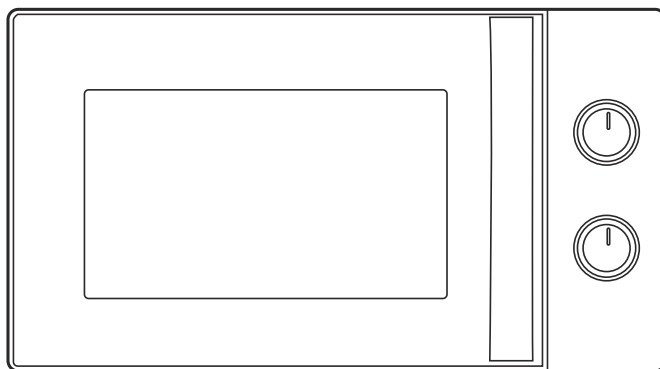

TOSHIBA

INDHOLD

PRODUKTSIKKERHED

Forholdsregler for at undgå mulig eksponering for kraftig mikrobølgeenergi	DA-01
Vigtige sikkerhedsanvisninger	DA-03
Installation af jordforbindelse fo at reducere risiko for personskade	DA-07
Rengøring	DA-09
Redskaber	DA-10
Materialer, du kan bruge i mikrobølgeovnen	DA-11
Materialer, du ikke kan bruge i mikrobølgeovnen	DA-13

INDSTILLING AF PRODUKTET

Sådan konfigurerer du din ovn	DA-14
-------------------------------------	-------

BRUGSANVISNING

Før du bruger apparatet første gang	DA-17
Betjening	DA-18

VEDLIGEHOLDELSE

Fejlsøgning	DA-21
-------------------	-------



BEMÆRK

DISSE ANVISNINGER SKAL LÆSES, FORSTÅS OG FØLGES, FØR DU BETJENER PRODUKTET. SØRG FOR AT GEMME DENNE BETJENINGSVEJLEDNING TIL FREMTIDIG BRUG.

FORHOLDSREGLER FOR AT UNDGÅ MULIG EKSPONERING FOR KRAFTIG MIKROBØLGEENERGI

- (a). Forsøg ikke at betjene ovnen med døren åben, da betjening med døren åben kan medføre farlig eksponering for mikrobølgeenergi.
Det er vigtigt ikke at besejre eller manipulere sikkerhedslåsene.

- (b). Du må ikke anbringe genstande mellem ovnens forside og ovndøren eller lade skidt eller rengøringsrester ophobes på tætningsfladerne.

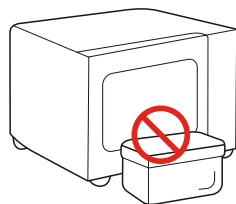

- (c). **ADVARSEL:** Hvis døren eller dørtætningerne beskadiges, må ovnen ikke betjenes, før en kvalificeret tekniker har repareret den.

TILLÆG

Hvis apparatet ikke holdes rent, kan dets overflade forringes og påvirke apparatets levetid, og der kan opstå farlige situationer.

SPECIFIKATIONER

MODEL: MWP-MM20P(WH)/MWP-MM20P(BK)

NOMINEL SPÆNDING: 230 V~50 Hz

NOMINEL INDGANGSEFFEKT (MIKROBØLGE): 1.050 W

NOMINEL UDGANGSEFFEKT (MIKROBØLGE): 700 W



BEMÆRK

Alle billeder i denne vejledning er kun vejledende. Disse kan afvige lidt fra dem på det købte udstyr. Se det faktiske produkt.

VIGTIGE SIKKERHEDSANVISNINGER



ADVARSEL

For at reducere risiko for brand, elektriske stød, personskade eller eksponering for kraftig mikrobølgeenergi fra ovnen, når du bruger apparatet, skal du følge grundlæggende forholdsregler, herunder følgende:



Læs og følg de bestemte: **"FORHOLDSREGLER FOR AT UNDGÅ MULIG EKSPONERING FOR KRAFTIG MIKROBØLGEENERGI"**.



Dette apparat kan benyttes af børn på 8 år og derover og personer med begrænsede fysiske, sensoriske eller mentale evner eller manglende erfaring og viden, såfremt de er blevet vejledt eller instrueret i brugen af apparatet på en sikker måde og forstår de involverede farer. Børn må ikke lege med apparatet. Børn uden opsyn må ikke rengøre eller vedligeholde apparatet.



Hold apparatet og ledningen utilgængeligt for børn under 8 år.

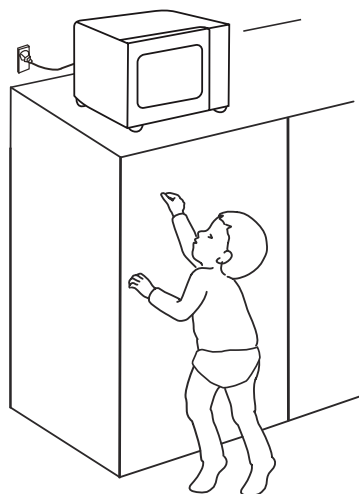



Hvis netledningen er beskadiget, skal den udskiftes af producenten, dennes autoriserede

VIGTIGE SIKKERHEDSANVISNINGER

servicecenter eller tilsvarende kvalificerede teknikere for at undgå fare.

 **ADVARSEL:** Sørg for, at apparatet er slukket, inden du udskifter pæren, for at undgå elektrisk stød.

 **ADVARSEL:** Det er farligt for andre end en kvalificeret person at udføre evt. service- eller reparationsarbejde indebærende fjernelse af et dæksel, der giver beskyttelse mod eksponering for mikrobølgeenergi.

 **ADVARSEL:** Væsker og andre madvarer må ikke opvarmes i forseglede beholdere, da de er tilbøjelige til at eksplodere.

 Når du opvarmer madvarer i plastik- eller papirbeholdere, skal du holde øje med ovnen, da der er mulighed for antændelse.



 Brug kun redskaber, der er egnede til brug i mikrobølgeovne.

 Hvis apparatet udsender røg, skal du slukke det eller trække stikket ud af stikkontakten og holde døren lukket for at kvæle evt. flammer.

 Mikrobølgeopvarmning af drikkevarer kan medføre forsinket kraftig kogning. Der skal derfor udvises forsigtighed, når beholderen håndteres.

 Indholdet af sutteflasker og glas til babymad skal omrøres eller rystes, og

VIGTIGE SIKKERHEDSANVISNINGER

temperaturen skal kontrolleres før indtagelse for at undgå forbrændinger.

 Det er vigtigt at rengøre ovnen regelmæssigt og fjerne eventuelle madrester. Tak, fordi du holder bølgeovnsområdet rent. Hvis der er madstænderrester på waveguideområdet eller hulrummet, skal du rense dem op med en blød, fugtig klud. Hvis du ikke fjerner madrester, kan det resultere i uskadelige gnister, en lille mængde røg og/eller misfarvning af mikrobølgeovns hulrum.

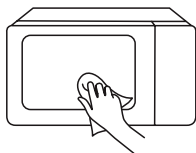

 Hvis ovnen ikke holdes i ren stand, kan det medføre forringelse af overfladen, hvilket kan påvirke apparatets levetid negativt

og muligvis medføre en farlig situation.

 Brug kun stegetemperaturspyddet, der anbefales til ovnen (gælder for ovne med en funktion til brug af stegetemperaturspyd).

 Mikrobølgeovnen skal betjenes med den dekorative dør åben (for ovne med en dekorativ dør).

 Apparatet er beregnet til husholdningsbrug eller lignende anvendelse, som f.eks.:

1. i køkkenområder i butikker, på kontorer og i andre arbejdsmiljøer;
2. af kunder på hoteller, moteller og andre boligmiljøer;
3. gårde;
4. gæsteboliger og pensionater.

VIGTIGE SIKKERHEDSANVISNINGER

 Mikrobølgeovnen er beregnet til opvarmning af mad- og drikkevarer. Tørring af madvarer eller tøj og opvarmning af varmpuder, tøfler, svampe, fugtige klude og lignende kan føre til risiko for personskade, antændelse eller brand.

 Apparatet er kun beregnet til at blive brugt fritstående.

 Apparatets bagside skal anbringes mod en væg.

 Æg i deres skal og hele hårdkogte æg må ikke opvarmes i mikrobølgeovne, da de kan eksplodere, selv efter at mikrobølgeopvarmningen er afsluttet.

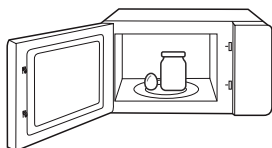

 Apparatet må ikke installeres bag en dekorativ dør for at

undgå overophedning (dette gælder ikke apparater med en dekorativ dør).

 Mikrobølgeovnen må ikke placeres i et skab, medmindre den er blevet afprøvet i et skab.

 Metalliske beholdere til mad- og drikkevarer er ikke tilladt under mikrobølgetilberedning.

 Apparatet må ikke rengøres med damprensere.

LÆS OMHYGGELIGT, OG OPBEVAR TIL FREMTIDIG BRUG

INSTALLATION AF JORDFORBINDELSE FOR AT REDUCERE RISIKOEN FOR PERSONSKADE

Apparatet skal jordforbindes. I tilfælde af en elektrisk kortslutning reducerer jordforbindelsen risikoen for elektrisk stød ved at give elektrisk strøm en flugtleddning.

Apparatet er udstyret med en ledning, der er udstyret med en jordledning og et jordforbundet stik. Stikket skal sættes i en stikkontakt, der er installeret og jordforbundet korrekt.

ADVARSEL – forkert anvendelse af jordforbindelsen kan medføre risiko for elektrisk stød. Kontakt en kvalificeret elektriker eller tekniker, hvis du ikke forstår vejledningen til jordforbindelse helt, eller hvis du er i tvivl, om apparatet er jordforbundet korrekt. Hvis det er nødvendigt at bruge en forlængerledning, skal der bruges en med et 3-polet jordforbundet stik.



FARE

Risiko for elektrisk stød:

Hvis der røres ved nogle af de interne komponenter, kan det medføre alvorlig personskade eller død. Apparatet må ikke adskilles.

INSTALLATION AF JORDFORBINDELSE FOR AT REDUCERE RISIKOEN FOR PERSONSKADE



ADVARSEL

Risiko for elektrisk stød:

Forkert anvendelse uden jordforbindelse kan føre til elektrisk stød. Sæt ikke stikket i stikkontakten, før apparatet er installeret og jordforbundet korrekt.

1. Der leveres en kort netledning for at reducere risiciene som følge af, at den vikler sig ind, eller at man snubler over en længere ledning.
2. Hvis der bruges en lang ledning eller forlængerledning:
 - (1). De markerede elektriske mærkedata på ledningen eller forlængerledningen skal mindst matche apparatets elektriske mærkedata.
 - (2). Forlængerledningen skal være en med et 3-polet jordforbundet stik.
 - (3). Den længere ledning skal ordnes således, at den ikke hænger over bordpladen, hvor børn kan trække i den eller snuble over den utilsigtet.

RENGØRING

Sørg for at trække stikket på apparatet ud af strømforsyningen.

1. Rengør ovnrummet efter brug med en let fugtig klud.
2. Rengør tilbehøret på normal vis i sæbevand.
3. Dørkarmen, tætningen og de tilstødende dele skal rengøres omhyggeligt med en fugtig klud, når de er snavsede.
4. Brug ikke hårde slibemidler eller skarpe metalskrabere til at rengøre ovndørens glas, da de kan ridse overfladen, hvilket kan resultere i, at glasset går i stykker.
5. Råd til rengøring – til rengøring af de rumvægge, som maden under tilberedning kan røre: Anbring en halv citron i en skål, tilføj 300 ml vand, og varm op på 100 % mikrobølgeeffekt i 10 minutter. Aftør ovnen med en blød, tør klud.

REDSKABER



FORSIGTIG

Fare for personskade:

Det er farligt for andre end en kvalificeret person at udføre evt. service- eller reparationsarbejde indebærende fjernelse af et dæksel, der giver beskyttelse mod eksponering for mikrobølgeenergi. Se vejledningen til "**Materialer, du kan bruge i mikrobølgeovnen**" eller "**Materialer, du ikke kan bruge i mikrobølgeovnen**".

Der kan være visse ikke-metalliske redskaber, der ikke er sikre at bruge til mikrobølgetilberedning. Hvis du er i tvivl, kan du afprøve det pågældende redskab ved at følge proceduren herunder.

Redskabstest:

1. Fyld en mikrobølgesikker beholder med 1 kop koldt vand (250 ml) sammen med det pågældende redskab.
2. Kog på maks. effekt i 1 min.
3. Mærk forsigtigt på redskabet. Hvis det tomme redskab er varmt, må det ikke bruges til mikrobølgetilberedning.
4. Tilberedningstiden må højst være 1 min.

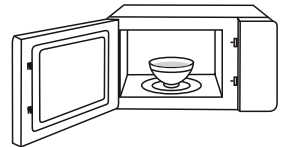

BEMÆRK

HOLD RUMMET OG OMRÅDET
TIL BØLGELEDER RENE

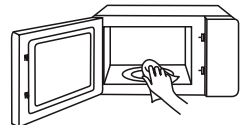

MATERIALER, DU KAN BRUGE I MIKROBØLGEOVNEN

REDSKABER

BEMÆRKNINGER



Stegefad

Følg producentens anvisninger.
En bageplades bund skal være mindst 5 mm over drejetallerkenen. Forkert brug kan få drejetallerkenen til at gå i stykker.



Bordservice

Kun mikrobølgesikker. Følg producentens anvisninger.
Brug ikke revnede eller brækkede tallerkender.



Glasbeholdere

Fjern altid låget. Bruges kun til at varme mad op, indtil den lige er varm. De fleste glasbeholdere er ikke varmebestandige og kan gå i stykker.



Glasvarer

Kun varmebestandige glasvarer til ovn. Sørg for, at der ikke er nogen metalkanter. Brug ikke revnede eller brækkede tallerkender.



Stegeposer til ovn

Følg producentens anvisninger. Luk ikke med en metalklemme.
Skær revner, så dampen kan slippe ud.



Paptallerkener og -kopper

Bruges kun til kortvarig tilberedning/opvarmning.
Efterlad ikke ovnen uden opsyn, mens den kører.



Papirservietter

Bruges til at dække mad til genopvarmning og til at opsuge fedt. Bruges kun under opsyn til kortvarig tilberedning.

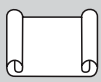

Bagepapir

Bruges som et låg til at forhindre sprøjt eller som indpakning til dampkogning.



MATERIALER, DU KAN BRUGE I MIKROBØLGEOVNEN

REDSKABER

BEMÆRKNINGER



Plastik

Kun mikrobølgesikker. Følg producentens anvisninger. Skal være mærket "Mikrobølgesikker". Nogle plastbeholdere blødgøres, når maden indeni bliver varm. "Kogeposer" og tættillukkede plastikposer skal revnes, punkteres eller ventileres som angivet på pakken.



Plastfolie

Kun mikrobølgesikker. Bruges til at dække maden under tilberedning for at bevare fugtindholdet. Der må ikke tillades, at plastfolie rører maden.



Termometre

Kun mikrobølgesikker (kød- og sliktermometre).



Vokspapir

Brug som et låg for at forhindre sprøjt og bevare fugtindholdet.



MATERIALER, DU IKKE KAN BRUGE I MIKROBØLGEOVNEN

REDSKABER

BEMÆRKNINGER



Aluminiumstallerken

Kan medføre gnistdannelse. Overfør mad til en mikrobølgesikker tallerken.



Mademballage med metalgreb

Kan medføre gnistdannelse. Overfør mad til en mikrobølgesikker tallerken.



Metalredskaber eller redskaber med metalkanter

Metal beskytter maden mod mikrobølgeenergi. Metalkanter kan forårsage gnistdannelse.



Metalposelukkere

Kan forårsage gnistdannelse og dermed brand i ovnen.



Papirposer

Kan forårsage brand i ovnen.



Skumplast

Skumplast kan smelte eller forurene væske indeni, når den anvendes.



Træ

Træ tørrer ud, når det bruges i mikrobølgeovnen og kan opdeles eller revne.



INDSTILLING AF PRODUKTET

SÅDAN KONFIGURERER DU DIN OVN

NAVNE PÅ MIKROBØLGEOVNENS DELE OG TILBEHØR

Tag ovnen ud samt alt materiale fra kassen og ovnrummet.



Glastallerken

(kan bruges med alle funktioner)



Brugervejledning

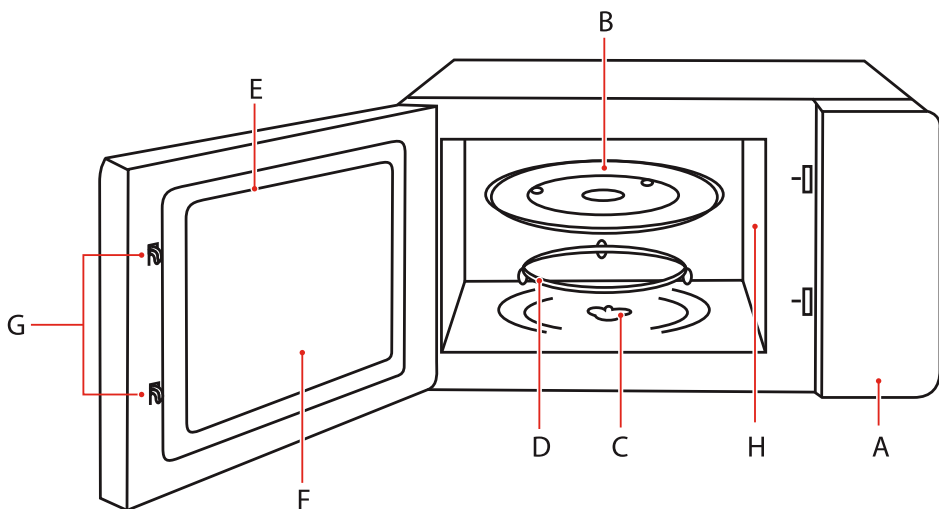

A. Kontrolpanel

B. Glastallerken

C. Drejetallerkenens aksel

D. Rullestøtte til drejetallerken

E. Dørenhed

F. Observationsvindue

G. Sikkerhedslåsesystem

H. Dæksel til bølgeleder

SÅDAN KONFIGURERER DU DIN OVN

INSTALLATION AF DREJETALLERKENEN

Sådan rengøres tilberedningsrummet og anbringes drejetallerkenen på plads.

For nye installationer skal du sikre, at al emballage og forsendelsestape er fjernet fra drejetallerkenens aksel.

Før du bruger apparatet til at tilberede mad første gang, skal du sætte drejetallerkenen korrekt på plads. Du skal rengøre tilberedningsrummet og tilbehøret.

Sådan sætter du drejetallerkenen på plads:

1. Anbring rullestøtten til drejetallerkenen ③ ind i forsænkningen i tilberedningsrummet.
2. Anbring glastallerkenen ① på rullestøtten til drejetallerkenen ③.

Pas de løftede, krummede linjer i midten af glastallerkenens bund ind i de tre raterger på akslen. Kontrollér, at glastallerkenen ① griber ind i drejetallerkenens aksel ② i midten af tilberedningsrummets gulv. Valserne på akslen skal passe ind i tallerkenens bundkant.

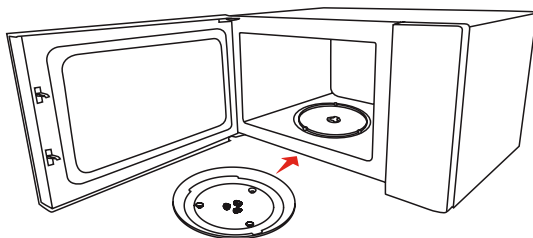
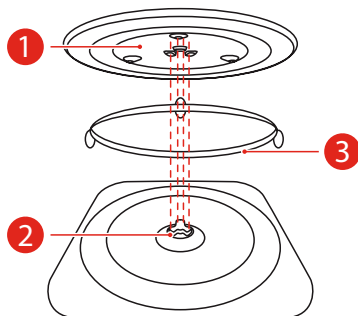

BEMÆRK

- Brug aldrig apparatet uden drejetallerkenen. Kontrollér, at den er i indgreb korrekt. Drejetallerkenen kan dreje med eller mod uret.
- Vend aldrig glastallerkenen på hovedet. Glastallerkenen må aldrig begrænses.
- Glastallerkenen og rullestøtten til drejetallerkenen skal altid bruges under tilberedning.
- Al mad og alle madbeholdere skal altid placeres på glastallerkenen til tilberedning.
- Drejetallerkenens bevægelse må aldrig begrænses.
- Hvis glastallerkenen eller rullestøtten til drejetallerkenen revner eller går i stykker, skal du kontakte det nærmeste autoriserede servicecenter.

INSTALLATION PÅ BORDPLADE

Fjern alt emballeringsmateriale og tilbehør. Ovnen skal undersøges for eventuelle skader, som f.eks. buler eller ødelagt dør. Installér ikke, hvis ovnen er beskadiget.

Kabinet: Fjern eventuelle beskyttende belægninger på overfladen af mikrobølgeovnens kabinet. Bølgelederdækslet, der er fastgjort til ovnens hulrum for at beskytte magnetronen, må ikke fjernes.

INSTALLATION

- Vælg en plan overflade, der giver tilstrækkelig åben plads til indsuignings- og/eller udluftningsåbningerne.
 - Den minimale installationshøjde er 85 cm.
 - Apparatets bageste overflade skal anbringes op mod en væg. Der skal være en minimal fri afstand på 30 cm over ovnen. Der kræves en minimal fri afstand på 20 cm mellem ovnen og evt. tilstødende vægge.
 - Fødderne må ikke fjernes fra bunden af ovnen.
 - Hvis indsuignings- og/eller udluftningsåbningerne blokeres, kan det beskadige ovnen.
 - Anbring ovnen så langt væk fra radioer og tv'er som muligt. Betjening af mikrobølgeovnen kan forårsage interferens med din radio- eller tv-modtagelse.

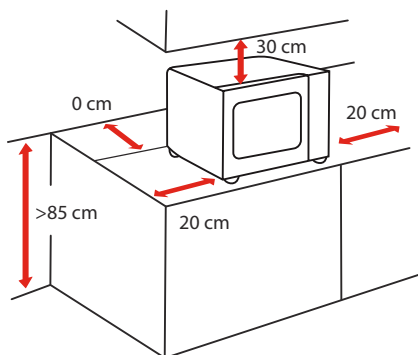

SIDE	AFSTAND I CM
Top	30 cm
Venstre	20 cm
Højre	20 cm
Bag	0 cm
For	Åbn

- Sæt mikrobølgeovnen i en almindelig husholdningsstikkontakt. Sørg for, at spændingen og frekvensen svarer til spændingen og frekvensen på mærkaten med arbejdsværdier.



BEMÆRK

- Installér ikke ovnen over et komfur eller andet varmeproducerende apparat. Hvis den installeres i nærheden eller over en varmekilde, kan ovnen beskadiges, og garantien kan ugyldiggøres.

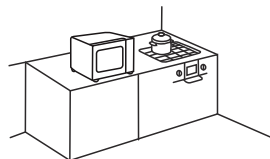

Den tilgængelige overflade
kan være varm under drift

FØR DU BRUGER APPARATET FØRSTE GANG

Apparatet kan producere ubehagelige lugte, når det bruges første gang.

Dette afsnit fortæller dig, hvad du skal gøre, før du bruger din mikrobølgeovn til at tilberede mad første gang. Læs på forhånd afsnittet "**VIGTIGE SIKKERHEDSANVISNINGER**" på side 3.

Før du kan bruge dit nye apparat, skal du sætte drejetallerkenen korrekt på plads. Du skal også rengøre tilberedningsrummet og tilbehøret.



- Brug aldrig apparatet uden drejetallerkenen.
- Kontrollér, at den er i indgreb korrekt. Drejetallerkenen kan dreje med eller mod uret.

BETJENING

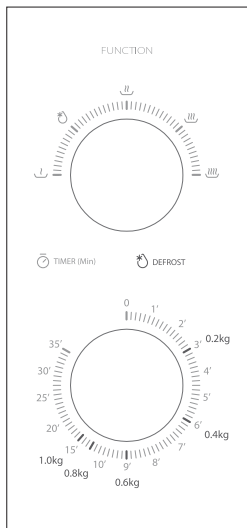

1. Indstil tilberedningseffekten ved at dreje effektknappen til det ønskede niveau.
2. Indstil tilberedningstiden ved at dreje timerknappen til den ønskede tid i henhold til opskriften.
3. Mikrobølgeovnen starter automatisk tilberedningen, når effektniveau og tid er indstillet.
4. Når tilberedningstiden er slut, afgiver enheden et "Dong" og stopper.
5. Hvis enheden ikke er i brug, skal tiden altid sættes på "0".

Funktion/effekt	Udgang	Anvendelse
1	17 % mikro.	Blødgøring af is
2	33 % mikro.	Suppe, gryderet, blødgøring af smør eller optøning
3	55 % mikro.	Gryderet, fisk
4	77 % mikro.	Ris, fisk, kylling, hakket kød
5	100 % mikro.	Genopvarmning, mælk, kogning af vand, grøntsager, drikkevarer

Meddelelse: Når maden tages ud af ovnen, skal du sikre, at ovneffekten slukkes ved at sætte timerkontakten på startpositionen.

Hvis dette ikke gøres, og/eller hvis mikrobølgeovnen betjenes uden mad i ovnen, kan det resultere i overophedning og beskadigelse af magnetronen.

RENGØRING OG VEDLIGEHOLDELSE

RENGØRING

Ovnen beholder sit udseende med god pleje og rengøring og kan bruges i mange år fremover. Her forklarer vi, hvordan du skal pleje og rengøre apparatet korrekt.



ADVARSEL

- Ridset glas i apparatets dør kan udvikles til en revne. Brug ikke en glasskraber eller skarpe eller slibende rengøringshjælpemidler eller rengøringsmidler.
- Apparatets overflade kan blive beskadiget, hvis den ikke rengøres korrekt. Mikrobølgeenergi kan udslippe. Rengør apparatet med jævne mellemrum, og fjern evt. madrester med det samme.
- Apparatet må ikke nedsænkes i vand eller rengøres med vandstråle.

Rengøringsmiddel

Overhold oplysningerne herunder for at sikre, at de forskellige overflader ikke beskadiges ved at bruge det forkerte rengøringsmiddel. Vask grundigt nye svampeklude før brug.

Der må ikke bruges:



Hårde eller slibende rengøringsmidler



Metal- eller glasskrabere til at rengøre dørpanelerne



Metal- eller glasskrabere til at rengøre dørtætningen



Hårde skuresvampe eller svampe



Rengøringsmidler med højt alkoholindhold

APPARATETS FORSIDE

Varmt sæbevand:

Rengør med et viskestykke, og aftør så med en blød klud. Brug ikke metal- eller glasskrabere til rengøring.

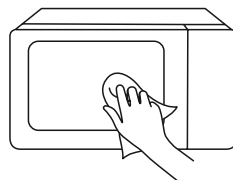

APPARATETS FORFLADE

Varmt sæbevand:

Rengør med et viskestykke, og aftør så med en blød klud. Fjern sprøjt og kalk-, fedt-, stivelses- og albuminpletter med det samme. Der kan dannes korrosion under disse pletter eller sprøjt. Brug ikke præparater til rengøring af glas eller metal- eller glasskrabere til rengøring.

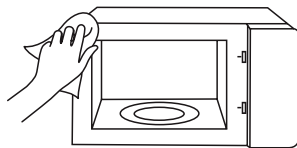

APPARATETS HULRUM

Varmt sæbevand eller eddikeopløsning:

Rengør med et viskestykke, og aftør så med en blød klud. Brug ikke ovnspray eller andre aggressive rengøringsmidler til ovn eller slibende materialer. Der må heller ikke bruges skuresvampe, ru svampe og rengøringsmidler til stegepander. Disse elementer ridser overfladen. Lad de indvendige overflader tørre helt.

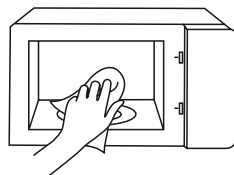

FORSÆNKNING I TILBEREDNINGSRUMMET

Fugtig klud:

Det må ikke tillades, at vand trænger ind i apparatet gennem drejetallerkenens drev. Aftør drejetallerkenens drev med en klud.

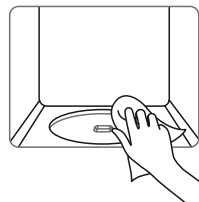

DREJETALLERKEN OG VALSERING

Varmt sæbevand:

Når du sætter drejetallerkenen tilbage i dens forsænkning, skal den gribe ind korrekt.



DØRPANEL

Præparat til rengøring af glas:

Rengør med et viskestykke. Brug ikke glasskrabere.

FEJLSØGNING

Prøv løsningerne for hvert problem efter at have brugt skemaet nedenfor til at kontrollere dit problem. Kontakt det nærmeste autoriserede serviceværksted, hvis mikrobølgeovnen stadig ikke fungerer korrekt.

FEJL	SANDSYNLIG ÅRSAG	MULIG LØSNING
Ovnen vil ikke starte	<ol style="list-style-type: none">Ovnens elektriske ledning er ikke sat i stikkontakten.Døren er åben.Den forkerte betjening er valgt.	<ol style="list-style-type: none">Tilslut til stikkontakten.Lås døren, og prøv igen.Kontroller anvisningerne
Lysbuer eller gnister	<ol style="list-style-type: none">Der blev anvendt genstande, som ikke bør anvendes i en mikrobølgeovn.Ovnen er brugt, når den er tom.Mad, der er spildt, forbliver i hulrummet.	<ol style="list-style-type: none">Brug kun køkkengrej, der tåler mikrobølgeovn.Brug aldrig en ovn, der er tom.Skrub hulrummet med et fugtigt håndklæde.
Ujævnt tilberedte fødevarer	<ol style="list-style-type: none">Der blev anvendt genstande, som ikke bør anvendes i en mikrobølgeovn.Maden er ikke helt optøet.Effektniveauet er utilstrækkeligt i forhold til tilberedningstiden.Måltidet er ikke vendt eller omrørt.	<ol style="list-style-type: none">Brug kun mikrobølgeovnssikkert køkkengrejTø maden helt op.Brug den rette effekt og tilberedningstid.Rør eller vend maden.
Overkogte fødevarer	Tilberedningstiden og effektniveauet er utilstrækkelige.	Brug den rette effekt og tilberedningstid.
For lidt kogte fødevarer	<ol style="list-style-type: none">Der blev anvendt genstande, som ikke bør anvendes i en mikrobølgeovn.Maden er ikke helt optøet.Ventilationsåbningerne i ovnen er begrænsede.Tilberedningstiden og effektniveauet er uhensigtsmæssige.	<ol style="list-style-type: none">Brug kun kogegrej, der tåler mikrobølgeovn.Tø maden helt op.Kontroller, at ventilationsåbningerne på ovnen ikke er blokeret.Brug den rette tilberedningstid og det rette effektniveau.
Forkert optøning	<ol style="list-style-type: none">Der blev anvendt genstande, som ikke bør anvendes i en mikrobølgeovn.Uhensigtsmæssigt effektniveau og tilberedningstid.Ingen vending eller skrubning af maden.	<ol style="list-style-type: none">Brug kun køkkengrej, der tåler mikrobølgeovn.Brug den anbefalede tilberedningstid og det anbefalede effektniveau.Smid eller vend maden.



I henhold til WEEE-direktivet (Waste from Electrical and Electronic Equipment) skal WEEE indsamles og bortskaffes separat. Hvis du skal bortskaffe dette produkt i fremtiden, må du ikke bortskaffe dette produkt sammen med dit husholdningsaffald. Bring venligst dette produkt til et WEEE-indsamlingssted, hvor det er tilgængeligt.

GARANTIBEVIS

Dette produkt er omfattet af 2 års reklamationsret, der fastslår, at det er fri for materiale- og fabrikationsfejl i en periode på 2 år fra købsdatoen. Denne reklamationsret er gældende fra den dato, hvor mikroovnen er købt og kan ikke overdrages. Opbevar din originale salgskvittering.

VIGTIGT:

1. Denne reklamationsret dækker ikke skader som følge af uheld, forkert brug eller misbrug. Tab af dele eller brug af anden strømspænding, end den der er angivet til ovnen. (Læs vejledningen omhyggeligt.)
2. Denne reklamationsret bortfalder, hvis produktet anvendes til andet end private husholdningsformål.

Tel: +45 87 45 46 00

Mail: info@nsi-el.dk

Hvis du har behov for at gøre brug af denne reklamationsret, skal du pakke din enhed korrekt ind. Vi anbefaler at bruge den originale karton og de originale emballagematerialer. Du skal henvende dig til det sted hvor ovnen er købt.

Serienummeret kan findes på bagsiden af kabinettet. Vi foreslår, at du noterer ovnens serienummer på nedenstående felt for fremtidig reference:

Modelnummer: _____

Serienummer: _____

Produktet er produceret i Kina.

#DetailsMatter

NSI Electronic
Delta 1, DK-8382 Hinnerup

MANUAL DE INSTRUCȚIUNI

CUPTOR CU MICROUND

MWP-MM20P(WH)/MWP-MM20P(BK)

Vă rugăm să consultați acest manual de instrucțiuni înainte de utilizare.

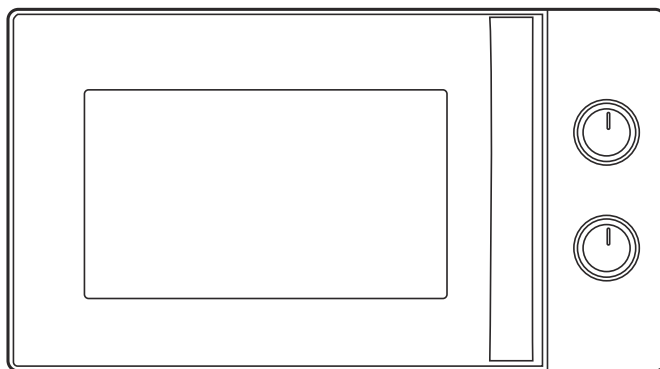

TOSHIBA

CUPRINS

SIGURANȚA PRODUSULUI

Precauții pentru evitarea expunerii posibile la energie excesivă de microunde	RO-01
Instrucțiuni importante de siguranță	RO-03
Instalație de împământare pentru reducerea riscului de vătămare a persoanelor	RO-07
Curățarea	RO-09
Utensile	RO-10
Materiale pe care le puteți folosi în cuptorul cu microunde	RO-11
Materiale pe care nu le puteți folosi în cuptorul cu microunde	RO-13

CONFIGURAREA PRODUSULUI

Configurarea cuptorului	RO-14
-------------------------------	-------

INSTRUCȚIUNI DE UTILIZARE

Înainte de prima utilizare	RO-17
Funcționarea	RO-18

MENTENANȚĂ

Soluționarea problemelor.....	RO-21
-------------------------------	-------



OBSERVAȚIE

ÎNAINTE DE A UTILIZA ACEST PRODUS, CITIȚI, ÎNȚELEGEȚI ȘI URMAȚI ACESTE INSTRUCȚIUNI. ASIGURAȚI-VĂ CĂ SALVAȚI ACEASTĂ LISTĂ DE CĂRȚI PENTRU REFERINȚE VIITOARE.

SIGURANȚA PRODUSULUI

PRECAUȚII PENTRU EVITAREA EXPUNERII POSIBILE LA ENERGIE EXCESIVĂ DE MICROUND

- (a). Nu încercați să folosiți acest cuptor cu ușa deschisă, deoarece acest lucru poate duce la o expunere dăunătoare la energia cuptorului cu microunde. Este important să nu distrugeți sau să modificați blocatoarele de siguranță.
- (b). Nu așezați niciun obiect între fața frontală a cuptorului și ușa și nu lăsați să se acumuleze murdărie sau reziduuri de detergent pe suprafețele de etanșare.
- (c). **AVERTISMENT:** Dacă ușa sau garnitura acesteia este deteriorată, cuptorul nu poate fi utilizat până când este reparat de o persoană calificată.

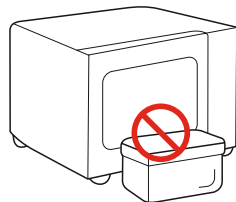

ANEXĂ

Dacă aparatul nu este păstrat într-o stare de curățenie bună, suprafața sa se poate degrada, ceea ce ar afecta durata de utilizare a acestuia și genera o situație periculoasă.

SPECIFICAȚII

MODEL: MWP-MM20P(WH)/MWP-MM20P(BK)

TENSIUNE NOMINALĂ: 230 V~50 Hz

PUTERE NOMINALĂ DE INTRARE (MICROUNDE): 1050 W

PUTERE NOMINALĂ DE IEȘIRE (MICROUNDE): 700 W



OBSERVAȚIE

Toate imaginile din acest manual au doar scop ilustrativ; acestea pot fi ușor diferite de echipamentele achiziționate, vă rugăm să consultați produsul real.

INSTRUCȚIUNI IMPORTANTE DE SIGURANȚĂ



AVERTISMENT

Pentru reducerea riscului de incendiu, electrocutare, vătămare personală sau expunere excesivă la energia generată de microunde, respectați precauțiile elementare, inclusiv următoarele:



Citiți și respectați instrucțiunile specifice: **„PRECAUȚII PENTRU EVITAREA EXPUNERII POSIBILE LA ENERGIE EXCESIVĂ DE MICROUNDĂ”**.



Acest aparat poate fi utilizat de către copiii cu vârsta de peste 8 ani și de către persoanele cu capacități fizice, senzoriale sau psihice reduse sau cărora le lipsesc experiența și cunoștințele, dacă acestea sunt supravegheate sau li s-au oferit instrucțiuni cu privire la utilizarea aparatului în siguranță și înțeleg care sunt pericolele implicate. Copiii nu trebuie să se joace cu aparatul electrocasnic. Este interzisă efectuarea de către copiii nesupravegheați a operațiunilor de curățare și întreținere.



Nu lăsați aparatul și cablul de alimentare la îndemâna copiilor mai mici de 8 ani.

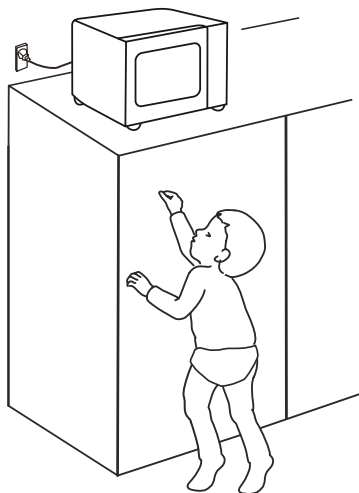



În cazul în care cablul de alimentare este deteriorat, trebuie înlocuit de producător, de agentul de

INSTRUCȚIUNI IMPORTANTE DE SIGURANȚĂ

service al acestuia sau de persoane cu o calificare similară pentru a evita orice pericol.

 **AVERTISMENT:** Asigurați-vă că aparatul este oprit înainte de a înlocui lampa, pentru a evita posibilitatea de electrocutare.

 **AVERTISMENT:** Este periculos pentru oricine, cu excepția unei persoane calificate, să efectueze orice operație de service sau reparație care implică îndepărtarea unui capac de protecție împotriva expunerii la energia degajată de microunde.

 **AVERTISMENT:** Lichidele și celelalte alimente nu trebuie încălzite în recipiente etanșe, deoarece există posibilitatea de a exploda.

 La încălzirea alimentelor în recipiente din plastic sau hârtie supravegheați cuptorul, deoarece există posibilitatea aprinderii.



 Folosiți numai ustensile adecvate utilizării în cuptoare cu microunde.

 Dacă este emis fum, opriți sau scoateți din priză aparatul și țineți ușa închisă pentru a înăbuși eventualele flăcări.

 Încălzirea băuturilor la microunde poate avea ca rezultat fierberea eruptivă întârziată, așadar trebuie procedat cu atenție la manevrarea recipientului.

 Conținutul biberoanelor și al borcănelor de mâncare pentru copii trebuie agitat sau scuturat, iar temperatura

INSTRUCȚIUNI IMPORTANTE DE SIGURANȚĂ

trebuie verificată înainte de consum, pentru a evita arsurile.

 Este important să curățați în mod regulat cuptorul și să scăpați de orice reziduuri alimentare. Vă mulțumim că păstrați zona ghidului de undă în ordine. Dacă există reziduuri de stropi de alimente pe zona ghidului de undă sau pe cavitate, curățați-le cu o cârpă moale și umedă. Neeliminarea reziduurilor de alimente poate avea ca rezultat scânteii inofensive, o cantitate mică de fum și/sau decolorarea cavității cuptorului cu microunde.

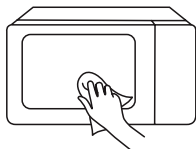

 Dacă nu se păstrează cuptorul curat, suprafața acestuia se poate deteriora, ceea ce poate afecta durata

sa de utilizare și poate genera o situație periculoasă.

 Utilizați numai sonda de temperatură recomandată pentru acest cuptor. (pentru cuptoarele prevăzute cu posibilitatea de a utiliza o sondă de detectare a temperaturii.)

 Cuptorul cu microunde trebuie să funcționeze cu ușa decorativă deschisă. (pentru cuptoarele cu ușa decorativă.)

 Acest aparat este destinat utilizării în condiții casnice și în aplicații similare, cum ar fi:

1. Spațiile de bucătărie din magazine, birouri și alte medii de lucru;
2. de către clienți în hoteluri, moteluri și alte medii de tip rezidențial;
3. ferme;
4. medii de tip pensiune.

INSTRUCȚIUNI IMPORTANTE DE SIGURANȚĂ

 Cuptorul cu microunde este destinat încălzirii alimentelor și băuturilor. Uscarea alimentelor sau a hainelor și încălzirea pernelor termice, a papucilor, bureților, lavetelor umede și a altor articole similare poate genera pericol de vătămare, aprindere sau incendiu.

 Aparatul este conceput pentru a fi utilizat independent.

 Suprafața din spate a aparatelor trebuie să fie amplasată pe un perete.

 Ouăle în coajă și ouăle fierte întregi, tari nu trebuie încălzite în cuptorul cu microunde deoarece pot exploda, chiar dacă încălzirea la microunde s-a încheiat.

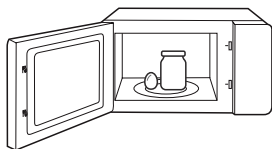

 Aparatul nu trebuie instalat în spatele unei uși decorative, pentru a evita supraîncălzirea. (Această cerință nu este aplicabilă pentru aparatele cu ușă decorativă).

 Cuptorul cu microunde nu trebuie amplasat într-un dulap decât dacă a fost testat într-un dulap.

 Recipientele metalice pentru alimente și băuturi nu sunt permise în timpul gătitului la microunde.

 Aparatul nu se va curăța cu un curățător cu abur.

**CITIȚI CU ATENȚIE ȘI PĂSTRAȚI
PENTRU CONSULTARE VIITOARE**

INSTALAȚIA DE ÎMPĂMÂNTARE PENTRU REDUCEREA RISCULUI PENTRU PERSOANE

Acest aparat trebuie să fie legat la pământ. În cazul unui scurtcircuit electric, împământarea reduce riscul de șoc electric prin faptul că oferă un fir de evacuare a curentului electric. Acest aparat este echipat cu un cablu prevăzut cu un conductor de împământare cu ștecher de împământare. Ștecherul trebuie introdus într-o priză instalată și împământată adecvat.

AVERTISMENT - Utilizarea necorespunzătoare a împământării poate duce la electrocutare. Consultați un electrician sau un tehnician calificat în cazul în care instrucțiunile de împământare nu sunt complet înțelese sau dacă există îndoieli cu privire la faptul că aparatul este corect împământat. Dacă este necesar să folosiți un prelungitor, acesta trebuie să fie prevăzut cu 3 fire.



PERICOL

Pericol de electrocutare:
Atingerea unor componente interne poate rezulta în vătămarea sau decesul persoanelor. Nu dezasamblați acest aparat.

INSTALAȚIA DE ÎMPĂMÂNTARE PENTRU REDUCEREA RISCULUI PENTRU PERSOANE



AVERTISMENT

Pericol de electrocutare:

Utilizarea incorectă a împământării poate conduce la electrocutare. A nu se cupla aparatul la priză până când nu este instalat și împământat adecvat.

1. Pentru reducerea riscului de încurcare sau împiedicare într-un cablu lung, aparatul este prevăzut cu un cablu de alimentare scurt.
2. Dacă se folosește un cablu sau prelungitor lung:
 - (1). Valorile electrice nominale marcate pe cablu sau pe prelungitor trebuie să fie cel puțin la același nivel cu cele ale aparatului.
 - (2). Prelungitorul trebuie să fie de tip împământat, cu 3 fire.
 - (3). Cablul mai lung trebuie dispus astfel încât să nu atârne peste blat sau masă, de unde poate fi tras de copii sau cineva se poate împiedica de el din greșeală.

CURĂȚAREA

Nu uitați să scoateți aparatul din sursa de tensiune.

1. Curățați cavitatea cuptorului după utilizare cu o cârpă ușor umedă.
2. Curățați accesoriile în mod obișnuit cu apă cu săpun.
3. Cadrul și garnitura ușii, precum și piesele învecinate trebuie curățate cu grijă cu o cârpă umedă atunci când sunt murdare.
4. Nu utilizați agenți de curățare abrazivi și duri sau raclete metalice ascuțite pentru a curăța sticla de pe ușa cuptorului, deoarece acestea pot zgâria suprafața, ceea ce poate avea drept rezultat spargerea sticlei.
5. Recomandare de curățare---Pentru curățarea ușoară a pereților interiori care pot fi atinși de alimentele gătite: Puneți o jumătate de lămâie într-un castron, adăugați 300 ml (1/2 pintă) de apă și încălziți la microunde 100% timp de 10 minute. Curățați cuptorul prin ștergere cu o lavetă moale și uscată.

USTENSILE



ATENȚIE

Pericol de vătămare personală:

Este periculos pentru oricine, cu excepția unei persoane calificate, să efectueze orice operație de service sau reparație care implică îndepărtarea unui capac de protecție împotriva expunerii la energia degajată de microunde. Consultați instrucțiunile din secțiunea „**Materiale care pot fi folosite în cuptorul cu microunde**” sau „**Materiale care nu pot fi folosite în cuptoul cu microunde**”

Pot exista anumite ustensile nemetalice ce nu pot fi folosite în siguranță la microunde. Dacă aveți dubii, puteți testa ustensila respectivă urmând procedura de mai jos.

Testarea ustensilei:

1. Turnați 1 pahar de apă rece (250 ml) într-un recipient sigur pentru microunde și introduceți ustensila respectivă.
2. Încălziți recipientul 1 minut la putere maximă.
3. Atingeți cu atenție ustensila. Dacă după golire ustensila este caldă, nu o folosiți pentru a găti la microunde.
4. Nu depășiți durata de încălzire de 1 minut.

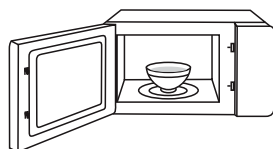





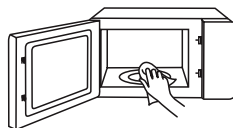











OBSERVAȚIE

PĂSTRAȚI CAVITATEA ȘI ZONA GHIDAJULUI DE UNDĂ CURATE



MATERIALE PE CARE LE PUTEȚI FOLOSI ÎN CUPTORUL CU MICROUND

USTENSILE	REMARCI	
 Platou pentru rumenit	Urmați instrucțiunile producătorului. Partea inferioară a platoului trebuie să aibă minimum 3/16 inch (5 mm) deasupra păcii rotative. Utilizarea incorectă poate provoca spargerea platanului.	
 Veselă și tacâmuri	Numai pentru cuptorul cu microunde. Urmați instrucțiunile producătorului. A nu se folosi veselă ciobită sau fisurată.	
 Borcane din sticlă	Scoateți întotdeauna capacul. A se folosi doar pentru încălzirea ușoară a alimentelor. Majoritatea borcanelor din sticlă nu sunt termorezistente și se pot sparge.	
 Sticlărie	Doar sticlărie termorezistentă pentru cuptor. Nu trebuie să existe decorațiuni metalice. A nu se folosi veselă ciobită sau fisurată.	
 Pungi pentru gătit la cuptor	Urmați instrucțiunile producătorului. A nu se închide cu fir metalic. Faceți tăieturi pentru a permite eliberarea aburului.	
 Farfurii și pahare din hârtie	Utilizați numai pentru gătire/încălzire pe termen scurt. Nu lăsați cuptorul nesupravegheat în timp ce gătiți.	
 Prosoape de hârtie	Utilizați pentru a acoperi alimentele pentru reîncălzire și absorbția grăsimilor. Utilizați cu supraveghere numai pentru gătit pe termen scurt.	
 Hârtie de copt	Utilizați ca acoperire pentru a preveni împrôșcarea sau ca folie pentru abur.	

MATERIALE PE CARE LE PUTEȚI FOLOSI ÎN CUPTORUL CU MICROUND

USTENSILE

REMARCI



Plastic

Numai pentru cuptorul cu microunde. Urmăți instrucțiunile producătorului. Ar trebui să fie etichetat „Sigur pentru microunde”. Unele recipiente din plastic se înmoaie, pe măsură ce alimentele din interior devin fierbinți. „Pungile de fierbere” și pungile de plastic închise ermetic trebuie tăiate, perforate sau ventilate conform instrucțiunilor de pe ambalaj.



Ambalaje de plastic

Numai pentru cuptorul cu microunde. Folosiți pentru a acoperi alimentele în timpul gătirii, pentru a reține umiditatea. Nu permiteți foliei de plastic să atingă alimentele.



Termometre

Numai pentru cuptorul cu microunde (termometre pentru carne și bomboane).





Hârtie cerată

Utilizați ca acoperire pentru prevenirea împrăscării și a pentru reține umezeala.



MATERIALE PE CARE NU LE PUTEȚI FOLOSI ÎN CUPTORUL CU MICROUND

USTENSILE	REMARCI	
 Tavă din aluminiu	Poate provoca arc. Transferați alimentele într-un vas sigur pentru microunde.	
 Carton de alimente cu mâner metalic	Poate provoca arc. Transferați alimentele într-un vas sigur pentru microunde.	
 Ustensile din metal	Metalul protejează alimentele de energia cuptorului cu microunde. Garnitura metalică poate provoca arc.	
 Fire de legătură metalice	Poate provoca arc și flacără în cuptor.	
 Pungi de hârtie	Poate provoca flacără în cuptor.	
 Spumă de plastic	Spuma de plastic se poate topi sau contamina lichidul din interior atunci când este expusă la temperaturi ridicate.	
 Lemn	Lemnul se va usca atunci când este folosit în cuptorul cu microunde și se poate despică sau crăpa.	

CONFIGURAREA PRODUSULUI

CONFIGURAREA CUPTORULUI

NUMELE PĂRȚILOR ȘI ACCESORIILOR CUPTORULUI CU MICROUNDE

Scoateți cuptorul și toate materialele din cutie și din cavitatea cuptorului.



Tavă de sticlă

(Poate fi folosit în toate funcțiile)



**Manual de
instrucțiuni**

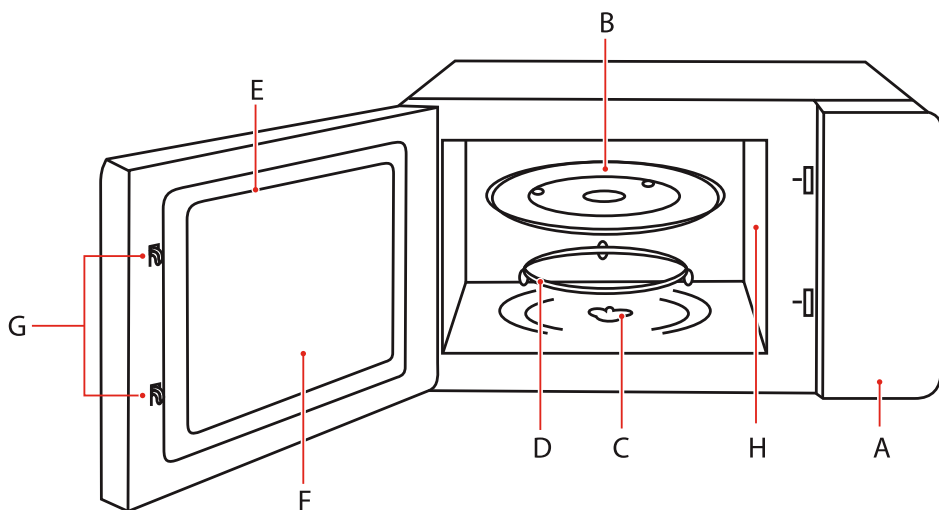

- A. Panou de comandă
- B. Tavă de sticlă
- C. Arbore placă rotativă
- D. Ansamblu inel rotativ

- E. Ansamblu ușă
- F. Fereastră de observare
- G. Sistem de blocare de siguranță
- H. Capac ghidaj de undă

CONFIGURAREA CUPTORULUI

MONTAREA PLĂCII ROTATIVE

Curățarea compartimentului de gătit și punerea la loc a tăvii rotative.

Pentru echipamente noi, asigurați-vă că toată banda de ambalare și de transport a fost îndepărtată de pe arborele plăcii rotative.

Înainte de a utiliza aparatul pentru a pregăti alimente pentru prima dată, va trebui să așezați corect placa rotativă. Trebuie să curățați compartimentul de gătit și accesoriile.

Cum se pune tava rotativă la loc:

1. Puneți ansamblul inelului rotativ ③ în locașul din compartimentul de gătit.
2. Puneți tava de sticlă ① pe ansamblul inelului rotativ ③. Poziționați liniile curbate și înălțate în centrul fundului tăvii de sticlă, între cele trei spițe ale arborelui. Asigurați-vă că tava de sticlă ① se cuplează în arborele plăcii rotative ② din centrul podelei compartimentului de gătit. Rolele de pe arbore ar trebui să se potrivească în interiorul crestei inferioare a plăcii rotative.

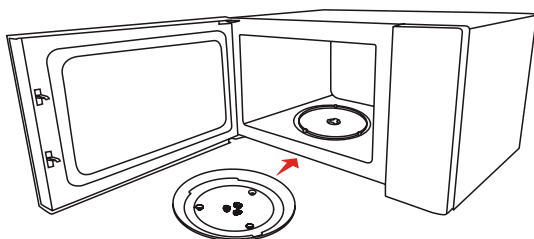
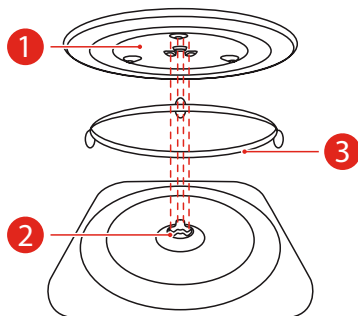

OBSERVAȚIE

- Nu folosiți niciodată aparatul fără farfuria rotativă. Asigurați-vă că este cuplat corespunzător. Farfuria se poate roti orar sau anti-orar.
- Nu așezați niciodată tava de sticlă cu susul în jos. Tava de sticlă nu trebuie niciodată să fie obstrucționată.
- Atât tava de sticlă, cât și ansamblul inelului rotativ trebuie să fie întotdeauna folosite în timpul gătitului.
- Toate alimentele și recipientele cu alimente se așază întotdeauna pe tava de sticlă pentru gătit.
- Nu obstrucționați niciodată mișcarea tăvii rotative.
- Dacă tava de sticlă sau ansamblul inelului rotativ se sparge sau se rupe, contactați cel mai apropiat centru de service autorizat.

MONTARE PE BLAT

Scoateți toate materialele de ambalare și accesoriile. Examinați cuptorul de defecte, cum ar fi lovituri sau ușă spartă. Nu instalați dacă cuptorul este avariât.

Cabinet: Scoateți orice înveliș de protecție care se găsește pe suprafața dulapului cuptorului cu microunde. Capacul ghidului de undă care este fixat pe cavitatea cuptorului pentru a proteja magnetronul nu trebuie îndepărtat.

INSTALARE

1. Selectați o suprafață plană care oferă suficient spațiu deschis pentru orificiile de admisie și/sau de evacuare.
 - a. Înălțimea minimă de instalare este de 85 cm.
 - b. Suprafața din spate a aparatului va fi amplasată pe un perete. Păstrați un spațiu liber de minim 30 cm deasupra cuptorului. Este necesar un spațiu de minim 20 cm între cuptor și pereții adiacenți.
 - c. Nu scoateți picioarele din partea de jos a cuptorului.
 - d. Blocarea orificiilor de admisie și/sau de evacuare poate defecta cuptorul.
 - e. Așezați cuptorul cât mai departe de radio și de TV. Funcționarea cuptorului cu microunde poate cauza interferențe la radio sau la televizor.

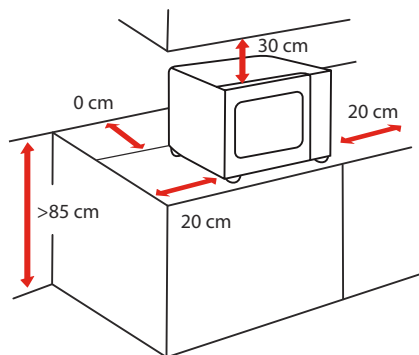

PARTE	DISTANȚĂ CM
Sus	30 cm
Stânga	20 cm
Dreapta	20 cm
Spate	0 cm
Față	Deschidere

2. Conectați cuptorul cu microunde la o priză standard de uz casnic. Asigurați-vă că tensiunea și frecvența sunt aceleași cu tensiunea și frecvența de pe eticheta de identificare.



OBSERVAȚIE

- Nu montați cuptorul pe o plită de gătit sau alt aparat care produce căldură. Dacă este montat lângă sau deasupra unei surse de căldură, cuptorul s-ar putea defecta și garanția ar fi anulată.

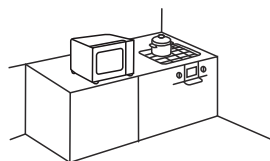

Părțile accesibile se pot încinge în timpul funcționării.

INSTRUCȚIUNI DE UTILIZARE

ÎNAINTE DE PRIMA UTILIZARE

Aparatul poate produce mirosuri neplăcute atunci când este utilizat pentru prima dată.

Această secțiune vă spune ce trebuie să faceți înainte de a utiliza cuptorul cu microunde pentru a pregăti mâncarea pentru prima dată. Citiți în prealabil secțiunea intitulată „**INSTRUCȚIUNI IMPORTANTE DE SIGURANȚĂ**” de la pagina 3.

Înainte de a putea utiliza noul dvs. aparat, va trebui să așezați tava rotativă în poziție corectă. De asemenea, trebuie să curățați compartimentul de gătit și accesoriile.



OBSERVAȚIE

- Nu folosiți niciodată aparatul fără farfuria rotativă.
- Asigurați-vă că este poziționată corect. Farfuria se poate roti orar sau anti-orar.

FUNCȚIONAREA

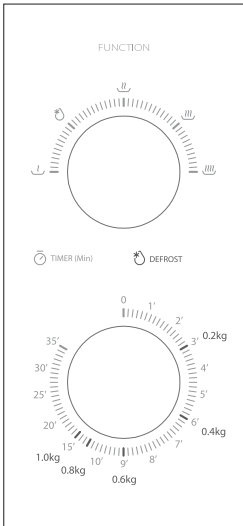

1. Pentru a seta puterea de gătire prin rotirea butonului de alimentare la nivelul dorit.
2. Pentru a seta timpul de gătire prin rotirea butonului cronometrului la ora dorită pentru gătitul alimentelor.
3. Cuptorul cu microunde va începe automat gătitul după setarea nivelului de putere și a timpului.
4. Când timpul de gătire a expirat, unitatea va emite un „Dong” pentru a se opri.
5. Dacă unitatea nu se află în uz, setați întotdeauna timpul la „0”.

Funcție/Putere	leșire	Aplicație
┘	17% micro.	Înmoaie înghețata
✎	33% micro.	Supă, înmuiere a untului sau decongelare
≡	55% micro.	Tocană, pește
≡≡	77% micro.	Orez, pește, pui, carne tocată
≡≡≡	100% micro.	Reîncălzire, lapte, fierbere apă, legume, băutură

Notă: Când scoateți alimentele din cuptor, asigurați-vă că acesta este oprit, rotind întrerupătorul cronometrului în poziția inițială. Nerespectarea acestui lucru și utilizarea cuptorului cu microunde fără alimente în el poate duce la supraîncălzire și la defectarea magnetronului.

CURĂȚAREA ȘI MENTENANȚA

CURĂȚAREA

Cu o bună îngrijire și curățare, aparatul dumneavoastră își va păstra aspectul și va rămâne pe deplin funcțional pentru o lungă perioadă de timp. Vă vom explica aici cum trebuie să îngrijiți și să curățați corect aparatul.



AVERTISMENT

- Sticla zgâriată de pe ușa aparatului se poate transforma într-o fisură. Nu folosiți raclete din sticlă, articole de curățare ascuțite sau abrazive, sau detergenți.
- Suprafața aparatului se poate deteriora dacă nu este curățată corespunzător. Energia microundelor poate scăpa. Curățați aparatul în mod regulat și îndepărtați imediat resturile de alimente.
- Nu scufundați aparatul în apă sau alt lichid atunci când îl curățați.

Agent de curățare

Pentru a vă asigura că suprafețele nu sunt deteriorate prin utilizarea unui agent de curățare greșit, respectați informațiile de mai jos. Spălați bine lavetele de burete noi înainte de utilizare.

Nu folosiți:



Agenți de curățare duri sau abrazivi



Raclete din metal sau sticlă pentru curățarea panourilor ușii



Raclete din metal sau sticlă pentru curățarea etanșării ușii



Lavete sau bureți foarte abrazivi



Agenți de curățare cu conținut ridicat de alcool

PARTEA FRONTALĂ A APARATULUI

Apă fierbinte cu săpun:

Curățați cu o lavetă pentru vase și apoi uscați cu o lavetă moale. Nu folosiți raclete din metal sau sticlă pentru curățare.

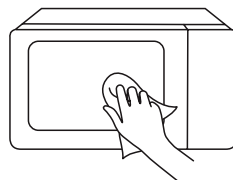

PLACA FRONTALĂ A APARATULUI

Apă fierbinte cu săpun:

Curățați cu o lavetă pentru vase și apoi uscați cu o lavetă moale. Îndepărtați imediat stropii și petele de calcar, grăsime, amidon și albumină. Sub aceste pete sau stropi se poate forma coroziune. Nu utilizați produse de curățare pentru sticlă sau raclete din metal sau sticlă pentru curățare.

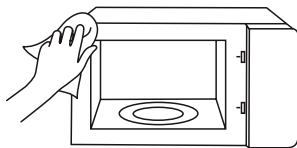

CAVITATEA APARATULUI

Apă fierbinte cu săpun sau oțet:

Curățați cu o lavetă pentru vase și apoi uscați cu o lavetă moale. Nu utilizați spray pentru cuptor sau alte produse de curățare agresive sau materiale abrazive. Bureții abrazivi, aspri și detergenții pentru tigăi sunt, de asemenea, neadecvați. Aceste articole zgârie suprafața. Permiteți suprafețelor interioare să se usuce complet.

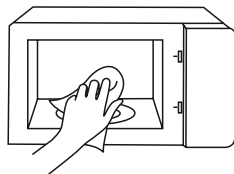

ORIFICIU ÎN COMPARTIMENTUL DE GĂTIRE

Lavetă umedă:

Apă nu trebuie lăsată să pătrundă în aparat prin dispozitivul de acționare al tăvii rotative. Uscați unitatea tăvii rotative cu o lavetă.

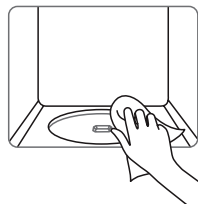

TAVĂ ȘI INEL ROTATIV

Apă fierbinte cu săpun:

Când puneți tava rotativă înapoi în locașul său, aceasta trebuie să se cupleze corect.



PANOU UȘĂ

Produse de curățare a sticlei:

Curățați cu o lavetă pentru vase. Nu folosiți raclete de sticlă.

MENTENANȚĂ

SOLUȚIONAREA PROBLEMELOR

Încercați soluțiile pentru fiecare problemă după ce ați folosit tabelul de mai jos pentru a verifica problema dvs. Contactați cea mai apropiată unitate de service autorizată dacă cuptorul cu microunde continuă să nu funcționeze corect.

PROBLEMĂ	CAUZĂ PUTERNICĂ	SOLUȚIE POSIBILĂ
Cuptorul nu pornește	<ol style="list-style-type: none">Cablul electric al cuptorului nu este conectat la priză.Ușa este deschisă.Este selectată operațiunea incorectă.	<ol style="list-style-type: none">Conectați-vă la priză.Închideți ușa și încercați încă o dată.Verificați instrucțiunile
Arcuri electrice sau scânteii	<ol style="list-style-type: none">Au fost folosite articole care nu ar trebui să fie folosite într-un cuptor cu microunde.Cuptorul este utilizat atunci când este gol.Alimentele care s-au vărsat rămân în cavitate.	<ol style="list-style-type: none">Folosiți numai vase de gătit care sunt rezistente la microunde.Nu utilizați niciodată un cuptor care este gol.Frecțați cavitatea cu un prosop umed.
Alimente gătite în mod neuniform	<ol style="list-style-type: none">Au fost folosite articole care nu ar trebui să fie folosite într-un cuptor cu microunde.Alimentele nu s-au dezghețat complet.Nivelul de putere este insuficient pentru timpul de gătire.Mâncarea nu este întoarsă sau amestecată.	<ol style="list-style-type: none">Folosiți numai vase de gătit sigure pentru microunde.Dezghețați complet alimentele.Utilizați puterea și timpul de gătire adecvate.Amestecați sau întoarceți alimentele.
Alimente prea fierte	Timpul de gătire și nivelul de putere sunt insuficiente.	Utilizați puterea și timpul de gătire adecvate.
Alimente insuficient gătite	<ol style="list-style-type: none">Au fost folosite articole care nu ar trebui să fie folosite într-un cuptor cu microunde.Alimentele nu s-au dezghețat complet.Orificiile de ventilație din cuptor sunt limitate.Timpul de gătire și nivelul de putere sunt necorespunzătoare.	<ol style="list-style-type: none">Utilizați numai vase de gătit care sunt sigure pentru cuptorul cu microunde.Dezghețați complet alimentele.Verificați dacă orificiile de ventilație de pe cuptor nu sunt blocate.Folosiți timpul de gătire și nivelul de putere adecvate.
Dezghețare necorespunzătoare	<ol style="list-style-type: none">Au fost folosite articole care nu ar trebui să fie folosite într-un cuptor cu microunde.Nivel de putere și timp de gătire necorespunzător.Nu s-a întors sau frecat mâncarea.	<ol style="list-style-type: none">Utilizați numai vase de gătit rezistente la microunde.Utilizați timpul de gătire și nivelul de putere recomandate.Aruncați sau întoarceți alimentele.



În conformitate cu Directiva privind deșeurile de echipamente electrice și electronice (DEEE), DEEE trebuie colectate și eliminate separat. Dacă în viitor trebuie să vă debarașati de acest produs, vă rugăm să nu îl aruncați împreună cu deșeurile menajere. Vă rugăm să duceți acest produs la un punct de colectare DEEE, acolo unde este disponibil.

CERTIFICAT DE GARANȚIE

Tip produs	Cod produs:
Model produs	Serie produs:
Perioadă de garanție Data vânzării Factura / chitanța nr.	VĂNZĂTOR (firma, localitate, semnătură, ștampilă)
NUMELE ȘI ADRESA IMPORTATORULUI SC MARELVI IMPEX SRL - str. Calea Cernăuți, nr. 114, Rădăuți, Suceava, office@marelvi.ro	



S-a efectuat proba de funcționare a aparatului, s-a prezentat modul de folosire, s-au predat instrucțiunile de utilizare și toate accesoriile. Am primit aparatul în perfectă stare de funcționare.

Semnătură client _____

Stimați clienți,

La cumpărare vă recomandăm să solicitați efectuarea probei de funcționare și să verificați existența instrucțiunilor de utilizare și a accesoriilor. Pentru a putea beneficia de toate avantajele produselor și serviciilor noastre vă rugăm:

- să citiți cu atenție și să respectați recomandările prezentate în "Instrucțiunile de utilizare".
- să păstrați cu grijă acest certificat pentru a-l putea prezenta (împreună cu documentul fiscal de achiziție), personalului SERVICE MARELVI, la orice sesizare efectuată în perioada de garanție.

CUI SE APLICĂ PREZENTĂ GARANȚIE

Conform prevederilor art. 3 alin. 1 raportat la art. 2 pct. 4, Ordonanța de Urgență nr. 140 din 28 decembrie 2021 - privind anumite aspecte referitoare la contractele de vânzare de bunuri se aplică **NUMAI CONSUMATORILOR PERSOANE FIZICE**, care au achiziționat acest produs și care acționează în scopuri care se află în afara activității comerciale, industriale, artisanale sau profesionale a persoanei respective.

GARANȚIA LEGALĂ DE CONFORMITATE

Perioada de garanție legală de conformitate este de 2 ani de la livrarea produsului*, *prin „produs” se înțelege „bun” conform OUG nr. 140/2021 (Ordonanță de urgență 140/2021 privind anumite aspecte referitoare la contractele de vânzare de bunuri)

Perioada de garanție legală de conformitate pentru conținutul digital sau serviciul digital în cazul bunurilor cu elemente digitale pentru care contractul de vânzare-cumpărare prevede furnizarea continuă de conținut digital sau a serviciului digital pe durată determinată este de:

- 2 ani de la livrare, respectiv de la livrarea bunului – pentru produse cu durata medie de utilizare de 5 ani (art. 9 (3) din OUG nr. 140/2021);
- 5 ani de la livrare, respectiv de la livrarea bunului – pentru produse cu durata medie de utilizare mai mare de 5 ani (art. 9 (3) din OUG nr. 140/2021);
- Pe tot parcursul perioadei de furnizare a conținutului / serviciului digital – pentru furnizare continuă a conținutului / serviciului digital pe o perioadă mai mare de 5 ani (art. 9 (4) din OUG nr. 140/2021).

CONDIȚII SUPPLEMENTARE DE GARANȚIE

- La fiecare intervenție, unitatea service va completa un câmp din certificatul dvs.
- Intervențiile service în garanție vor fi soluționate în max. 15 zile de la înregistrarea aparatului la unitatea de service.
- Perioada de garanție se prelungește cu durata de timp cât aparatul se află în reparație.
- Drepturile consumatorului sunt prevăzute O.G. 21/1992 (republicată) și OUG 140/2021.
- Toate produsele vor funcționa în parametrii proiectați și vor fi garantate, dacă:
 - vor fi instalate și utilizate într-un mediu de temperatură ambiantă cuprinsă între 16- 32°C, lipsit de condens și umiditate;
 - presiunea gazului natural (metan) este de 20 mbari și 30 mbari pentru GPL (butelie);
 - presiunea apei și tensiunea rețelei electrice sunt în limitele impuse de standardele în vigoare.
- instalarea aparatelor de aer condiționat poate fi realizată de către orice firmă autorizată în baza facturii fiscale și procesului verbal de punere în funcțiune; documente ce trebuie prezentate în cazul intervențiilor service.
- vor fi respectate indicațiile de instalare, montaj și întreținere ale aparatelor de aer condiționat descrise în manualul de utilizare. **ATENȚIE!** Produsele au fost proiectate și fabricate pentru a fi utilizate exclusiv în scopuri casnice și nu pot fi folosite pentru activități profesionale, industriale, semiindustriale, restaurante, bufete, cantine, spitale, servicii către populație etc. **ATENȚIE!** Clientul va suporta costurile oricărei solicitări nefondate către Service (folosirea necorespunzătoare a produsului, probleme ale rețelei electrice sau de alimentare cu apă și gaz, școlarizări, etc.).

Remedii incluse în garanția legală de conformitate conform OUG nr. 140/2021

(vă rugăm să aveți în vedere prevederile de mai jos)

MARELVI IMPEX garantează toate drepturile legale prevăzute de OUG nr. 140/2021 în beneficiul consumatorilor cu privire la garanția legală de conformitate. Dispozițiile prezentului certificat de garanție legală de conformitate se completează, în mod corespunzător, cu dispozițiile OUG nr. 140/2021.

În caz de neconformitate, consumatorul are dreptul de a beneficia de aducerea în conformitate a bunurilor, de a beneficia de o reducere proporțională a prețului sau de a obține încetarea contractului, în condițiile legii - art. 11 (1).

Consumatorii pot să opteze pentru o anumită măsură corectivă în cazul în care neconformitatea bunurilor este constatată la scurt timp după livrare, fără a depăși 30 de zile calendaristice - art. 11 (7).

Pentru ca bunurile să fie aduse în conformitate, consumatorul poate opta între reparație și înlocuire, cu excepția cazului în care măsura corectivă aleasă ar fi imposibilă sau, în comparație cu cealaltă măsură corectivă disponibilă, ar impune vânzătorului costuri care ar fi disproporționate, luând în considerare toate circumstanțele (ex. valoarea bunurilor în cazul în care nu ar fi existat neconformitatea, gravitatea neconformității sau dacă măsura corectivă alternativă ar putea fi executată fără vreun inconvenient semnificativ pentru consumator) - art. 11 (2).

Instalarea incorectă a bunurilor (art. 7). Orice neconformitate cauzată de instalarea incorectă a bunurilor este considerată ca reprezentând o neconformitate a bunurilor, în oricare din următoarele situații:

- a) instalarea face parte din contractul de vânzare și a fost realizată de vânzător sau sub răspunderea vânzătorului;
- b) instalarea, destinată să fie realizată de consumator, a fost realizată de acesta și instalarea incorectă s-a datorat unor deficiențe în instrucțiunile de instalare furnizate de vânzător sau, în cazul bunurilor cu elemente digitale, de către vânzătorul sau furnizorul conținutului digital sau al serviciului digital.

Proba neconformității.

Orice neconformitate care este constatată în termen de un an de la data la care bunurile (inclusiv cele cu elemente digitale) au fost livrate este prezumată a fi existat deja în momentul livrării bunurilor până la proba contrarie sau cu excepția cazului în care această prezumție este incompatibilă cu natura bunurilor sau cu natura neconformității - art. 10 (1).

În cazul bunurilor cu elemente digitale pentru care contractul de vânzare prevede furnizarea continuă de conținut digital sau de servicii digitale pentru o anumită perioadă, sarcina probei cu privire la conformitatea conținutului digital sau a serviciului digital pe parcursul perioadelor de garanție legală îi revine vânzătorului în cazul unei neconformități care este constatată pe parcursul acestei perioade - art. 10 (3).

Remediere prin reparație.

În cazul în care neconformitatea este remediată prin reparație, termenele de garanție legală se prelungesc cu timpul de nefuncționare a bunului, din momentul la care a fost adusă la cunoștința vânzătorului lipsa de conformitate până la predarea efectivă a bunului în stare de utilizare normală către consumator - art. 12 (6).

Remediere prin înlocuire.

În cazul în care neconformitatea este remediată prin înlocuire, pentru bunurile care înlocuiesc bunurile neconforme, termenele legale de garanție pentru produsul înlocuit încep să curgă de la data înlocuirii cu noul produs - art. 12 (7).

Reducerea prețului și încetarea contractului.

Consumatorul are dreptul fie să obțină o reducere proporțională a prețului în conformitate cu legea, fie să obțină încetarea contractului de vânzare în condițiile legii, în oricare dintre următoarele cazuri - art. 11(4):

- a) vânzătorul nu a finalizat reparația sau înlocuirea sau, după caz, nu a finalizat reparația sau înlocuirea potrivit prevederilor legii sau vânzătorul a refuzat să aducă în conformitate bunurile potrivit prevederilor legii;
- b) se constată o neconformitate, în pofida eforturilor vânzătorului de a o remedia;
- c) neconformitatea este de o asemenea gravitate încât justifică o reducere de preț sau dreptul la încetarea imediată a contractului de vânzare;
- d) vânzătorul a declarat că nu va aduce bunurile în conformitate într-un termen rezonabil sau fără inconveniente semnificative pentru consumator ori acest lucru reiese clar din circumstanțele cazului.

Consumatorul are dreptul de a suspenda plata unei părți restante din prețul bunurilor sau a unei părți a acesteia până în momentul în care vânzătorul își va fi îndeplinit obligațiile care îi revin în temeiul legii - art. 11(6). Reducerea de preț este proporțională cu diminuarea valorii bunurilor primite de consumator în comparație cu valoarea pe care bunurile ar avea-o dacă ar fi în conformitate - art.13.

Încetarea contractului:

- a) nu poate fi solicitată dacă vânzătorul dovedește că neconformitatea este minoră;
 - b) poate fi solicitată pentru totalitatea bunurilor achiziționate și livrate, deși motivul de încetare vizează doar anumite bunuri, în cazul în care consumatorului nu i se poate pretinde în mod rezonabil să accepte să păstreze numai bunurile conforme;
 - c) determină obligația consumatorului de a returna vânzătorului bunurile, pe cheltuiala vânzătorului;
 - d) determină obligația vânzătorului de a rambursa consumatorului prețul plătit pentru bunuri la primirea bunurilor sau a unei dovezi prezentate de consumator că bunurile au fost returnate; vânzătorul va folosi aceleași modalități de plată ca și cele folosite de consumator pentru tranzacția inițială, cu excepția cazului în care consumatorul a fost de acord cu o altă modalitate de plată și cu condiția de a nu cădea în sarcina consumatorului plata de comisioane în urma rambursării.
- Garanția legală pentru viciu ascuns este aplicabilă în condițiile legii, conform OG nr. 21/1992 (revizia 2) privind protecția consumatorului, OUG nr. 140/2021 și Codului Civil. Viciul ascuns reprezintă deficiența calitativă a unui produs livrat sau a unui serviciu prestat care nu a fost cunoscută și nici nu putea fi cunoscută de către consumator prin mijloacele obișnuite de verificare.

Pierderea garanției

1. Lipsa etichetei cu seria produsului, ștergerea sau modificarea acesteia.
2. Deteriorări și defecțiuni datorate transportului și manipulării necorespunzătoare efectuate de cumpărător.
3. Defecțiuni provocate de cumpărător prin utilizarea și operarea greșită a produsului, contrare recomandărilor din manualul de instrucțiuni.
4. Folosirea greșită a aspiratoarelor pentru îndepărtarea obiectelor care ard sau scot fum (țigări, bețe de chibrit sau cenușă fierbinte), a oricăror obiecte ascuțite (sticlă spartă), materiale de construcții (var praf, ciment, apă) sau alte fluide.
5. Defecțiuni provocate din lipsa întreținerii/verificării periodice în cazul electrocasnicelor mari, a curățării filtrelor, golirea sacilor/recipientelor de praf ale aspiratoarelor.
6. Schimbarea stării originale a aparatului, prin influențe naturale rugină, condens etc.) datorate condițiilor improprie de păstrare.
7. Neînălțurarea sistemului de blocare, folosit în urma transportului, la mașinile de spălat.
8. Intervenții efectuate în perioada de garanție de către persoane neautorizate, ce nu aparțin rețelelor de service autorizate.
9. Introducerea în mod voit sau întâmplător, în mașina de spălat, a obiectelor ce pot deteriora subsamblăle ale aparatului.
10. **NU SE ACORDĂ GARANȚIE SUBANSAMBLELOR (PIESELOR) NEFUNCȚIONALE, CASABILE, ACCESORIILOR SAU BECURILOR, COMPONENTELOR CUM AR FI: MÂNERE, GEAMURI, BUTOANE, CAPACE, RAFTURI, CUTII, SERTARE, GARNITURI UȘI, FURTUNE SAU PERII DE ASPIRATOR, FILTRE DIN ORICE MATERIAL DE LA ASPIRATOARE ȘI HOTE SAU ORICE ALTE COMPONENTE CE POT FI DETERIORATE PRINTR-O UTILIZARE NECORESPUZĂTOARE.**
11. Racordări electrice, la gaze și la apă efectuate necorespunzător de persoane neautorizate.
12. Utilizarea de detergenți sau substanțe chimice necorespunzătoare.
13. Folosirea produselor pentru alte scopuri decât cele pentru care au fost proiectate, ca de exemplu: spălătorii, restaurante, hoteluri, pensiuni sau orice alte locații unde produsele pot fi exploatate în regim industrial.
14. Folosirea de accesorii sau consumabile recondiționate, sau altele decât cele originale ale Producătorului.
15. În cazul aparatelor de aer condiționat, următoarele situații duc în mod expres la pierderea garanției: intervenții sau reparații executate de persoane neautorizate de importator; deteriorarea termică, mecanică și plastică a produsului cauzate de incendii; schimbarea stării originale a aparatului; instalarea de către o firmă sau persoană neautorizată.
16. Cumpărătorul nu poate face dovada provenienței produsului (nu prezintă factura de cumpărare și certificatul de garanție).
17. Vânzătorul nu va fi răspunzător, în cazul defectării produsului, pentru pierderea informațiilor sau datelor, precum și pentru orice prejudicii suferite de cumpărător în urma acestor pierderi, obligația furnizorului fiind numai de a repara sau înlocui produsul defect. Furnizorul nu este răspunzător de deblocarea echipamentelor care au fost protejate prin parole de către beneficiar.
18. Neconcordanța dintre numărul de serie înscris pe Certificatul de garanție comercială și cel înscris pe produs.
19. Vânzătorul nu va fi răspunzător de deblocarea echipamentelor care au fost protejate prin parole de către beneficiar.
20. Defecțiuni apărute din cauza prezenței de corpuri străine, insecte sau alte viețuitoare în interiorul produsului.

SE COMPLETEAZĂ ÎN MOMENTUL SESIZĂRILOR DE SERVICE

Nr. crt.	Data Reclamației	Data primirii în reparație	Reparat			Reparația curentă și/sau componenta înlocuită	Prelungirea termenului de garanție	Efectuarea verificării	
			Programat	Data ridicării aparatului	Cauza întârzierii			SERVICE	CLIENT

NOTE SUPLIMENTARE

1. Demonstrația de bună funcționare a produsului și explicarea modului de utilizare a acestuia vor fi făcute cumpărătorului în mod obligatoriu de către vânzător în momentul vânzării.
2. Durata medie de utilizare a produselor electrocasnice mari este de **5 ani** și a produselor electrocasnice mici este de **3 ani**.
3. Cumpărătorul are obligația utilizării produsului conform instrucțiunilor prezentate în manualul de utilizare.
4. Cumpărătorul are obligația de a păstra certificatul de garanție, acesta fiind singurul document care, conform Legii 449/2003 atestă dreptul la garanție și va fi prezentat împreună cu documentul fiscal de plată în cazul apariției unei defecțiuni.
5. Termenii de garanție pentru produsele la care se referă acest certificat sunt:

- Toshiba electrocasnice: **3 ANI**

6. Pentru reparații în perioada de garanție, apelați numai la unități de service abilitate.
7. Produsele corespund normelor de electrosecuritate conform buletinelor de încercări eliberate de laboratoarele neutre de specialitate.



Atunci când nu veți mai avea nevoie de acest produs, îl puteți preda celui mai apropiat punct de colectare, specializat în colectarea deșeurilor de echipamente electrice, electronice și electrocasnice. Nu distrugeți produsul înainte de a-l preda.

Procedura pe care trebuie să o urmați pentru a obține aducerea în aplicare a garanției comerciale

Luați legătura cu rețeaua de service autorizată pe următoarele canale:

MARELVI SERVICE CENTER

Reparații la nivel național

Call Center: **0372 906 999**

(număr normal, apelabil din toate rețelele)

Email: **solicita@marelvi.ro**

Web: **https://service.marelvi.ro**



#DetailsMatter

S.C. Marevi Impex S.R.L., str. Calea Cernăuți, nr. 114,
Rădăuți, Suceava, România