

⚠ ACHTUNG / ATTENTION / AVERTISSEMENT / ATTENZIONE / ATENCIÓN



Material damage.

- ▶ Use only hand tools for assembly, not a power screwdriver.
- ▶ Tighten the screws fully only at the end of assembly to prevent the components from twisting or misaligning.

Danni materiali.

- ▶ Utilizzare solo utensili manuali per il montaggio, non un avvitatore elettrico.
- ▶ Stringere completamente le viti solo al termine del montaggio per evitare il disallineamento dei componenti.

Sachschaden.

- ▶ Verwenden Sie bei der Montage ausschließlich Handwerkzeuge, keinen Akkuschauber.
- ▶ Ziehen Sie die Schrauben erst am Ende der Montage vollständig an, um ein Verkannten zu vermeiden.

Domages matériels.

- ▶ Utilisez uniquement des outils manuels pour le montage, pas de visseuse électrique.
- ▶ Serrez complètement les vis uniquement à la fin du montage afin d'éviter le désalignement des pièces.

Daños materiales.

- ▶ Utilice únicamente herramientas manuales para el montaje, no un destornillador eléctrico.
- ▶ Apriete completamente los tornillos solo al final del montaje para evitar el desalineamiento de las piezas.

Turin

DE **Gebrauchs- und Montageanleitung**
 EN **Operating and assembly instructions**
 FR **Instructions d'utilisation et de montage**
 IT **Istruzioni per l'uso e il montaggio**
 ES **Instrucciones de montaje y de uso**

Art. - no.:
 dark grey: 300851
 black: 300852
 creme / sand: 300853



DEUTSCH Willkommen bei der Juskys Gruppe GmbH

Vielen Dank für Ihr Vertrauen. Wir freuen uns, dass Sie sich für unser Produkt entschieden haben und wünschen Ihnen viel Freude damit.

ENGLISH Welcome to Juskys Gruppe GmbH

Thank you for your trust. We are glad that you have chosen our product and wish you much pleasure with it.

FRANÇAIS Bienvenue à Juskys Gruppe GmbH

Nous vous remercions de votre confiance. Nous sommes heureux que vous ayez choisi notre produit et vous souhaitons beaucoup de plaisir avec celui-ci.

ITALIANO Benvenuti a Juskys Gruppe GmbH

Grazie per la vostra fiducia. Siamo lieti che abbiate scelto il nostro prodotto e vi auguriamo di poterlo utilizzare con piacere.

ESPAÑOL Bienvenido a Juskys Gruppe GmbH

Gracias por su confianza. Nos alegramos de que haya elegido nuestro producto y le deseamos que disfrute mucho con él.

 **Juskys Gruppe GmbH ©**

Lindener Bergsfeld 9 | 31188 Holle | GERMANY | www.juskys.de | www.artsauna.de | info@juskys.de

DEUTSCH / ENGLISH / FRANÇAIS / ITALIANO / ESPAÑOL

1. Deutsch	4
2. English	8
3. Français	12
4. Italiano	16
5. Español	20

Inhalt

1. Zu Ihrer Sicherheit	4
1.1 Zu Ihrer Sicherheit	4
1.2 Bestimmungsgemäß gebrauchen.....	4
1.3 Nicht bestimmungsgemäß gebrauchen	4
1.4 Zielgruppe.....	4
1.5 Warnstufen	4
1.6 Symbole	4
1.7 Sicherheitshinweise	4
2. Beschreibung und Funktion	5
3. Auspacken und prüfen	5
3.1 Produkt auspacken	5
4. Montieren	5
4.1 Aufstellort wählen	5
5. Transportieren	5
6. Gebrauchen	5
7. Demontieren	6
8. Lagern	6
9. Reinigen und Warten	6
9.1 Reinigen	6
9.2 Wartungsplan.....	6
10. Reparieren	6
11. Technische Daten	6
12. Entsorgen	6
12.1 Verpackung	6
12.2 Produkt allgemein.....	6
13. Teileliste	23
14. Montieren	24

1. Zu Ihrer Sicherheit

1.1 Zu Ihrer Sicherheit

- ▶ Lesen sie dieses Dokument aufmerksam und vollständig.
- ▶ Befolgen Sie die Anweisungen und Sicherheitshinweise in diesem Dokument und am Produkt.
- ▶ Verwenden sie das Produkt nur in technisch einwandfreiem Zustand sowie sicherheitsbewusst und gefahrenbewusst.
- ▶ Heben Sie dieses Dokument zum Nachschlagen und für die Weitergabe auf und nahe des Produktes verfügbar.

1.2 Bestimmungsgemäß gebrauchen

Das Produkt ist ausschließlich für den Privatgebrauch entwickelt worden.

- ▶ Nutzen Sie das Produkt ausschließlich als Möbelstück zum Liegen, Sitzen und Ruhen.
- ▶ Verwenden Sie das Produkt nur im Originalzustand, mit den gelieferten Originalteilen und/oder vom Hersteller freigegebenen Ersatzteilen.
- ▶ Lassen Sie Reparaturen nur von Fachpersonal durchführen.

Jede abweichende Nutzung gilt als nicht bestimmungsgemäße Verwendung und kann schwere Personen- und Sachschäden zur Folge haben.

Bei Nichtbeachtung der Hinweise und daraus resultierenden Schäden an Personen und Gegenständen übernehmen wir keine Haftung.

1.3 Nicht bestimmungsgemäß gebrauchen

Das Produkt ist nicht für gewerbliche Zwecke geeignet.

Das Produkt ist kein Spielzeug.

- ▶ Benutzen Sie das Produkt nicht in Feuchträumen wie Bädern, Schwimmbädern oder Saunen.
- ▶ Benutzen Sie das Produkt nicht mit defekten Teilen.

1.4 Zielgruppe

Benutzer sind Erwachsene und Kinder ab 6 Jahren unter Beaufsichtigung eines Erwachsenen, die die Gebrauchsanleitung und Kennzeichnungen auf dem Produkt gelesen und verstanden oder eine vergleichbare Einweisung hinsichtlich Gebrauch und Sicherheitshinweisen bekommen haben.

Personen mit körperlich oder geistig eingeschränkten Fähigkeiten dürfen das Produkt nur unter Aufsicht eines erwachsenen Benutzers benutzen.

Montagearbeiten, Wartungsarbeiten und Reinigung dürfen nicht von Kindern ausgeführt werden.

Benutzer dürfen das Produkt nur in Vollbesitz Ihrer physischen, psychischen und sensorischen Fähigkeiten, also im wachen und nüchternen Zustand verwenden.

Fachpersonal sind mit mechanischer Fachausbildung geschulte Personen wie ausgebildete Handwerker, Metallbauer, etc.

1.5 Warnstufen

WARNUNG

Warnung vor Gefahren, die bei Missachtung der Maßnahmen zu **Tod oder schweren** Verletzungen führen können.

VORSICHT

Warnung vor Gefahren, die bei Missachtung der Maßnahmen zu **Verletzungen** führen können.

ACHTUNG

Warnung vor Gefahren, die bei Missachtung der Maßnahmen zu **Sachschäden** führen können.

1.6 Symbole

Symbol	Bezeichnung
	Dieses Symbol weist darauf hin, dass der Benutzer die Anleitung vor Gebrauch gelesen und verstanden haben soll.
	Das internationale Recycling-Symbol weist auf wiederverwertbares Material hin.
	Dieses Symbol weist darauf hin, dass die Benutzung von elektrischen Schraubern verboten ist.
	Schrauben Sie die Schrauben nicht sofort vollständig fest, sondern erst im letzten Schritt, um ein Verkanten oder Wackeln des Möbelstücks zu vermeiden.
	Das ECOEMBES-Logo ist ein gesetzlich vorgeschriebenes Recycling-Symbol, das in Spanien eingeführt wurde und auf recycelbare Produkte und Verpackungen hinweist, die getrennt gesammelt werden müssen.
	Das Triman-Logo ist ein gesetzlich vorgeschriebenes Recycling-Symbol, das in Frankreich eingeführt wurde und auf recycelbare Produkte und Verpackungen hinweist, die getrennt gesammelt werden müssen.

1.7 Sicherheitshinweise

WARNUNG

Brandgefahr durch Wärmequellen.

Das Produkt besteht aus Holz und/oder anderen brennbaren Materialien.



- ▶ Halten Sie das Produkt von Wärmequellen wie beispielsweise Heizungsrohren und offenem Feuer fern.

VORSICHT**Verletzungsgefahr durch Springen oder Toben auf dem Produkt.**

Toben oder Springen kann zu Verletzungen und Sachschäden führen.

- ▶ Stellen Sie sicher, dass auf und in dem Produkt nicht gesprungen oder getobt wird.

VORSICHT**Schnittgefahr durch den Umgang mit Glasteilen.**

- ▶ Tragen Sie Schutzhandschuhe bei allen Arbeiten von Glasteilen.

- ▶ Nehmen Sie gebrochenes Glas nur mit Schutzhandschuhen, festem Schuhwerk und mittels Besen und Schaufel zur Entsorgung auf.

2. Beschreibung und Funktion

Dieses Produkt ist ein Gartenmöbel-Set aus Polyrattan. Das Geflecht aus Polyethylen ist sowohl UV-beständig als auch witterungsbeständig und daher ideal für den Outdoor-Einsatz geeignet. Außerdem bietet es hohen Komfort. Das moderne Design setzt optische Highlights in Ihrem Garten oder auf dem Balkon.

3. Auspacken und prüfen

3.1 Produkt auspacken

WARNUNG**Erstickungsgefahr durch Verpackungsmaterial und durch Verschlucken von Kleinteilen.**

- ▶ Entsorgen Sie das Verpackungsmaterial sofort vorschriftsmäßig im Hausmüll.
- ▶ Bewahren Sie zum Wiederverpacken notwendige Verpackungen und Kleinteile feuchtigkeitsgeschützt sowie für Kinder unzugänglich auf.

ACHTUNG**Sachschaden.**

Spitze, scharfe und kratzende Gegenstände können das Produkt beim Öffnen der Verpackung beschädigen.

- ▶ Benutzen Sie keine spitzen, scharfen oder kratzenden Gegenstände zum Öffnen der Verpackung.

1. Ziehen Sie Klebe- und Zurrbänder mit der Hand ab oder nutzen Sie eine Schere.
2. Stellen Sie den Karton mit den Richtungspfeilen nach oben zeigend auf.
3. Öffnen Sie den Verpackungskarton.
4. Entnehmen Sie alle Teile aus dem Karton.

5. Legen Sie die Teile nebeneinander auf eine freie, weiche und ebene Fläche.
6. Prüfen Sie den Lieferumfang auf Vollständigkeit und Unversehrtheit, siehe Kapitel Teileliste in „13. Teileliste“ auf Seite 23.

4. Montieren

ACHTUNG**Beschädigung des Produktes durch fehlerhafte Montage.**

- ▶ Bauen Sie das Produkt vollständig und sicher auf.
- ▶ Bauen Sie das Produkt mit mindestens einer zweiten Person auf.
- ▶ Schrauben Sie die Schrauben handfest in die Verbindungslöcher und ziehen Sie die Schrauben erst im letzten Schritt fest, um ein Verkanten der Teile zu verhindern.

4.1 Aufstellort wählen

1. Wählen Sie einen geeigneten Aufstellort, der folgende Voraussetzungen erfüllt:
 - Der Aufstellort ist trocken und es kann regelmäßig gelüftet werden.
 - Der Aufstellort ist nicht permanenter Sonneneinstrahlung und starken Temperaturschwankungen ausgesetzt.
 - Der Untergrund des Aufstellortes ist eben und rutschfest.
2. Folgen Sie den abgebildeten Montageschritten unter Beachtung der Sicherheitshinweise, siehe „14. Montieren“ auf Seite 24.

5. Transportieren

VORSICHT**Verletzungsgefahr und Sachschäden durch falschen Transport.**

- ▶ Transportieren Sie die Möbelstücke nur aufrecht und einzeln.
- ▶ Tragen Sie bei dem Transport Schutzhandschuhe und Sicherheitsschuhe.

6. Gebrauchen

VORSICHT**Verletzungsgefahr durch unsachgemäßen Gebrauch.**

- ▶ Verwenden Sie das Produkt entsprechend der bestimmungsgemäßen Verwendung, siehe Kapitel „1.2 Bestimmungsgemäß gebrauchen“ auf Seite 4“.

7. Demontieren

- ▶ Demontieren Sie das Produkt in umgekehrter Montagereihenfolge, siehe Kapitel „14. Montieren“ auf Seite 24.

8. Lagern

ACHTUNG

Sachschaden durch fehlerhaftes Lagern.

- ▶ Lagern Sie das Produkt demontiert oder zusammengeklappt an einem trockenen, sauberen Ort.
- ▶ Schützen Sie das Produkt vor Staub und Feuchtigkeit.
- ▶ Stellen Sie keine Gegenstände wegen auftretender Verformungen auf das Produkt.

9. Reinigen und Warten

9.1 Reinigen

ACHTUNG

Beschädigung des Produktes durch falsche Reinigungsmittel.

- ▶ Prüfen Sie die Verträglichkeit der Reinigungsmittel mit der Oberfläche an einer unauffälligen Stelle am Produkt.
- ▶ Verwenden Sie zur Reinigung keine organischen Lösungsmittel, kochendes Wasser, starke Säuren oder alkalische Reiniger.

- ▶ Entfernen Sie Staub und leichten Schmutz mit einem angefeuchteten Tuch oder einer weichen Bürste.
- ▶ Benutzen Sie bei größeren Verschmutzungen einen milden, nicht entflammaren und lebensmittelverträglichen Reiniger oder ein mit Wasser angefeuchtetes Tuch.

9.2 Wartungsplan

Regelmäßige Wartung erhöht die Sicherheit und die Langlebigkeit Ihres Produktes.

Vor jeder Benutzung

Zustand

- ▶ Kontrollieren Sie den Gesamtzustand des Produktes auf Beschädigungen.

Anbauteile

- ▶ Kontrollieren Sie, ob sich Anbauteile gelöst oder verzogen haben und fixieren Sie diese wieder bei Bedarf.

10. Reparieren

ACHTUNG

Beschädigung durch unsachgemäße Reparatur.



- ▶ Verwenden Sie nur vom Hersteller freigegebene oder originale Ersatzteile.
- ▶ Lassen Sie Reparaturen nur von Fachpersonal durchführen.

11. Technische Daten

Bezeichnung	Wert
Material Gestell:	Stahl (pulverbeschichtet)
Material Geflecht:	Polyrattan
Material Tischplatte:	Gehärtetes Glas (Farbe: schwarz)
Material Kissen:	Polyester
Belastungsgewicht:	Tisch: 75 kg
	Stuhl: 160 kg
	Hocker: 160 kg
	Sitzbank: 480 kg
Maße (Breite x Tiefe x Höhe)	
Tisch:	59 x 62 x 79 cm
Stuhl:	45 x 45 x 36,5 cm
Hocker:	120 x 70 x 66 cm
Sitzbank:	160 x 62 x 79 cm
Gesamtgewicht:	53,2 kg

12. Entsorgen

12.1 Verpackung

Das Verpackungsmaterial ist wiederverwertbar.

- ▶ Entsorgen Sie die Verpackung umweltgerecht und führen Sie diese der regionalen Wertstoffsammlung zu.

12.2 Produkt allgemein

Dieses Produkt gehört nicht in den Hausmüll. Geben Sie es am Ende seiner Lebensdauer an den Hersteller, die Verkaufsstelle oder an dafür eingerichtete, öffentliche Sammelstellen kostenlos zurück. Einzelheiten zur Entsorgung regelt das jeweilige Landesrecht. Wertstoffe werden dem Recyclingkreislauf zugeführt, um daraus neue Rohstoffe zu gewinnen. Folgende Wertstoffe werden in kommunalen Sammelstellen gesammelt:

- Altglas, Kunststoffe, Altmetalle, Bleche uvm.
- Mit dieser Art der Verwertung von Altprodukten leisten Sie einen wichtigen Beitrag zum Schutz unserer Umwelt.

Content

1. For your safety	8
1.1 For your safety	8
1.2 Use as intended	8
1.3 Improper use	8
1.4 Target group.....	8
1.5 Warning levels	8
1.6 Symbols	8
1.7 Safety instructions	8
2. Description and function	9
3. Unpack and check	9
3.1 Unpacking the product	9
4. Mounting	9
4.1 Place of installation	9
5. Transport	9
6. Use	9
7. Disassembly	10
8. Store	10
9. Maintenance and schedule	10
9.1 Cleaning	10
9.2 Maintenance plan.....	10
10. Repairing	10
11. Technical data	10
12. Disposing	10
12.1 Packaging	10
12.2 Product in general.....	10
13. Part list	23
14. Assembly	24

1. For your safety

1.1 For your safety

- ▶ Read this document carefully and completely.
- ▶ Follow the instructions and safety information in this document and on the product.
- ▶ Only use the product in perfect technical condition and in a safety-conscious and risk-aware manner.
- ▶ Keep this document for future reference and forwarding, as well as available near the product.

1.2 Use as intended

The product has been developed exclusively for private use.

- ▶ Use the product exclusively as a furniture for lying, sitting and resting.
- ▶ Only use the product in its original condition, with the original parts supplied and/or spare parts approved by the producer.
- ▶ Only have repairs carried out by qualified personnel.

Any other use is considered improper use and can result in severe personal injury and damage to property.

We accept no liability for non-compliance with instructions, safety instructions and improper use or any resulting damage to persons or property.

1.3 Improper use

The product is not suitable for commercial purposes.

The product is not a toy.

- ▶ Do not use the product in damp rooms such as bathrooms or saunas.
- ▶ Do not alter or modify the product.
- ▶ Do not use the product with defective parts.

1.4 Target group

Users are adults and children over 6 years under adult supervision, who have read and understood these instructions and the markings on the product or have received comparable instruction with regard to use and safety instructions.

Persons with physical or mental disabilities/children/pregnant women may only use the product under the supervision of an adult.

Assembly work, maintenance work and cleaning may not be carried out by the aforementioned persons.

Users may only use the product when they are in full physical, mental and sensoric abilities, i.e. when they are awake and sober.

Skilled personnel are people who have received specialist mechanical training, such as trained craftsmen, metalworkers etc.

1.5 Warning levels

WARNING

Warning of dangers that can result in **death** or **serious injury** if the measures are ignored.

CAUTION

Warning of dangers that can lead to **injuries** if the measures are ignored.

NOTICE

Warning of dangers that can lead to **material damage** if the measures are ignored.

1.6 Symbols

Symbol Description



This symbol indicates that the user should have read and understood the instructions before use.



The international recycling symbol indicates recyclable material.



This symbol indicates that the use of electric screwdrivers is prohibited.



Do not fully tighten the screws immediately. Tighten them completely only in the final step to avoid misalignment or wobbling of the furniture.



The ECOEMBES logo is a legally required recycling symbol introduced in Spain that indicates recyclable products and packaging that must be collected separately.



The Triman logo is a legally required recycling symbol introduced in France that indicates recyclable products and packaging that must be collected separately.

1.7 Safety instructions

WARNING

Fire hazard from heat sources.

The product is made of wood and/or other combustible materials.



- ▶ Keep the product away from heat sources such as heating pipes or open flames.

CAUTION**Risk of injury and burns from jumping or romping on the product.**

Romping around or jumping can lead to injuries and damage to property.

► Ensure that there is no jumping or romping on or in the product.

CAUTION**Danger of cuts from handling glass parts.**

► Wear protective gloves when carrying out any work on glass parts.

► Only pick up broken glass for disposal wearing protective gloves, sturdy footwear and using a broom and shovel.

2. Description and function

This product is a garden furniture made of polyrattan. The polyethylene wickerwork is both UV and weather resistant and therefore ideal for outdoor use. It also offers a high level of comfort. The modern design sets visual highlights in your garden or on the balcony.

3. Unpack and check

3.1 Unpacking the product

WARNING

Risk of suffocation from packaging material and from swallowing small parts.

► Dispose of the packaging material in the household waste according to regulations.

► Store the packaging and small parts required for repackaging away from moisture and out of reach of children.

NOTICE**Material damage.**

Pointed, sharp and scratching objects can damage the product when opening the packaging.

► Do not use any pointed, sharp or scratching objects to open the packaging.

► Be careful with the following work.

1. Pull off tape and tie-down straps by hand or use scissors.
2. Set the box up with the directional arrows pointing up.
3. Open the packing carton.
4. Remove all parts from the box.

5. Lay the pieces side by side on a clear, soft, and level surface.

6. Check the scope of delivery for completeness and intactness, see chapter „13. Part list“ on page 23.

4. Mounting

NOTICE**Damage to the product due to incorrect assembly.**

► Assemble the product completely and safely.

► Assemble the product with at least one second person.

► Screw the screws hand-tight into the connecting holes and only tighten the screws in the last step to prevent the parts from jamming.

4.1 Place of installation

1. Select a suitable installation location that meets the following requirements:

- The installation location is dry and can be ventilated regularly.
- The installation site is not permanently exposed to the sun and strong temperature fluctuations.
- The subsurface of the installation site is level and non-slip.

2. Follow the assembly steps shown, observing the safety instructions, see „14. Assembly“ on page 24.

5. Transport

CAUTION**Risk of injury and material damage due to incorrect transport.**

► Only transport the product when it is dismantled.

► Only carry out minor site corrections with the assistance of a second person and with protective equipment.

6. Use

CAUTION**Risk of injury due to improper use.**

► Use the product in accordance with its intended use, see chapter „1.2 Use as intended“ on page 8.

7. Disassembly

- ▶ Disassemble the product in reverse order of assembly, see chapter „14. Assembly“ on page 24.

8. Store

NOTICE

Damage to the product due to incorrect storage.

- ▶ Store the product assembled and upright or disassembled afterwards in a dark, cool, dry and well-ventilated place.
- ▶ Protect the product from dust and moisture.
- ▶ Do not place any objects on the product because of deformations that may occur.

9. Maintenance and schedule

9.1 Cleaning

NOTICE

Damage caused by incorrect cleaning agents.

- ▶ Check the compatibility of the cleaning agent with the surface on an inconspicuous area.
- ▶ Do not use any organic solvents, boiling water, strong acids or alkaline cleaning agents for cleaning.

- ▶ Remove dust and light dirt with a damp cloth or a soft brush.
- ▶ Use a mild, non-flammable and food-safe cleaning agent or a cloth dampened with water for heavy soiling. Regular maintenance increases the safety and longevity of your product.

9.2 Maintenance plan

Before each use

Condition

- ▶ Check the overall condition of the product.

Attachment parts

- ▶ Check whether attachment parts have become loose or distorted.

10. Repairing

NOTICE

Damage due to improper repair



- ▶ Only use spare parts approved by the manufacturer or original ones.
- ▶ Only have repairs carried out by qualified personnel.

11. Technical data

Description	Value
Material frame:	Steel (powder-coated)
Material mesh:	Polyrattan
Material table top:	Tempered glass (color: black)
Material cushion:	Polyester
	Table: 75 kg
	Chair: 160 kg
	Stool: 160 kg
	Bench: 480 kg
Maximum load weight:	

Dimensions (Width x depth x height)

Table:	59 x 62 x 79 cm
Chair:	45 x 45 x 36.5 cm
Stool:	120 x 70 x 66 cm
Bench:	160 x 62 x 79 cm
Total weight:	53.2 kg

12. Disposing

12.1 Packaging

The packaging material is recyclable.

- ▶ Dispose of the packaging in an environmentally friendly manner and take it to the regional collection of recyclables.

12.2 Product in general

This product does not belong in household waste. At the end of its service life, return it free of charge to the producer, point of sale or public collection points set up for this purpose. Details of disposal are regulated by the respective national law. Valuable materials are fed into the recycling cycle in order to gain new raw materials from them. The following recyclables are collected in municipal collection points:

- Waste glass, plastics, scrap metal, sheet metal and much more.

With this type of recycling of old products you make an important contribution to the protection of our environment.

Table des matières

1. Pour votre sécurité	12
1.1 Pour votre sécurité.....	12
1.2 Utilisation conforme.....	12
1.3 Utilisation non conforme.....	12
1.4 Groupe cible.....	12
1.5 Niveaux d'avertissement.....	12
1.6 Symboles.....	12
1.7 Instructions de sécurité.....	12
2. Description et fonctionnement	13
3. Déballage et contrôle	13
3.1 Déballer le produit.....	13
4. Montage	13
4.1 Lieu d'installation.....	13
5. Transport	13
6. Utiliser	13
7. Démontage	14
8. Stockage	14
9. Nettoyage et maintenance	14
9.1 Nettoyage.....	14
9.2 Plan de maintenance.....	14
10. Réparation	14
11. Données techniques	14
12. Élimination	14
13. Liste des pièces	23
14. Montage	24

1. Pour votre sécurité

1.1 Pour votre sécurité

- ▶ Veuillez lire ce document avec attention et dans son intégralité.
- ▶ Veuillez suivre les instructions et les consignes de sécurité mentionnées dans ce document ainsi que sur le produit.
- ▶ N'utilisez le produit que si celui-ci est dans un état technique irréprochable, en pleine conscience des règles de sécurité et des risques encourus.
- ▶ Conservez ce produit sur et à proximité de l'appareil pour référence ultérieure et en cas de cession de l'appareil.

1.2 Utilisation conforme

Le produit a été conçu exclusivement pour une utilisation dans le domaine privé.

- ▶ Utilisez le produit exclusivement comme un meuble de couchage, d'assise et de repos.
- ▶ N'utilisez le produit que dans son état d'origine, avec les pièces d'origine fournies et/ou avec des pièces détachées autorisées par le fabricant.

Toute autre utilisation est considérée comme non conforme et peut entraîner d'importants dommages corporels et matériels.

Nous déclinons toute responsabilité en cas de non-respect des instructions et des consignes de sécurité, d'une utilisation non conforme et de dommages corporels et matériels en résultant.

1.3 Utilisation non conforme

Le produit n'est pas conçu pour une utilisation à des fins commerciales.

Ce produit n'est pas un jouet.

- ▶ N'utilisez pas le produit dans des pièces humides telles que des salles de bain ou des saunas.
- ▶ Ne modifiez pas et ne transformez pas le produit.
- ▶ N'utilisez pas le produit avec des pièces défectueuses.

1.4 Groupe cible

Les utilisateurs sont les adultes et les enfants à partir de 6 ans sous la surveillance d'un adulte, qui ont lu et compris ces instructions et les marquages sur le produit ou qui ont reçu une formation similaire relative à l'utilisation et aux consignes de sécurité.

Les personnes présentant des capacités physiques ou mentales réduites ne peuvent utiliser le produit que sous la surveillance d'un adulte.

Les travaux de montage, de maintenance et de nettoyage ne doivent pas être effectués par les personnes mentionnées ci-avant.

Les utilisateurs ne peuvent utiliser le produit que s'ils sont éveillés, sobres et en pleine possession de leurs capacités physiques, psychiques et sensorielles.

Le personnel qualifié représente les personnes ayant reçu une formation spécialisée dans les domaines mécanique telles que les métallurgistes, artisans qualifiés etc.

1.5 Niveaux d'avertissement

AVERTISSEMENT

Avertissement portant sur les dangers pouvant entraîner **la mort ou de graves blessures** en cas de non-respect des mesures.

PRUDENCE

Avertissement portant sur les dangers pouvant entraîner des **blessures** en cas de non-respect des mesures.

ATTENTION

Avertissement portant sur les dangers pouvant entraîner des **dommages matériels** en cas de non-respect des mesures.

1.6 Symboles

Symboles Description



Ce symbole indique que l'utilisateur doit avoir lu et compris les instructions avant toute utilisation.



Le symbole international de recyclage indique que le matériau est recyclable.



Ce symbole indique que l'utilisation de visseuses électriques est interdite.



Ne serrez pas complètement les vis dès le début. Serrez-les uniquement à la fin pour éviter tout désalignement ou instabilité du meuble.



Le logo ECOEMBES est un symbole de recyclage obligatoire introduit en Espagne qui indique les produits et emballages recyclables devant être collectés séparément.



Le logo Triman est un symbole de recyclage obligatoire en France pour le tri sélectif des déchets.

1.7 Instructions de sécurité

AVERTISSEMENT

Risque d'incendie dû aux sources de chaleur.

Le produit est composé de bois et/ou d'autres matériaux inflammables.



- ▶ Maintenez le produit éloigné des sources de chaleur telles que les tuyaux de chauffage ou les feux ouverts.

PRUDENCE**Risque de blessure et de brûlure en sautant sur ou en percutant le produit.**

Le fait de sauter sur l'appareil ou de le percuter peut entraîner des blessures et des dommages matériels.

- ▶ Assurez-vous de ne pas sauter sur ou dans l'appareil et de ne pas le percuter.

PRUDENCE**Risque de coupure lors de la manipulation de pièces en verre.**

- ▶ Portez des gants de protection lors de toute manipulation de pièces en verre.
- ▶ Ne saisissez le verre brisé pour élimination qu'avec des gants de protection, des chaussures solides, un balai et une pelle.

2. Description et fonctionnement

Ce produit est un salon de jardin en polyrattan. Son tressage en polyéthylène à la fois résistant aux UV et aux intempéries est idéal pour une utilisation à l'extérieur. Il offre également un niveau élevé de confort. Son design moderne crée des points de mire visuels dans votre jardin ou sur votre balcon.

3. Déballage et contrôle

3.1 Déballer le produit

AVERTISSEMENT**Risque d'étouffement dû au matériel d'emballage et à l'ingestion de petites pièces.**

- ▶ Éliminez le matériau d'emballage de manière conforme dans la poubelle de déchets ménagers.
- ▶ Conservez les petites pièces hors de portée des enfants.

ATTENTION**Dommages matériels.**

Les objets pointus, coupants et provoquant des rayures peuvent endommager le produit lors de l'ouverture de l'emballage.

- ▶ N'utilisez pas d'objet pointu, coupant ou provoquant des rayures pour ouvrir l'emballage.
- ▶ Effectuez les tâches suivantes avec précaution.

1. Retirez les rubans adhésifs et les sangles à la main ou utilisez une paire de ciseaux.
2. Placez le carton avec les flèches de direction vers le haut.
3. Ouvrez le carton d'emballage.
4. Retirez toutes les pièces du carton.
5. Placez les pièces les unes à côté des autres sur

une surface dégagée, lisse et plane.

6. Contrôlez l'étendue de la livraison afin de vérifier son état complet et son intégrité, voir le chapitre „13. Liste des pièces“ à la page 23.

4. Montage

ATTENTION**Endommagement du produit dû à un montage incorrect.**

- ▶ Assemblez le produit de manière complète et sûre.
- ▶ Assemblez le produit avec au minimum une deuxième personne.
- ▶ Vissez les vis à la main dans les orifices d'assemblage et ne serrez les vis que lors de la dernière étape afin d'éviter tout coincement des pièces.

4.1 Lieu d'installation

1. Choisissez un lieu d'installation adapté remplissant les conditions suivantes :
 - Le lieu d'installation est sec et peut être aéré régulièrement.
 - Le lieu d'installation ne doit pas être exposé de manière permanente aux rayons du soleil ni aux fortes variations de température.
 - Le sol du lieu d'installation est plan et antidérapant.
2. Suivez les étapes de montage illustrées en respectant les consignes de sécurité, voir „14. Montage“ à la page 24.

5. Transport

PRUDENCE**Risque de blessures et de dommages matériels dû à un transport inadapté.**

- ▶ Ne transportez le produit qu'à l'état démonté et en position debout.
- ▶ Lors du transport, veuillez porter des gants de protection et des chaussures de sécurité.

6. Utiliser

PRUDENCE**Risque de blessures dû à une utilisation inadaptée.**

- ▶ N'utilisez le produit que dans le respect de son utilisation conforme, voir le chapitre „1.2 Utilisation conforme“ à la page 12.

7. Démontage

- ▶ Démontez le produit dans l'ordre inverse de l'ordre mentionné dans le chapitre „14. Montage“ à la page 24.

8. Stockage

ATTENTION

Dommages matériels dus à un stockage non adapté.



- ▶ Stockez le produit à l'état démonté ou plié dans un endroit sec et propre.
- ▶ Protégez le produit de la poussière et de l'humidité.

9. Nettoyage et maintenance

9.1 Nettoyage

ATTENTION

Endommagement dû à un produit de nettoyage non adapté.



- ▶ Vérifiez la compatibilité du produit de nettoyage avec la surface à un emplacement peu visible.
- ▶ Pour le nettoyage, n'utilisez pas de solvant organique, d'eau bouillante, d'acides forts ou de nettoyant alcalin.

- ▶ Éliminez la poussière et les légères salissures à l'aide d'un chiffon humide ou d'une brosse douce.
- ▶ En cas de salissures importantes, utilisez un nettoyant doux, non inflammable et compatible avec les produits alimentaires ou un chiffon imbibé d'eau.

9.2 Plan de maintenance

Une maintenance régulière augmente la sécurité et la longévité de votre produit.

Avant chaque utilisation

État

- ▶ Contrôlez l'état général du produit pour vérifier l'absence de dommages.

Pièces de fixation

- ▶ Contrôlez si des pièces de fixation sont devenues lâches ou déformées, fixez-les à nouveau si nécessaire.

10. Réparation

ATTENTION

Endommagement dû à une réparation non adaptée



- ▶ N'utilisez que des pièces de rechange d'origine ou autorisées par le fabricant.
- ▶ Faites réaliser les réparations par du personnel qualifié.

11. Données techniques

Désignation	Valeur
Matériau du cadre :	Acier (revêtement poudre)
Matériau du tressage :	Polyrattan
Matériau du plateau de table :	Verre trempé (couleur : noir)
Matériau des coussin :	Polyester
Poids maximal de la charge :	Table : 75 kg Chaise : 160 kg Tabouret : 160 kg Banc : 480 kg
Dimensions (largeur x profondeur x hauteur)	
Table :	59 x 62 x 79 cm
Chaise :	45 x 45 x 36.5 cm
Tabouret :	120 x 70 x 66 cm
Banc :	160 x 62 x 79 cm
Poids total :	53.2 kg

12. Élimination



Étiquette Triman : Le logo indique que le produit ou l'emballage est recyclable et doit être éliminé séparément. Pour un recyclage optimal, jetez les différents composants du produit ou de l'emballage séparément. Le logo en trois parties aide les consommateurs au tri et leur fournit des instructions sur la manière de trier leurs déchets dans les différents conteneurs de recyclage ou de recyclage, par exemple pour le verre, le papier, le plastique, etc. Ces conteneurs sont disponibles auprès des associations locales, des commerçants ou des déchetteries. Seuls les produits sans le logo Triman doivent être jetés avec les déchets ménagers. Pour les meubles, les lits, les articles de jardin et les jouets, des réglementations plus strictes concernant la réutilisation et le recyclage peuvent être appliquées par Ecomaison.

Tabella dei contenuti

1. Per la vostra sicurezza	16
1.1 Per la vostra sicurezza	16
1.2 Utilizzare in modo conforme.....	16
1.3 Uso improprio	16
1.4 Gruppo target.....	16
1.5 Livelli di avvertimento.....	16
1.6 Simboli.....	16
1.7 Avvertenze di sicurezza.....	16
2. Descrizione e funzione	17
3. Disimballaggio e verifica	17
3.1 Disimballare il prodotto	17
4. Montaggio	17
4.1 Luogo di installazione.....	17
5. Trasporto	17
6. Utilizzo	17
7. Smontaggio	17
8. Stoccaggio	18
9. Pulizia e manutenzione	18
9.1 Pulizia.....	18
9.2 Piano di manutenzione	18
10. Riparazioni	18
11. Dati tecnici	18
12. Smaltimento	18
12.1 Confezione	18
12.2 Informazioni generali sul prodotto	18
13. Elenco parti	23
14. Montaggio	24

1. Per la vostra sicurezza

1.1 Per la vostra sicurezza

- ▶ Leggere il presente documento con attenzione e integralmente.
- ▶ Seguire le istruzioni e le avvertenze per la sicurezza riportate nel documento e sul prodotto.
- ▶ Utilizzare il prodotto solo se in condizioni tecniche perfette e con consapevolezza in termini di rischio e pericolo.
- ▶ Conservare questo documento nei pressi del prodotto come futuro riferimento e per il passaggio ad altri.

1.2 Utilizzare in modo conforme

Il prodotto è stato sviluppato esclusivamente per l'uso privato.

- ▶ Utilizzare il prodotto esclusivamente come mobile per sdraiarsi, sedersi e riposare.
- ▶ Utilizzare il prodotto solo in stato originale, servendosi unicamente dei pezzi originali forniti in dotazione e/o di ricambi autorizzati dal produttore.

Qualsiasi utilizzo differente sarà considerato un uso improprio e può comportare gravi danni a persone e cose.

Decliniamo qualsiasi responsabilità in caso di inosservanza delle istruzioni, delle avvertenze sulla sicurezza, di uso improprio e per i relativi danni causati a persone e cose.

1.3 Uso improprio

Il prodotto non è pensato per l'impiego in ambito commerciale.

Questo prodotto non è un giocattolo.

- ▶ Non utilizzare il prodotto in ambienti umidi, quali bagni o saune.
- ▶ Non modificare il prodotto.
- ▶ Non utilizzare il prodotto con parti difettose.

1.4 Gruppo target

Gli utenti sono adulti e i bambini a partire da 6 anni, sotto la supervisione di un adulto, che abbiano letto e compreso le presenti istruzioni e i contrassegni riportati sul prodotto o che abbiano ottenuto istruzioni paragonabili in merito all'uso e alle avvertenze per la sicurezza.

Le persone con abilità fisiche o mentali ridotte possono utilizzare il prodotto solo sotto la supervisione di un utente adulto.

I lavori di montaggio, manutenzione e pulizia non possono essere eseguiti dai soggetti summenzionati.

Gli utenti possono utilizzare il prodotto solo nel pieno possesso delle proprie abilità fisiche, psichiche e sensoriali, in condizioni di piena vigilanza e sobrietà.

Il personale specializzato include persone con una formazione in ambito meccanico, come artigiani qualificati, metalmeccanici, ecc.

1.5 Livelli di avvertimento

AVVERTENZA

Avvertimento di pericoli che, in caso di inosservanza delle misure, possono comportare la morte o gravi lesioni.

CAUTELA

Avvertimento di pericoli che, in caso di inosservanza delle misure, possono comportare delle lesioni.

ATTENZIONE

Avvertimento di pericoli che, in caso di inosservanza delle misure, possono comportare dei danni materiali.

1.6 Simboli

Symboles Description



questo simbolo indica che l'utente deve aver letto e compreso le istruzioni prima dell'uso.



il simbolo internazionale di riciclaggio indica la presenza di materiali riutilizzabili.



Questo simbolo indica che l'uso di avvitatori elettrici è proibito.



Non stringere completamente le viti subito. Serrare del tutto solo alla fine per evitare disallineamenti o instabilità del mobile.



Il logo ECOEMBES è un simbolo di riciclaggio obbligatorio per legge, introdotto in Spagna, che indica i prodotti e gli imballaggi riciclabili che devono essere raccolti separatamente.



Il logo Triman è un simbolo di riciclaggio obbligatorio in Francia per la raccolta differenziata dei rifiuti.

1.7 Avvertenze di sicurezza

AVVERTENZA

Pericolo di incendio dovuto a fonti di calore.

Il prodotto è realizzato in legno e/o altri materiali combustibili.

- ▶ Tenere il prodotto lontano da fonti di calore, come tubi del riscaldamento o fiamme vive.

CAUTELA

Pericolo di lesioni e ustioni in caso di salti o urti sul prodotto.

Scatenarsi o saltare può causare lesioni e danni materiali.

- ▶ Non scatenarsi o saltare sul o all'interno del prodotto.

CAUTELA

Pericolo di taglio dovuto alla manipolazione di parti in vetro.

- ▶ Indossare guanti protettivi quando si lavora con parti in vetro.
- ▶ Prendere i pezzi di vetro rotto solo con dei guanti protettivi, calzature resistenti e smaltirli servendosi di scopa e paletta.



2. Descrizione e funzione

Questo prodotto è un mobile per giardino in rattan sintetico. L'intreccio in polietilene è resistente ai raggi UV e alle intemperie ed è pertanto ideale per l'impiego all'esterno. Inoltre, offre grande comfort. Il moderno design offre degli highlight ottici nel vostro giardino o sul balcone.

3. Disimballaggio e verifica

3.1 Disimballare il prodotto

AVVERTENZA

Pericolo di soffocamento dovuto al materiale della confezione e all'ingerimento di pezzi piccoli.

- ▶ Smaltire il materiale della confezione nei rifiuti domestici in conformità alle norme applicabili.
- ▶ Conservare le parti piccole fuori dalla portata dei bambini.

**ATTENZIONE**

Danni materiali.

Gli oggetti appuntiti e graffianti possono danneggiare il prodotto all'apertura della confezione.

- ▶ Non utilizzare oggetti appuntiti, affilati o graffianti per aprire la confezione.
- ▶ Eseguire i seguenti lavori con cautela.



1. Staccare i nastri adesivi e le fascette di imballaggio con la mano e utilizzare delle forbici.
2. Collocare la scatola con le frecce rivolte verso l'alto.
3. Aprire il cartone dell'imballaggio.
4. Rimuovere tutte le parti dal cartone.
5. Posizionare le parti una accanto all'altra su una superficie libera, morbida e piana.
6. Verificare l'integrità e la completezza del volume di consegna, vedere il capitolo „13. Elenco parti“ a pagina 23.

4. Montaggio

ATTENZIONE

Danneggiamento del prodotto dovuto ad un montaggio errato.

- ▶ Montare il prodotto in modo completo e sicuro.
- ▶ Montare il prodotto servendosi dell'aiuto di almeno una seconda persona.
- ▶ Avvitare prima a mano le viti nei fori di collegamento e serrarle poi alla fine per impedire un ribaltamento delle parti.



4.1 Luogo di installazione

1. Scegliere un luogo di installazione adeguato che soddisfi i seguenti requisiti:
 - il luogo di installazione è asciutto e può essere ventilato regolarmente;
 - Il luogo di installazione non è esposto in modo permanente alla luce solare permanente e alle forti oscillazioni di temperatura.
 - il sottofondo del luogo di installazione è piano e antiscivolo.
2. Seguire i passaggi di montaggio raffigurati osservando le avvertenze per la sicurezza, vedi „14. Montaggio“ a pagina 24.

5. Trasporto

CAUTELA

Pericolo di lesioni e danni materiali dovuti ad un trasporto errato.

- ▶ Trasportare i mobili singolarmente e solo in posizione eretta.
- ▶ Durante il trasporto, indossare guanti di protezione e calzature antinfortunistiche.



6. Utilizzo

CAUTELA

Pericolo di lesioni dovute ad un uso improprio.

- ▶ Utilizzare il prodotto in modo conforme, vedere il capitolo „1.2 Utilizzare in modo conforme“ a pagina 16



7. Smontaggio

- ▶ Smontare il prodotto in sequenza inversa rispetto a quella descritta al capitolo „14. Montaggio“ a pagina 24.

8. Stoccaggio

ATTENZIONE

Danni materiali causati da una conservazione errata.



- ▶ Conservare il prodotto smontato o piegato in un luogo asciutto e pulito.
- ▶ Proteggere il prodotto da polvere e umidità.

9. Pulizia e manutenzione

9.1 Pulizia

ATTENZIONE

Danni dovuti a detergenti errati.



- ▶ Verificare la compatibilità dei detergenti con la superficie in un punto non esposto.
- ▶ Per la pulizia non utilizzare solventi organici, acqua bollente, acidi forti o detergenti alcalini.

- ▶ Rimuovere la polvere e lo sporco lieve con un panno umido o una spazzola morbida.
- ▶ In caso di sporco ostinato, utilizzare un detergente delicato, non infiammabile e sicuro per gli alimenti o un panno inumidito con acqua.

9.2 Piano di manutenzione

La regolare manutenzione aumenta la sicurezza e la longevità del vostro prodotto.

Prima di ogni utilizzo

Stato

- ▶ Controllare le condizioni generali del prodotto e l'eventuale presenza di danni.

Parti annesse

- ▶ Controllare se le parti annesse siano allentate o si siano spostate e fissarle di nuovo secondo le esigenze.

10. Riparazioni

ATTENZIONE

Danni dovuti a riparazioni improprie

Utilizzare solo ricambi originali o autorizzati dal produttore.



- ▶ Far eseguire le eventuali riparazioni necessarie unicamente da un personale specializzato.

11. Dati tecnici

Denominazione	Valore
Materiale del telaio:	Acciaio (verniciato a polvere)
Materiale dell'intreccio:	Rattan sintetico
Materiale del piano del tavolo:	Vetro temperato (colore: nero)
Materiale del cuscino:	Poliestere
Peso massimo del carico:	Tavolo: 75 kg Sedia: 160 kg Sgabello: 160 kg Panca: 480 kg

Dimensioni

(larghezza x profondità x altezza)

Tavolo:	59 x 62 x 79 cm
Sedia:	45 x 45 x 36.5 cm
Sgabello:	120 x 70 x 66 cm
Panca:	160 x 62 x 79 cm
Peso totale:	53.2 kg

12. Smaltimento

12.1 Confezione

Il materiale della confezione è riutilizzabile.

- ▶ Smaltire la confezione nel rispetto dell'ambiente e portarla alla raccolta regionale dei materiali riciclabili.

12.2 Informazioni generali sul prodotto

Questo prodotto non va smaltito nei rifiuti domestici. Alla fine del suo ciclo di vita, restituirlo gratuitamente al produttore, al punto vendita o portarlo ai centri di raccolta pubblici appositamente allestiti. I dettagli sulle modalità di smaltimento sono regolati dalla rispettiva legge nazionale. I materiali riciclabili vengono immessi nel ciclo di riciclaggio per ricavarne nuove materie prime. I seguenti materiali riciclabili vengono raccolti nei centri di raccolta comunali:

- rifiuti di vetro, plastica, rottami metallici, lamiera e molto altro.

Con questo tipo di riciclaggio di vecchi prodotti, forniamo un contributo importante alla tutela del nostro ambiente.

Contenido

1. Por su seguridad	20
1.1 Por su seguridad	20
1.2 Uso previsto	20
1.3 Uso inadecuado	20
1.4 Grupo destinatario	20
1.5 Niveles de advertencia	20
1.6 Símbolos	20
1.7 Indicaciones de seguridad	20
2. Descripción y funcionamiento	21
3. Desembalaje y comprobación	21
3.1 Desembalar el producto	21
4. Montaje	21
4.1 Lugar de colocación	21
5. Transporte	21
6. Utilice	21
7. Desmontaje	21
8. Almacenamiento	22
9. Limpieza y mantenimiento	22
9.1 Limpieza.....	22
9.2 Plan de mantenimiento	22
10. Reparaciones	22
11. Datos técnicos	22
12. Eliminación de residuos	22
12.1 Embalaje.....	22
12.2 El producto en general.....	22
13. Lista de piezas	23
14. Montaje	24

1. Por su seguridad

1.1 Por su seguridad

- ▶ Lea este documento de principio a fin con atención.
- ▶ Siga las instrucciones y las indicaciones de seguridad que figuran en este documento y en el producto.
- ▶ Utilice el producto solo en perfectas condiciones técnicas, prestando atención a su seguridad y a los posibles riesgos.
- ▶ Conserve este documento cerca del producto para consultarlo en futuras ocasiones y para pasárselo al siguiente usuario.

1.2 Uso previsto

El producto está concebido exclusivamente para un uso privado.

- ▶ Utilizar el producto exclusivamente como mobiliario para tumbarse, sentarse y descansar.
- ▶ Utilice el producto únicamente en su estado original, con las piezas originales suministradas y/o con las piezas de repuesto autorizadas por el fabricante.

Cualquier otro uso se considerará inadecuado y podrá conllevar daños personales y materiales.

No asumimos responsabilidad alguna en caso de no seguir las instrucciones e indicaciones de seguridad o de hacer un uso inadecuado, ni por los daños personales y materiales resultantes.

1.3 Uso inadecuado

El producto no es apropiado para usarlo con fines comerciales.

El producto no es un juguete.

- ▶ No utilice el producto en estancias húmedas, como baños o saunas.
- ▶ No altere ni modifique el producto.
- ▶ No utilice el producto con piezas defectuosas.

1.4 Grupo destinatario

Los usuarios son adultos y niños de más de 6 años bajo supervisión de un adulto,

que hayan leído y comprendido este manual y los símbolos que aparecen en el producto o que hayan recibido instrucciones equivalentes sobre el uso y las indicaciones de seguridad.

Las personas con alguna discapacidad física o intelectual / los niños / las embarazadas solo pueden utilizar el producto bajo supervisión de un usuario adulto.

Las personas anteriormente indicadas no pueden encargarse de las tareas de montaje, mantenimiento y limpieza.

Los usuarios solo pueden utilizar el producto si están en plena posesión de sus facultades físicas, mentales y sensoriales, además de despiertos y sobrios.

Por personal cualificado se entiende aquellas personas con una formación especializada en el ámbito mecánico, como mecánicos, trabajadores del metal, etc.

1.5 Niveles de advertencia

ATENCIÓN

Advertencia frente a peligros que pueden causar la muerte o lesiones graves en caso de no seguir las instrucciones.

CUIDADO

Advertencia frente a peligros que pueden causar lesiones en caso de no seguir las instrucciones.

AVISO

Advertencia frente a peligros que pueden causar daños materiales en caso de no seguir las instrucciones.

1.6 Símbolos

Símbolo	Descripción
	Este símbolo indica que el usuario debe haber leído y comprendido el manual antes de utilizar el producto.
	El símbolo de reciclaje internacional indica que el material es reaprovechable.
	Este símbolo indica que está prohibido utilizar tornillos eléctricos.
	No apriete los tornillos completamente al principio. Hágalo solo al final para evitar el desalineado o el balanceo del mueble.
	El logotipo ECOEMBES es un símbolo de reciclaje obligatorio por ley, introducido en España, que indica los productos y envases reciclables que deben recogerse de forma selectiva.
	El logotipo Triman es un símbolo de reciclaje obligatorio por ley, introducido en Francia, que indica los productos y envases reciclables que deben recogerse de forma selectiva.

1.7 Indicaciones de seguridad

ATENCIÓN

Riesgo de incendio por fuentes de calor.

El producto consta de madera y/u otros materiales combustibles.

- ▶ Mantenga el producto alejado de fuentes de calor, como tubos de calefacción u hornos abiertos.

⚠ CUIDADO**Riesgo de lesiones y quemaduras al saltar o dar golpes sobre el producto.**

Dar saltos o golpes puede provocar lesiones y daños materiales.

▶ Asegúrese de que nadie salte ni dé golpes sobre el producto o dentro del mismo.

⚠ CUIDADO**Riesgo de cortes al manipular piezas de cristal.**

▶ Póngase guantes protectores para realizar cualquier trabajo con piezas de cristal.

▶ Recoja los fragmentos de cristal roto para desecharlos únicamente con guantes protectores, calzado robusto y escoba y recogedor.

2. Descripción y funcionamiento

Este producto es un mueble de jardín de polirrátan. El trenzado de polietileno es resistente tanto a los rayos UV como a la intemperie, por lo que es idóneo para usarlo en exteriores. Además, ofrece un elevado confort. Su moderno diseño realzará su jardín o balcón.

3. Desembalaje y comprobación

⚠ ATENCIÓN**Riesgo de asfixia con el material de embalaje y por la ingesta de piezas pequeñas.**

▶ Deseche el material de embalaje conforme a la normativa aplicable junto con los residuos domésticos.

▶ Mantenga las piezas pequeñas fuera del alcance de los niños.

AVISO**Daños materiales.**

Los objetos puntiagudos, afilados o que puedan rayar superficies pueden dañar el producto al abrir el embalaje.

▶ Al abrir el embalaje, no utilice ningún objeto puntiagudo, afilado o que pueda rayar superficies.

▶ Tenga precaución al realizar las siguientes tareas.

3.1 Desembalar el producto

1. Retire la cinta adhesiva y las correas tensoras con la mano o utilizando una tijera.
2. Coloque la caja con las flechas indicando hacia arriba.
3. Abra la caja del producto.

4. Extraiga todas las piezas de la caja.
5. Deposite las piezas una junto a otra sobre una superficie despejada, suave y plana.
6. Compruebe que el envío está completo y no tiene desperfectos; véase el capítulo „13. Lista de piezas“ en la página 23.

4. Montaje

AVISO**Daños en el producto debido a un montaje erróneo.**

▶ Monte el producto por completo y de forma segura.

▶ Monte el producto con ayuda de otra persona, como mínimo.

▶ Enrosque los tornillos con firmeza en los orificios de unión, pero no los apriete hasta el último paso para evitar que las piezas queden colocadas en una posición incorrecta.

4.1 Lugar de colocación

1. Elija un lugar de colocación apropiado que cumpla los siguientes requisitos:
 - El lugar de colocación está seco y se puede ventilar con frecuencia.
 - El lugar de colocación no debe estar expuesto permanentemente a la radiación solar ni a grandes oscilaciones de temperatura.
 - La superficie del lugar de colocación es plana y antideslizante.
2. Siga los pasos de montaje mostrados en las imágenes, atendiendo a las indicaciones de seguridad; véase el capítulo „14. Montaje“ en la página 24.

5. Transporte

⚠ CUIDADO**Riesgo de lesiones y daños materiales debido a un traslado inadecuado.**

▶ Traslade los muebles únicamente sin voltearlos y de uno en uno.

▶ Utilice guantes y calzado de seguridad durante el traslado.

6. Utilice

⚠ CUIDADO**Riesgo de lesiones debido a un uso inadecuado.**

▶ Utilice el producto conforme a su uso previsto; véase el capítulo „1.2 Utilizzare in modo conforme“ en la página 20.

7. Desmontaje

- ▶ Desmonte el producto siguiendo el orden inverso al descrito en el capítulo „14. Montaje“ en la página 24.

8. Almacenamiento

AVISO

Daños materiales debido a un almacenamiento incorrecto.



- ▶ Almacene el producto desmontado o plegado en un lugar limpio y seco.
- ▶ Proteja el producto frente al polvo y la humedad.

9. Limpieza y mantenimiento

9.1 Limpieza

AVISO

Daños en caso de usar productos de limpieza inadecuados.



- ▶ Asegúrese de que el producto de limpieza sea apto para la superficie del objeto haciendo una prueba en un punto no visible.
- ▶ No utilice para limpiar disolventes orgánicos, agua hirviendo, ácidos fuertes ni limpiadores alcalinos.

- ▶ Limpie el polvo y la suciedad leve con un paño humedecido o un cepillo suave.
- ▶ Si el producto presenta suciedad más persistente, utilice un limpiador suave, no inflamable y apto para el uso alimentario, o un paño humedecido con agua.

9.2 Plan de mantenimiento

Un mantenimiento regular incrementa la seguridad y la durabilidad del producto.

Antes de cada uso

Estado

- ▶ Compruebe el estado general del producto y si presenta algún daño.

Piezas

- ▶ Compruebe si las piezas se han aflojado o deformado y fíjelas de nuevo en caso necesario.

10. Reparaciones

AVISO

Daños debido a una reparación inadecuada



- ▶ Utilice exclusivamente piezas de repuesto originales o autorizadas por el fabricante.
- ▶ Asegúrese de que las reparaciones las lleva a cabo personal cualificado.

11. Datos técnicos

Concepto	Valor
Material armazón:	Acero (con revestimiento en polvo)
Material trenzado:	Polirratán
Material tablero de la mesa:	Vidrio templado (color: negro)
Material cojines:	Poliéster
Peso máximo de carga:	Mesa: 75 kg
	Silla: 160 kg
	Taburete: 160 kg Banco: 480 kg
Dimensiones (largo x ancho x alto)	
Mesa:	59 x 62 x 79cm
Silla:	45 x 45 x 36,5 cm
Taburete:	120 x 70 x 66 cm
Banco:	160 x 62 x 79 cm
Peso total:	53.2 kg

12. Eliminación de residuos

12.1 Embalaje

El material de embalaje es reaprovechable.

- ▶ Deseche el material de embalaje conforme a la normativa ambiental y deposítelo en los contenedores de reciclaje de su entorno.





12.2 El producto en general

Este producto no se desecha junto con los residuos domésticos. Al término de su vida útil, puede devolverlo gratuitamente entregándoselo al fabricante, en el punto de venta o en un punto de recogida oficial previsto para ello. Los detalles sobre la eliminación de residuos dependen de las correspondientes leyes regionales. Los materiales aprovechables del producto se introducen en el ciclo de reciclaje para, a partir de ellos, obtener nuevas materias primas. Los siguientes materiales se pueden depositar en los puntos de recogida municipales:

- vidrio, plásticos, metales, chapa, etc. Gracias a este aprovechamiento de los productos usados estará realizando una importante contribución a la protección del medio ambiente.

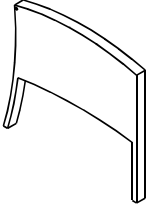
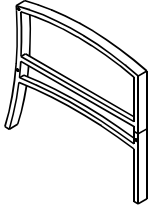
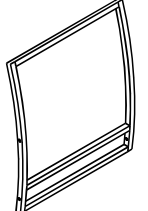
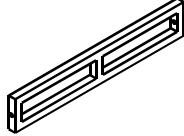
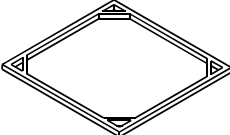
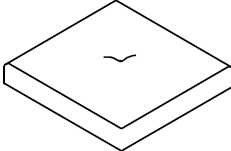
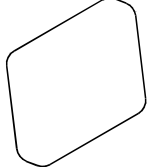
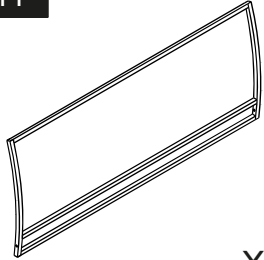
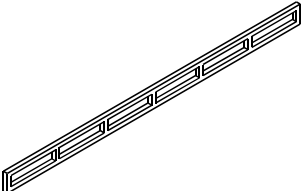
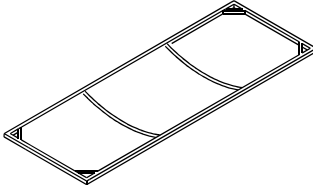
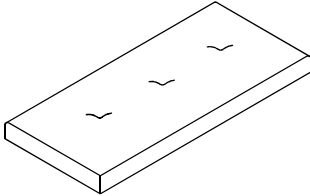
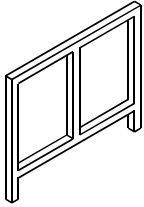
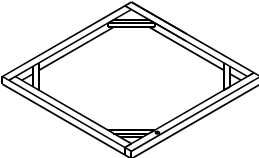
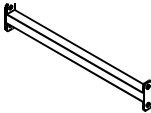
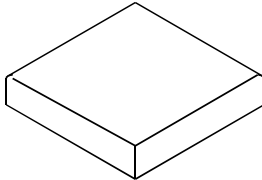
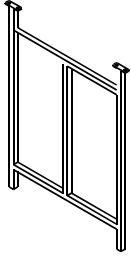
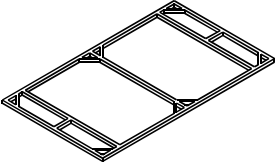
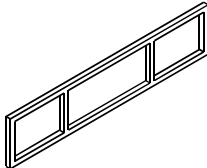
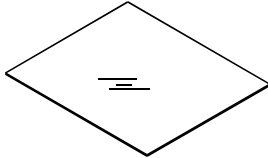
13. Teilleiste / Part list / Liste des pièces / Elenco parti / Lista de piezas

DE
EN
FR
IT
ES

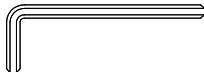
<p>A</p>  <p>x3</p>	<p>B</p>  <p>x3</p>	<p>C</p>  <p>x2</p>	<p>D</p>  <p>x2</p>
<p>E</p>  <p>x2</p>	<p>F</p>  <p>x2</p>	<p>G</p>  <p>x5</p>	<p>H</p>  <p>x1</p>
<p>I</p>  <p>x1</p>	<p>J</p>  <p>x1</p>	<p>K</p>  <p>x1</p>	<p>L</p>  <p>x4</p>
<p>M</p>  <p>x2</p>	<p>N</p>  <p>x2</p>	<p>R</p>  <p>x2</p>	<p>S</p>  <p>x2</p>
<p>T</p>  <p>x1</p>	<p>U</p>  <p>x1</p>	<p>V</p>  <p>x2</p>	<p>1</p>  <p>M6x35 mm x49</p>
<p>2</p>  <p>M6x55 mm x6</p>	<p>3</p>  <p>M6x15 mm x16</p>	<p>4</p>  <p>x2</p>	

14. Montieren / Assembly / Montage / Montaggio / Montaje

1

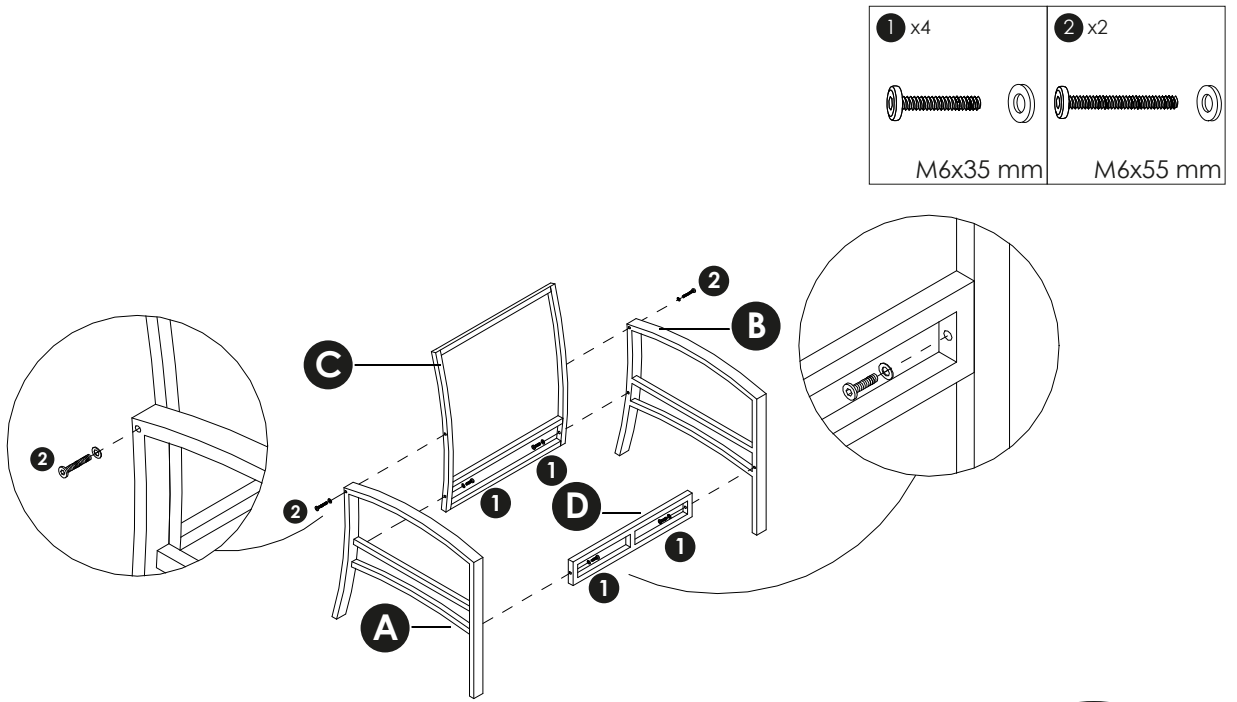

<p>⚠ ACHTUNG / ATTENTION / AVERTISSEMENT / ATTENZIONE / ATENCIÓN</p>			
<p>Sachschaden.</p> <ul style="list-style-type: none"> ▶ Verwenden Sie bei der Montage ausschließlich Handwerkzeuge, keinen Akkuschrauber. ▶ Ziehen Sie die Schrauben erst am Ende der Montage vollständig an, um ein Verkanten zu vermeiden. 		<p>Danni materiali.</p> <ul style="list-style-type: none"> ▶ Utilizzare solo utensili manuali per il montaggio, non un avvitatore elettrico. ▶ Stringere completamente le viti solo al termine del montaggio per evitare il disallineamento dei componenti. 	
<p>Material damage.</p> <ul style="list-style-type: none"> ▶ Use only hand tools for assembly, not a power screwdriver. ▶ Tighten the screws fully only at the end of assembly to prevent the components from twisting or misaligning. 		<p>Daños materiales.</p> <ul style="list-style-type: none"> ▶ Utilice únicamente herramientas manuales para el montaje, no un destornillador eléctrico. ▶ Apriete completamente los tornillos solo al final del montaje para evitar el desalineamiento de las piezas. 	

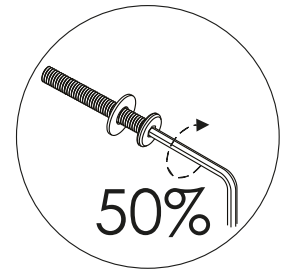

2

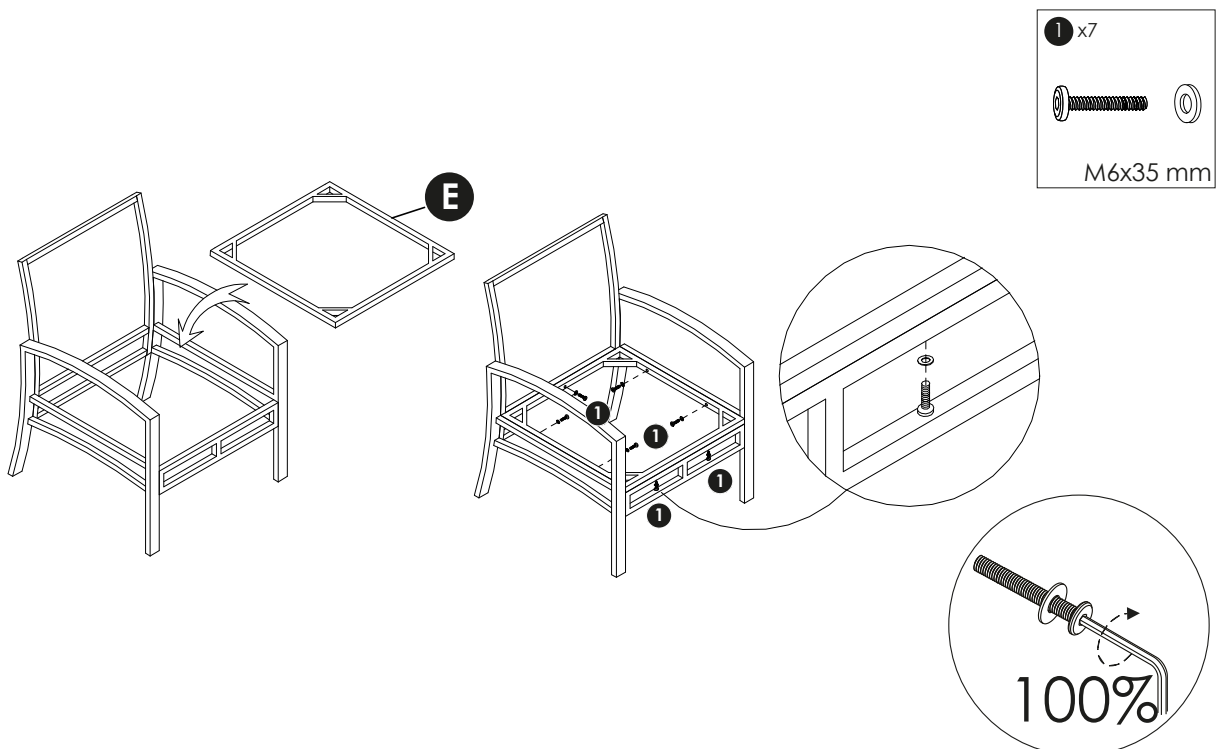

DE Stellen Sie das Möbelstück auf einen ebenen und geschützten Untergrund und ziehen Sie alle Schrauben mit geeignetem Handwerkzeug fest.
EN Place the furniture on a flat and protected surface and tighten all screws using suitable hand tools.
FR Placez le meuble sur une surface plane et protégée, puis serrez toutes les vis avec un outil manuel approprié.
IT Posizionare il mobile su una superficie piana e protetta e serrare tutte le viti con un utensile manuale adatto.
ES Coloque el mueble sobre una superficie plana y protegida y apriete todos los tornillos con una herramienta manual adecuada.

3

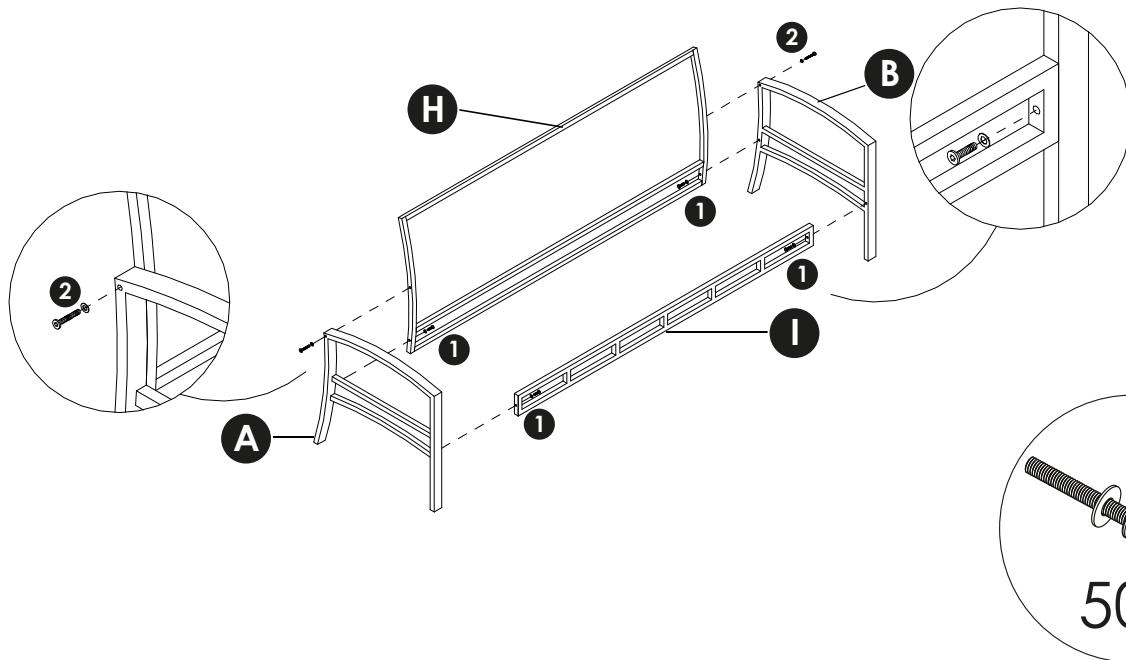
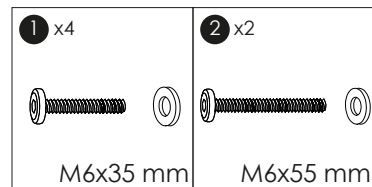

4

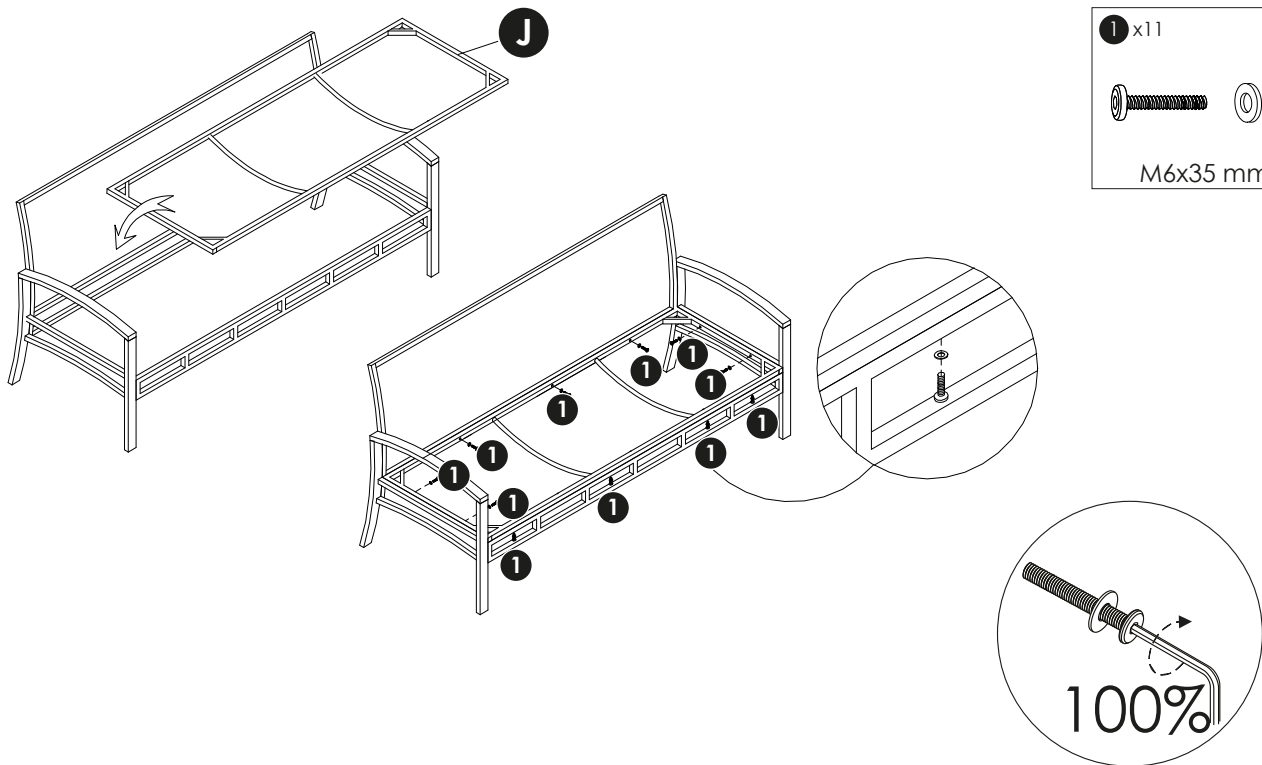
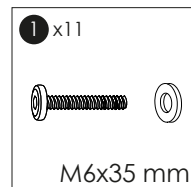

DE Stellen Sie das Möbelstück auf einen ebenen und geschützten Untergrund und ziehen Sie alle Schrauben mit geeignetem Handwerkzeug fest.
EN Place the furniture on a flat and protected surface and tighten all screws using suitable hand tools.
FR Placez le meuble sur une surface plane et protégée, puis serrez toutes les vis avec un outil manuel approprié.
IT Posizionare il mobile su una superficie piana e protetta e serrare tutte le viti con un utensile manuale adatto.
ES Coloque el mueble sobre una superficie plana y protegida y apriete todos los tornillos con una herramienta manual adecuada.

5

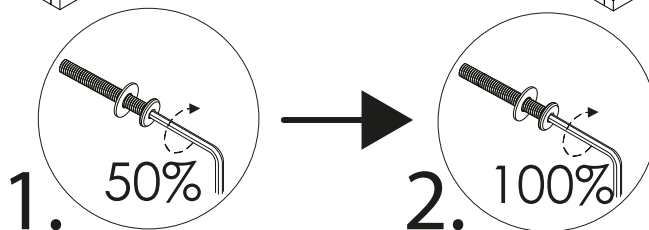
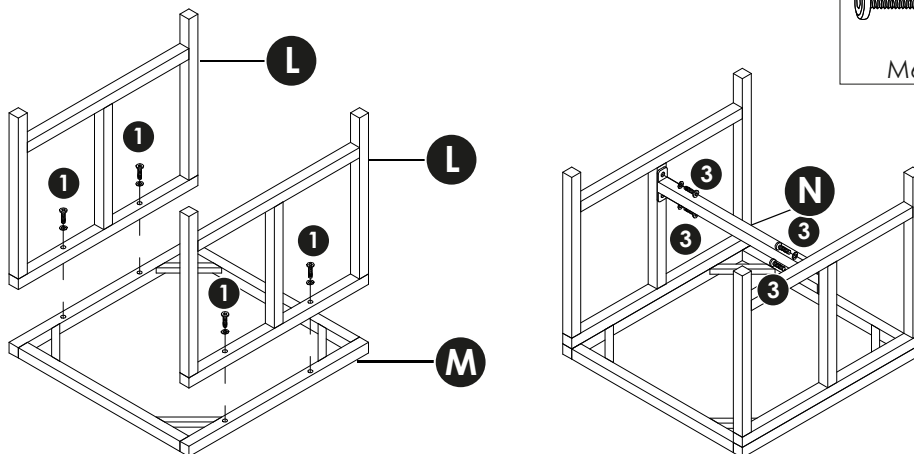

DE Stellen Sie das Möbelstück auf einen ebenen und geschützten Untergrund und ziehen Sie alle Schrauben mit geeignetem Handwerkzeug fest.
EN Place the furniture on a flat and protected surface and tighten all screws using suitable hand tools.
FR Placez le meuble sur une surface plane et protégée, puis serrez toutes les vis avec un outil manuel approprié.
IT Posizionare il mobile su una superficie piana e protetta e serrare tutte le viti con un utensile manuale adatto.
ES Coloque el mueble sobre una superficie plana y protegida y apriete todos los tornillos con una herramienta manual adecuada.

6

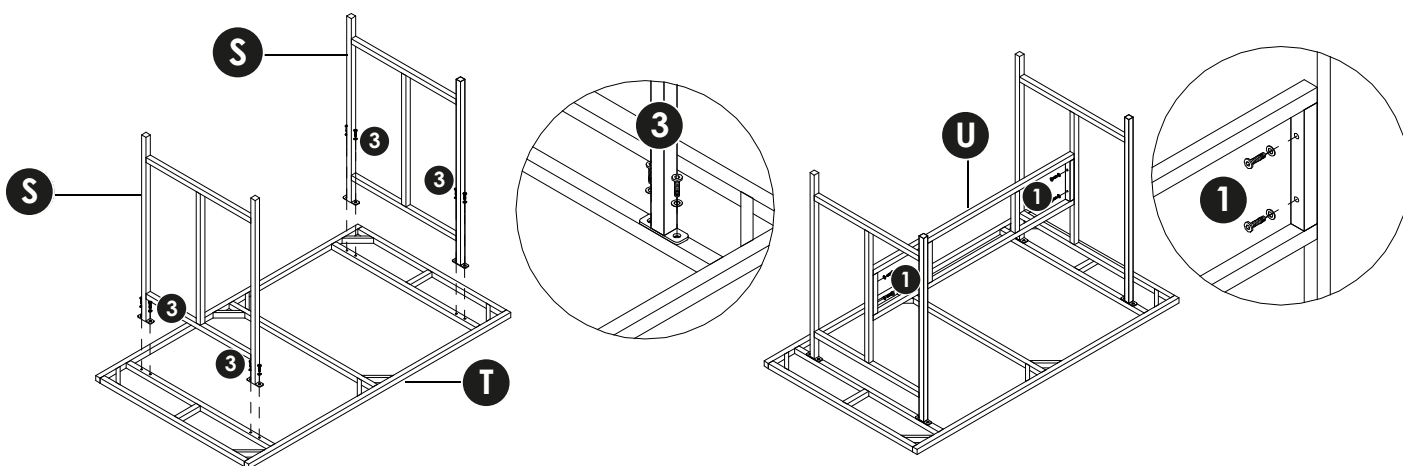

⚠ ACHTUNG / ATTENTION / AVERTISSEMENT / ATTENZIONE / ATENCIÓN



Sachschaden.

- ▶ Verwenden Sie bei der Montage ausschließlich Handwerkzeuge, keinen Akkuschauber.
- ▶ Ziehen Sie die Schrauben erst am Ende der Montage vollständig an, um ein Verkanten zu vermeiden.

Material damage.

- ▶ Use only hand tools for assembly, not a power screwdriver.
- ▶ Tighten the screws fully only at the end of assembly to prevent the components from twisting or misaligning.

Dommages matériels.

- ▶ Utilisez uniquement des outils manuels pour le montage, pas de visseuse électrique.
- ▶ Serrez complètement les vis uniquement à la fin du montage afin d'éviter le désalignement des pièces.

Danni materiali.

- ▶ Utilizzare solo utensili manuali per il montaggio, non un avvitatore elettrico.
- ▶ Stringere completamente le viti solo al termine del montaggio per evitare il disallineamento dei componenti.

Daños materiales.

- ▶ Utilice únicamente herramientas manuales para el montaje, no un destornillador eléctrico.
- ▶ Apriete completamente los tornillos solo al final del montaje para evitar el desalineamiento de las piezas.

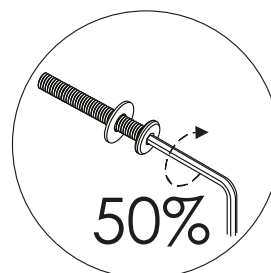

7

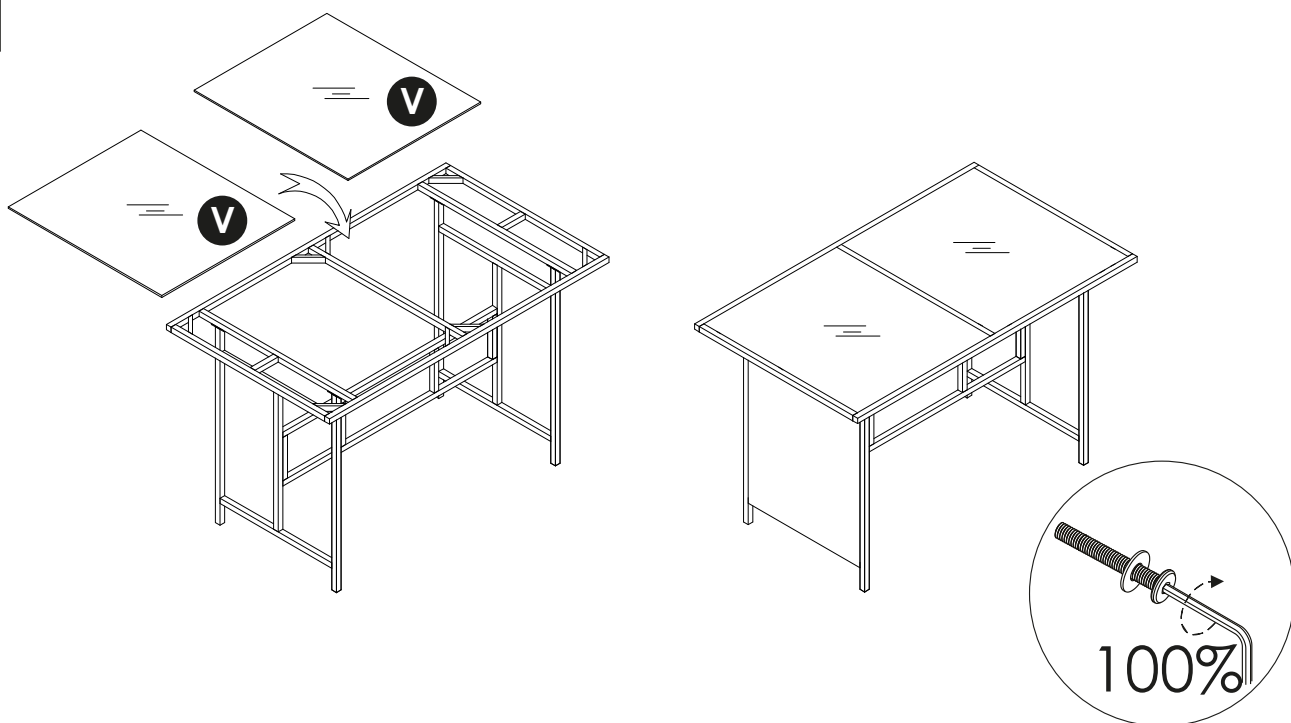

DE Stellen Sie das Möbelstück auf einen ebenen und geschützten Untergrund und ziehen Sie alle Schrauben mit geeignetem Handwerkzeug fest.
EN Place the furniture on a flat and protected surface and tighten all screws using suitable hand tools.
FR Placez le meuble sur une surface plane et protégée, puis serrez toutes les vis avec un outil manuel approprié.
IT Posizionare il mobile su una superficie piana e protetta e serrare tutte le viti con un utensile manuale adatto.
ES Coloque el mueble sobre una superficie plana y protegida y apriete todos los tornillos con una herramienta manual adecuada.

8

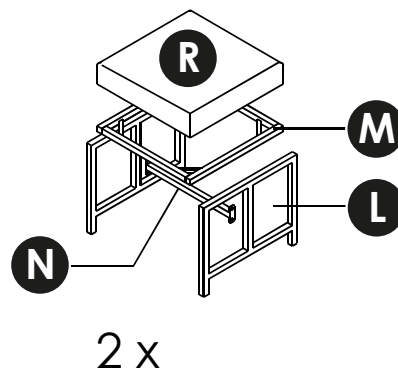
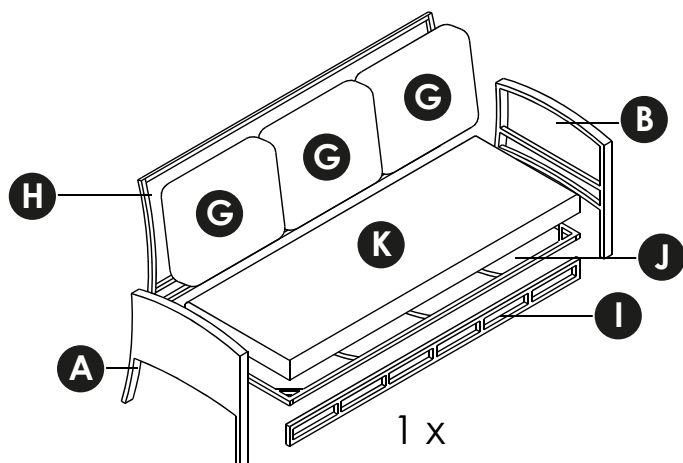
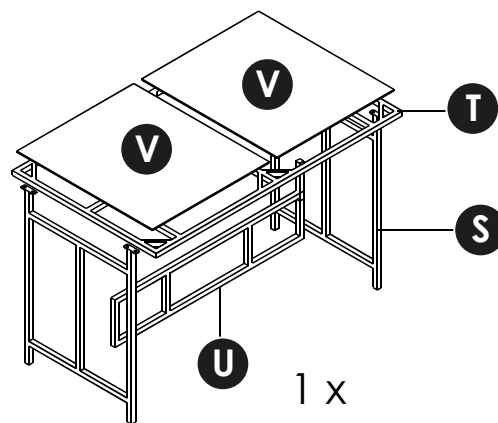
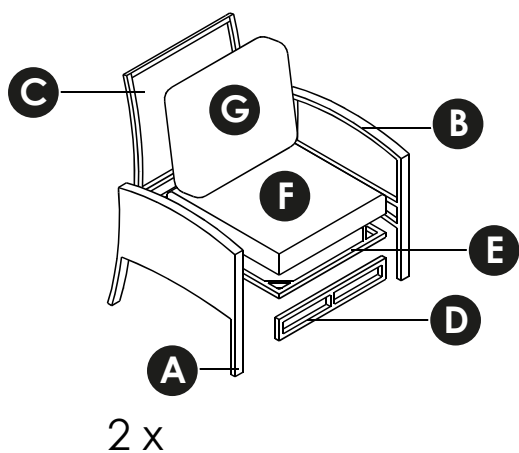

DE: Technische Änderungen, Druckfehler und Irrtümer vorbehalten.

EN: Technical changes, misprints and errors excepted.

FR: Sous réserve de modifications techniques, de fautes d'impression et d'erreurs.

IT: Con riserva di modifiche tecniche, refusi ed errori.

ES: Salvo cambios técnicos, erratas y errores.

www.juskys.de
www.artsauna.de

Juskys Gruppe GmbH