

DOKID 22713

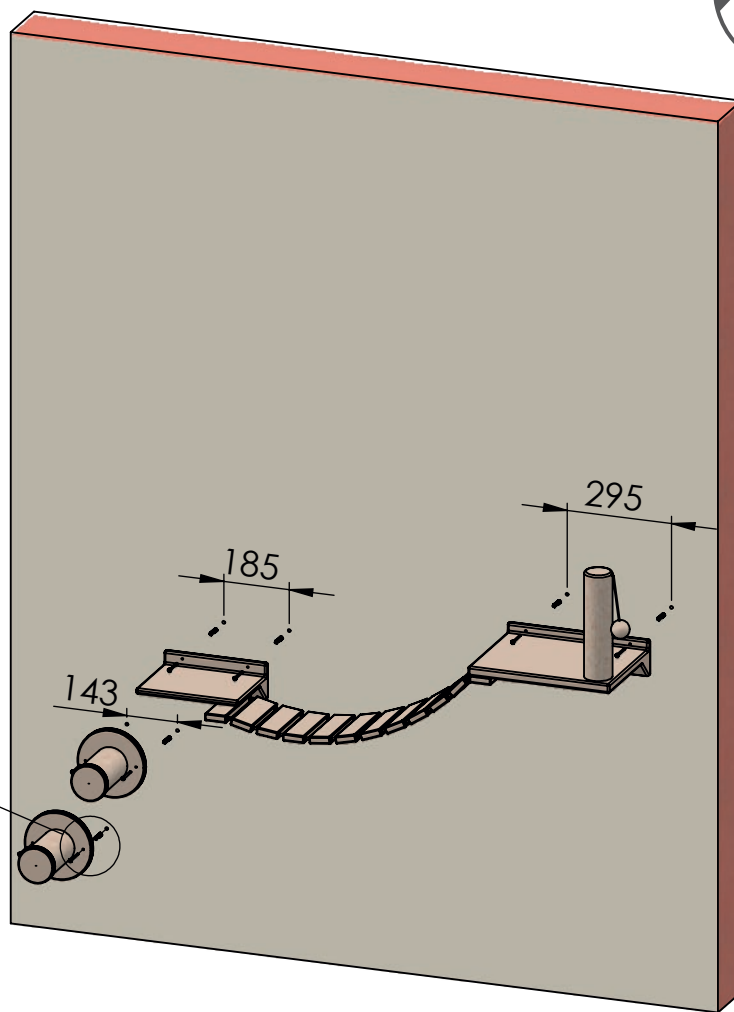
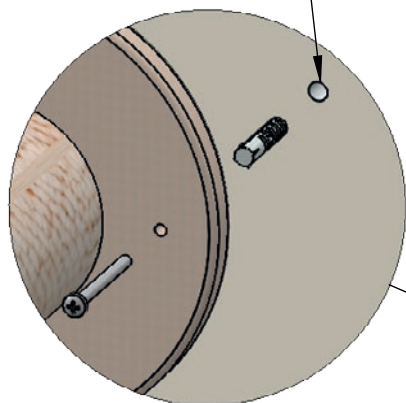
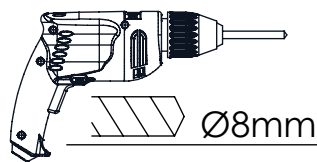
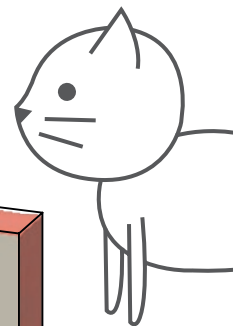

DE

Sicherheitshinweise:

- Dieser Artikel ist nur zum Spielen und Kratzen für Katzen bestimmt! Bitte Achten Sie auf die bestimmungsgemäße Verwendung. Eine Produktmodifikation ist verboten und kann zu Verletzungen und/oder Produktschäden führen.
- Bitte lesen Sie diese Anleitung vor dem Gebrauch sorgfältig durch!
- Das Produkt ist nicht für Kinder geeignet. Stellen Sie sicher, dass keine Kinder und Personen auf das Produkt klettern.
- Wählen Sie eine passende und ausreichend stabile Wand aus. Prüfen Sie diese zuerst auf Ihre Festigkeit und überprüfen Sie den Montagebereich auf Leitungen!
- Für Leichtbauwände benötigen Sie spezielle Befestigungsmittel (nicht im Lieferumfang enthalten)
- Für den Aufbau und die Montage sind 2 Personen erforderlich.
- Das Produkt ist für Katzen bis max. 10kg geeignet!

FR

Consignes de sécurité :

- Cet article est uniquement conçu pour une utilisation comme jouet et griffoir pour chats ! Veuillez à une utilisation conforme. Toute modification du produit est interdite et peut provoquer des blessures et/ou un endommagement du produit.
- Veuillez lire attentivement le présent mode d'emploi avant l'utilisation !
- Le produit ne convient pas aux enfants. Veuillez à ce que les enfants et aucune autre personne ne montent sur le produit.
- Choisissez un mur approprié et suffisamment solide. Contrôlez d'abord la solidité du mur et vérifiez l'absence de câbles dans la zone de montage !
- Dans le cas de cloisons légères, donc non maçonnées, il vous faut des accessoires de fixation spéciaux (non fournis)
- La mise en place et le montage doivent se faire à deux.
- Le produit est conçu pour des chats d'un poids maximal de 10 kg !

EN

Safety instructions:

- This item is intended solely for feline play and scratching. Please ensure proper use. Product modification is prohibited and can lead to injuries and/or damage to the product.
- Please read these instructions carefully before use.
- The product is not suitable for children. Ensure that no children or adults climb on the product.
- Select a suitable and sufficiently stable wall. Check it first to ensure its strength and ensure there is no wiring in the mounting area.
- For lightweight walls, you will need special fixings (not supplied)
- 2 people are required for setup and installation.
- The product is suitable for cats up to max. 10 kg.

IT

Indicazioni di sicurezza:

- questo articolo è indicato solo come gioco e tiragraffi per i gatti! Accertarsi che sia utilizzato solo conformemente allo scopo previsto. Un'eventuale modifica del prodotto è vietata e può causare lesioni e/o danni al prodotto.
- Leggere attentamente queste istruzioni prima dell'uso!
- Il prodotto non è adatto ai bambini. Accertarsi che i bambini o altre persone non si arrampichino sul prodotto.
- Scegliere una parete adatta e sufficientemente stabile. Per prima cosa verificarne la solidità e controllare che nella zona di montaggio non siano presenti tubi o cavi!
- Per le pareti divisorie occorrono mezzi di fissaggio specifici (non forniti)
- Per l'assemblaggio e il montaggio servono 2 persone.
- Il prodotto è adatto per gatti fino a 10 kg max!

NL

Veiligheidsaankwijzingen:

- dit artikel is uitsluitend bedoeld voor katten om te spelen en te krabben! Let op een reglementair gebruik. Een productaanpassing is niet toegestaan en kan tot letsel en/of productschade leiden.
- Lees deze handleiding voor het gebruik a.u.b. zorgvuldig door!
- Het product is niet geschikt voor kinderen. Zorg ervoor dat er geen kinderen en personen op het product klimmen.
- Kies een geschikte en voldoende stabiele muur. Controleer eerst of deze stevig genoeg is en of er op de montageplek geen leidingen lopen!
- Voor muren van lichte bouwstenen hebt u speciale bevestigingsmiddelen nodig (niet meegeleverd)
- Voor de opbouw en de montage zijn 2 personen vereist.
- Het product is geschikt voor katten tot max. 10 kg!

PL

Wskazówki bezpieczeństwa:

- Ten produkt jest przeznaczony wyłącznie dla kotów do zabawy i drapania! Należy użytkować go zgodnie z przeznaczeniem. Modyfikowanie produktu jest zabronione i może prowadzić do obrażeń i/lub uszkodzeń produktu.
- Przed użyciem należy uważnie przeczytać niniejszą instrukcję!
- Ten produkt nie jest przeznaczony do użytkowania przez dzieci. Należy dopilnować, aby dzieci i inne osoby nie wspiwały się na produkt.
- Należy wybrać odpowiednią i dostatecznie stabilną ścianę. Najpierw należy sprawdzić ścianę pod kątem wytrzymałości, a także ocenić, czy w miejscu montażu nie przebiegają kable!
- W przypadku ścian o lekkiej konstrukcji należy zastosować specjalne elementy mocujące (nie są zawarte w zestawie).
- Do ustawienia i montażu produktu potrzebne są dwie osoby.
- Produkt jest przeznaczony dla kotów o masie do 10 kg!

CS

Bezpečnostní pokyny:

- Tento výrobek je určen pouze pro kočky na hrani a škrábání! Dbejte prosím na použití v souladu s určeným účelem. Úpravy výrobku jsou zakázány a mohou vést ke zraněním a/nebo poškození výrobku.
- Před použitím si pečlivě přečtete tento návod.
- Výrobek není vhodný pro děti. Ujistěte se, že na výrobek nelezou děti ani jiné osoby.
- Vyberte vhodnou a dostatečně stabilní stěnu. Nejprve zkontrolujte její pevnost a ujistěte se, že se v oblasti montáže nenacházejí kabely!
- Pro lehké stěny jsou potřebné speciální upevňovací prostředky (nejsou součástí dodávky)
- Pro sestavení a montáž jsou zapotřebí 2 osoby.
- Výrobek je vhodný pro kočky do max. 10 kg!

SV

Bezpečnostni pokyny:

- Tento výrobek je určen pouze pro kočky na hrani a škrábání! Dbejte prosím na použití v souladu s určeným účelem. Úpravy výrobku jsou zakázány a mohou vést ke zraněním a/nebo poškození výrobku.
- Před použitím si pečlivě přečtete tento návod.
- Výrobek není vhodný pro děti. Ujistěte se, že na výrobek nelezou děti ani jiné osoby.
- Vyberte vhodnou a tilstrækkeligt stabilní stěnu. Nejprve zkontrolujte její pevnost a ujistěte se, že se v oblasti montáže nenacházejí kabely!
- Pro lehké stěny jsou potřebné speciální upevňovací prostředky (nejsou součástí dodávky)
- Pro sestavení a montáž jsou zapotřebí 2 osoby.
- Výrobek je vhodný pro kočky do max. 10 kg!

DA

Sikkerhedsanvisninger:

- Denne vare er kun beregnet til at katte kan lege med den og kradse på den! Overhold det tilsigtede anvendelsesformål. En ændring af produktet er forbudt og kan medføre kvæstelser og/eller skader på produktet.
- Læs brugsanvisningen grundigt før brug!
- Produktet er uegnet til børn. Sørg for, at personer, især børn, ikke klatrer op på produktet.
- Vælg en passende og tilstrækkeligt stabil væg. Kontrollér denne først med henblik på dens soliditet, og kontrollér monteringsområdet for ledninger!
- Du skal bruge særlige fastgørelsesmidler til letvægge (ikke omfattet af leveringsomfanget)
- Opbygning og montering kræver 2 personer.
- Produktet er egnet til katte med en vægt på maks. 10 kg!

SL

Varnostni napotki:

- Ta izdelek je namenjen samo za mačke, za njihovo igranje in praskanje! Pazite na namensko uporabo. Spreminjanje izdelka je prepovedano in lahko privede do poškodb in/ali škode na izdelku.
- Pred uporabo natančno preberite ta navodila za uporabo!
- Izdelek ni primeren za otroke. Zagotovite, da se noben otrok ali oseba ne vzpenja po izdelku.
- Izberite ustrezno in zadostno stabilno steno. Le-to najprej preverite glede trdnosti in območje namestitve preverite glede napeljav!
- Za lahke gradbene stene potrebujete posebno pritriljna sredstva (niso v obsegu dobave)
- Za sestavljanje in namestitev sta potrebni 2 osebi.
- Izdelek je primeren za mačke do teže najv. 10 kg!

PT

- Indicações de segurança:
- Este artigo destina-se apenas a gatos para que estes possam brincar e arranhar! Observe a utilização prevista. Qualquer modificação ao produto é proibida e pode resultar em ferimentos e/ ou danos no produto.
- Leia atentamente estas instruções antes da utilização.
- O produto não é adequado para crianças. Certifique-se de que nenhuma criança ou pessoa sobe para cima do produto.
- Selecione uma parede adequada e suficientemente estável. Em primeiro lugar, verifique a resistência da mesma e verifique se existem cabos na zona de montagem!
- Para paredes leves, são necessários meios de fixação especiais (não incluídos no âmbito de fornecimento)
- São necessárias 2 pessoas para a montagem e instalação.
- O produto é adequado para gatos até um máximo de 10 kg.
-
-

HU

Biztonsági utasítások:

- Ezt az árucikket kizárólag arra tervezték, hogy a macskák kapargassák vagy játszanak rajta! Kérjük, vegye figyelembe a rendeltetészerű használatát. Tilos a terméket módosítani, mivel ez sérülésekhez és/vagy a termék károsodásához vezethet.
- Kérjük, hogy használat előtt figyelmesen olvassa el ezt az útmutatót!
- A termék gyermekek számára nem alkalmas. Győződjön meg róla, hogy a termékre gyerekek vagy felnőttek nem másznak fel.
- Válasszon a termék számára egy megfelelő és stabil falat. A felszerelés előtt ellenőrizze a fal stabilitását, és győződjön meg róla, hogy a rögzítési területen a falban nem haladnak át vezetékek!
- A könnyűszerkezetes falakhoz speciális rögzítőelemek szükségesek (a csomagolás ezeket nem tartalmazza).
- A termék összeszereléséhez és felszereléséhez két ember szükséges.
- A termék legfeljebb 10 kg testsúlyú macskák számára alkalmas!

NO

Sikkerhetsinformasjon:

- Denne artikkelen skal bare brukes til lek og kloring for katter! Vær oppmerksom på tiltenkt bruk. Det er forbudt å utføre endringer på produktet, og dette kan føre til personskader og/eller produktskader.
- Les nøye gjennom bruksanvisningen før bruk!
- Produktet er ikke egnet for barn. Sørg for at ingen barn eller andre personer klatrer på produktet.
- Velg en egnet og tilstrekkelig stabil vegg. Kontroller først styrken i veggen, og kontroller om det er ledninger i monteringsområdet!
- For gipsvegger trenger du spesielle festemidler (følger ikke med leveransen).
- Det trengs 2 personer for å utføre monteringen.
- Produktet er egnet for katter opp til maks. 10 kg!

ES

Indicaciones de seguridad:

- Este artículo solo debe usarse como centro de juegos y rascado para gatos. Debe respetarse el uso previsto. Está prohibido modificar el producto, ya que esto puede provocar lesiones o daños en el producto.
- Lea atentamente estas instrucciones antes del uso.
- El producto no está indicado para niños. Asegúrese de que ningún niño u otra persona se suba al producto.
- Elija una pared adecuada y lo suficientemente estable. Compruebe primero su firmeza y la ausencia de cables en el área de montaje.
- Si se trata de una pared de construcción ligera, necesitará material de fijación especial (no incluido en el volumen de suministro).
- Para el montaje y la instalación son necesarias 2 personas.
- El producto está indicado para gatos de hasta 10 kg como máximo.

FI

Turvaohjeet:

- Tämä tuote on tarkoitettu kissoille vain leikkimistä ja raapimista varten! Huomioi tuotteen käytötarkoituus. Tuotteen muuttaminen on kielletty. Sellainen saattaisi aiheuttaa loukkaantumisia ja/tai vahingoittaa tuotetta.
- Lue nämä ohjeet huolellisesti ennen käyttöä!
- Tuote ei ole tarkoitettu lapsille. Varmista, että kukaan ei kiipeä tuotteen päälle.
- Valitse tarkoitukseen sopiva ja riittävästi tukeva seinä. Testaa seinän lujuus. Tarkista kiinnitysalue mahdollisten johtojen ja putkien varalta!
- Keveisiin seinärakenteisiin tarvitaan erikoiskiinnikkeet (eivät sisälly toimitukseen)
- Kokoamiseen ja kiinnittämiseen tarvitaan kaksi henkilöä.
- Tuote soveltuu kissoille alle 10 kg!

RO

Indicații de siguranță:

- Acest articol este destinat doar pisicilor pentru a se juca și a-l zgâria! Vă rugăm să aveți în vedere destinația prevăzută. Modificarea produsului este interzisă, aceasta poate duce la rănirea și/sau deteriorarea produsului.
- Înainte de utilizare, vă rugăm să citiți cu atenție aceste instrucțiuni!
- Produsul nu este destinat copiilor. Asigurați-vă că niciun copil și nicio persoană adultă nu se urcă pe produs.
- Alegeți un perete potrivit și suficient de stabil. Verificați mai întâi rezistența peretelui și să nu existe cabluri în zona de montare!
- Pentru pereții de construcție ușoară sunt necesare elemente de fixare speciale (nu sunt incluse în livrare).
- Pentru asamblare și montare sunt necesare două persoane.
- Produsul este potrivit pentru pisici cu o greutate de max. 10 kg!

SK

Bezpečnostné pokyny:

- Tento výrobok je určený iba pre mačky na hranie a škrabanie! Dbajte, prosím, na použitie v súlade s určeným účelom. Úpravy výrobku sú zakázané a môžu viesť k zraneniam a/alebo poškodeniu výrobku.
- Pred použitím si, prosím, starostlivo prečítajte tento návod!
- Výrobok nie je vhodný pre deti. Zabezpečte, aby na výrobok nelezli deti ani iné osoby.
- Vyberte vhodnú a dostatočne stabilnú stenu. Najprv skontrolujte jej pevnosť a uistite sa, že sa v oblasti montáže nenachádzajú káble!
- Pre ľahké steny sú potrebné špeciálne upevňovacie prostriedky (nie sú súčasťou dodávky).
- Na zostavenie a montáž sú nevyhnutné 2 osoby.
- Výrobok je vhodný pre mačky do max. 10 kg!

LV

Drošības norādījumi:

- Šī prece paredzēta tikai kaķiem, lai ar to spēlētos un asinātu nagus! Gādājiēt, lai izstrādājums tiktu lietots atbilstoši tā paredzētajam mērķim. Izstrādājumu ir aizliegts pārveidot – šāda rīcība var izraisīt savainojumus un/vai sabojāt preci.
- Pirms lietošanas rūpīgi izlasiet šo instrukciju!
- Izstrādājums nav paredzēts bērniem. Gādājiēt, lai bērni vai citas personas nekāptu uz izstrādājuma.
- Izvēlieties piemērotu un pietiekami stabilu sienu. Vispirms pārbaudiet tās izturību, kā arī to, vai montāžas zonā nav kabeļu!
- Plānām sienām (piem., ģipškartona) ir nepieciešami īpaši stiprinājumi (nav iekļauti komplektācijā).
- Uzstādīšanai un montāžai nepieciešamas 2 personas.
- Izstrādājums piemērots kaķiem, kuru svars nepārsniedz 10 kg!