

Aufbau-und Bedienungsanleitung

So genießt man Sauna heute!

Sehr geehrter Kunde,
Vielen Dank für den Kauf einer unserer hochwertigen Infrarotkabinen.
Bitte lesen Sie diese Bedienungsanleitung vor der ersten Benutzung aufmerksam durch.

Inhalt

- A . Einleitung
- B . Aufbau
- C . Bedienung
- D . Bedienung Radio / CD
- E . Empfehlungen für den Gebrauch
- F . Sicherheitshinweise
- G . F . A . Q .
- H . Wartung und Pflege
- I . Transportempfehlungen

A. Einleitung

A.1 Information

Jegliches Wachstum auf unserem Planeten ist nur möglich durch Sonneneinstrahlung. Jedoch sind 40% der ultravioletten Strahlung der Sonne schädlich für den menschlichen Körper; die verbleibenden 60%

der Sonnenenergie sind sehr gesundheitsfördernd, einschließlich der Infrarotstrahlen.

Unsere Infrarotsaunas nutzen diese unsichtbaren (5.6-15 μ m) Infrarotstrahlen zur Verbesserung der Zellstruktur, des Blutkreislaufs sowie der Organfunktionen.

Infrarottherapien erfreuen sich steigender Beliebtheit und die positiven Eigenschaften werden von immer mehr Medizinern bestätigt.

Eine Infrarotsauna kann helfen Schmerzen zu lindern, sowie die Wundheilung und die Regeneration nach Belastungen zu unterstützen. Der Stoffwechsel wird angeregt und durch den Schwitzeffekt werden viele Kalorien verbrannt. Dies verbessert die Fettverbrennung und Ihren Gesundheitszustand allgemein. Darüberhinaus unterstützt die Therapie die Entgiftung des Körpers und trägt zur Verbesserung des Hautbildes bei. Eine 30-minütige Sitzung kann ebensoviel Kalorien verbrennen wie 6km Jogging.

Das eingebaute Stereo-Radio/CD-System unterstützt den Stressabbau und trägt zur Entspannung bei.

A.2 Technische Daten:

1. Temperature: 20°C-60°C
2. Luftfeuchtigkeit: \leq 85%
3. Druck: 700-1060 hpa
4. Spannung: AC \square 220V
Frequenz \square 60HZ

A.3 Eigenschaften

- 1.Holzkonstruktion
- 2.Digital mikroprozessor gesteuert
- 3.Temperature einstellbar von 20°C-60°C
- 4.Zeitraum wählbar von 1 bis 60 minuten
- 5.Digitaler Temperatursensor
- 6.Soft touch Bedienungspaneel
- 7.Langlebige Ceramic Heizelemente

Typ	Abmessungen	
	inch	mm
<input type="checkbox"/> 1 person	35.5̄35.5̄75	900̄900̄1900
<input type="checkbox"/> 2 person	47.5̄39.5̄75	1200̄1000̄1900
<input type="checkbox"/> 3 person	60̄47.5̄75	1500̄1200̄1900
<input type="checkbox"/> 4 person	71̄47.5̄75	1800̄1200̄1900
<input type="checkbox"/> mini	47.5̄27.7̄45.5	1200̄700̄1150

A.4 Verpackungsinformationen

Die Sauna wird geliefert in 2 Packstücken:

Beachten Sie die Kennzeichnung auf den Kartons

Zum Beispiel: “NO.001 1 OF 2” sowie “ NO.001 2 OF 2”

Wenn Sie dieses grundsätzlich beachten ist der Zusammenbau sehr einfach..

Wichtig: Die einzelnen Bauteile der Kartons dürfen nicht miteinander vertauscht werden.

Im folgenden zeigen wir Ihnen den Aufbau am Beispiel einer 2 Personen-Kabine. (Andere Modelle können hiervon abweichen)

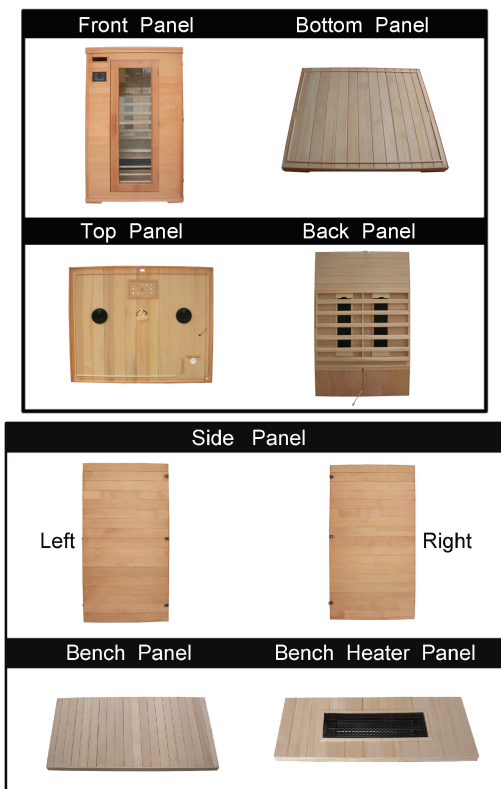

Achtung ! Die elektrische Installation sollte von einem Fachmann ausgeführt werden.

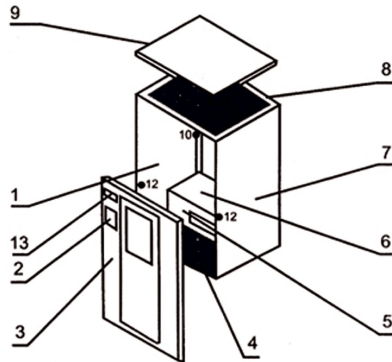

1. Linkes Element 2. Digitales Steuerungselement 3. Vorderes Element 4. Boden Element 5. Vorderes Sitzbankelement mit Heizung 6. Oberes Sitzbankelement 7. Rechtes Element 8. Rückwand 9. Decken Element 10. Sauerstoff Ionisator 11. Beleuchtung 12. Becherhalter

B. Installation

- Schließen Sie die Sauna immer direkt ans Netz.
(ohne Verlängerung oder Verteilung)
- Stellen Sie die Sauna auf einen flachen und ebenen Untergrund.
- Vermeiden Sie Spritzwasser im Außenbereich. Bei feuchtem Boden empfiehlt es sich, die Sauna auf einem Podest aufzubauen.
- Lagern Sie keine brennbaren Gegenstände oder chemische Substanzen im Umfeld der Sauna.

INSTALLATION DIAGRAMM



Beachten Sie unbedingt die folgenden Anweisungen während de Aufbaus!!

1. Legen Sie das Boden-Element auf eine ebene Fläche und achten Sie darauf, dass die "FRONT" Markierung sichtbar ist.



2. Schnellverschluß verriegeln

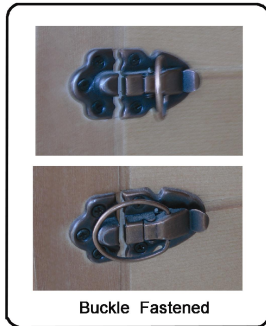

3. Verbinden Sie das Kabel des Heizelements der Sitzbank mit dem Gegenstück der Rückwand. Achten Sie auf sichere Verbindung



4. Das Deckenelement muß so positioniert werden, das sich die Kabel in der vorderen linken Ecke befinden, direkt überm Radio. Führen Sie die Kabel der Heizung durch die entsprechenden Bohrungen im

Deckenelement.



5. Verbinden Sie die Stromversorgung wie folgt.

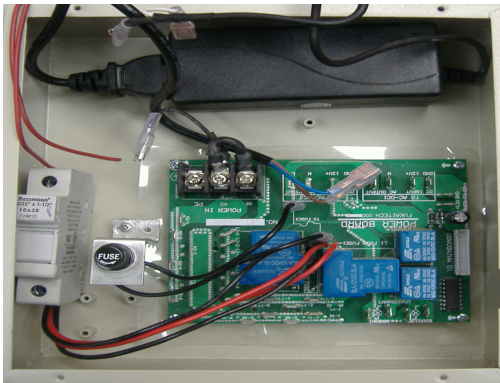

6. Schieben Sie das Radio in den dafür vorgesehenen Schacht.



D. Radio/CD Bedienung

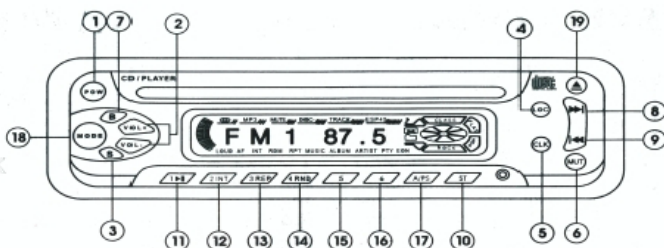

E. Tips zur Anwendung

1. Wählen Sie einen für Sie angenehmen Temperaturbereich, normalerweise 40-50°C
2. Die Aufheizzeit beträgt ca. 8-15 Minuten
3. Nach 6-15 Minuten beginnt der Körper mit dem Schwitzen. Wir empfehlen eine Saunaauszeit von höchstens 30 Minuten.
4. Wenn die gewünschte Temperatur erreicht ist, schaltet sich die Heizung automatisch ab. Zum Halten der Temperatur schaltet sie sich automatisch gesteuert temporär wieder ein.
5. Die Belüftungen im Tür/Fenster und Deckenbereich können Sie jederzeit öffnen um Frischluft zuzuführen..
6. Nehmen Sie vor während und nach einem Saunagang ausreichend Flüssigkeit zu sich um einem Flüssigkeitsverlust des Körpers vorzubeugen.
7. Eine heiße Dusche vor dem Saunagang fördert die Schweißproduktion Vermeiden Sie jedoch große Wasserlachen. Holz ist ein Naturprodukt und kann sich unter Wassereinwirkung

- verziehen. Eine abschließende Dusche wirkt erfrischend.
8. Um die Sauna sauber und trocken zu halten, legen Sie bitte ein Handtuch auf Sitzbank und Boden. Es empfiehlt sich ein weiteres Handtuch griffbereit zu haben um den Schweiß abzuwischen.
 9. Nutzen Sie die Sauna zur Verbesserung Ihrer Haarstruktur, Benetzen Sie Ihre Haare mit einem Naturöl, tocknen Sie es etwas mit einem Handtuch. Nach dem Saunagang gründlich ausspülen.
 10. Massieren Sie beanspruchte Stellen zur Lockerung und Entspannung der Muskeln.
 11. Rasieren Sie Ihr Gesicht oder Beine während eines Saunagangs. Sie werden spüren, das die Klinge unglaublich sanft über Ihren Körper gleitet, ohne Rasierschaum
 12. Essen Sie 1 Stunde vor Ihrem Saunagang nichts mehr. Benutzen Sie die Sauna nicht unmittelbar nach einer starken körperlichen Belastung.
 13. Beim ersten Anzeichen von Erkältung erhöhen Sie die Anzahl der Saunasitzungen. Der Saunagang verbessert Ihr Immunsystem und kann die Anzahl der Viren verringern.
 14. Körperteile die besonders verspannt sind, sollten möglichst nahe an den Heizelementen platziert sein
 15. Nach Beendigung der Sitzung, bleiben Sie noch ein paar Minuten in der Kabine. Lassen Sie den Körper noch ein wenig ausschwitzen. Zum Abschluß nehmen Sie erst eine warme Dusche, danach eine kalte um den Körper wieder runterzukühlen.
 16. Ältere oder gesundheitlich eingeschränkte Personen sollten vor Benutzung grundsätzlich Ihren Hausarzt konsultieren.

F. Sicherheits-Vorschriften

1. Trocknen Sie keine Wäsche oder Handtücher in der Sauna.
2. Berühren Sie die Heizelemente nicht mit den Händen oder metallischen Gegenständen.

3. Berühren Sie nicht die Lampen, während sie eingeschaltet sind.
4. Vermeiden Sie das Bespritzen der Heizelemente mit Wasser oder anderen Flüssigkeiten.
5. Benützen Sie die Sauna nicht, wenn eine der folgenden Zustände auf Sie zutrifft:
 - 1) Offene Wunden, Augenverletzungen oder Verbrennungen.
 - 2) Ältere oder schwache Personen, speziell erkrankte Personen. Schwangeren Frauen und Kindern ist die Benutzung untersagt. Kinder über 6 Jahren dürfen die Sauna unter Aufsicht von Erwachsenen benutzen.
 - 3) Personen die an Herzkrankheiten, Bluthochdruck, Stoffwechselkrankheiten, Diabetes oder Fettleibigkeit leiden sollten vor Benutzung Ihren Arzt konsultieren.
 - 4) Achten Sie darauf, das keine Haustiere in die Sauna mitgenommen werden dürfen.
 - 5) Benützen Sie die Sauna nicht nach starkem Genuß von Alkohol.

G. Frequently Asked Questions

Achten Sie darauf, bei den folgenden Arbeiten, die Stromversorgung zu trennen!

1. Das Steuerungsmodul ist ohne Funktion

	Problem	Erklärung	Lösung
1.	Die Power-Lampe leuchtet nicht	Die Sicherung ist kaputt oder der Stecker ist raus.	Wechseln Sie die Sicherung oder stecken sie den Stecker ins Netz.

2.	Die Sensortasten reagieren nicht.	Netzstecker ziehen, 1 min. warten Netzstecker wieder einstecken
----	-----------------------------------	--

2. Die Beleuchtung funktioniert nicht

	Problem	Lösung
1.	Die Birne ist durchgebrannt	Wechseln Sie die Birne (≤ 40 watt)

3. Die Heizung arbeitet nicht

	Problems	Erklärung	Lösung
1	Teile der Heizung werden nicht warm.	Die Heizung ist defekt	Heizung ersetzen
		Kabel der Heizung sind nicht richtig verbunden	Verbindung sorgfältig prüfen
2	Der kpl. Raum wird nicht warm.	Das Relais ist defekt.	Relais ersetzen.
		Die Steuerungseinheit ist defekt	Steuerungseinheit ersetzen.
		Der Netzstecker ist nicht richtig verb.	Verbindung prüfen.

3	Bankheizung wird nicht warm	Die Verbindung an der Rückwand ist nicht korrekt.	Verbindung sorgfältig prüfen.
---	-----------------------------	---	-------------------------------

4. Radio/CD player

Problems	Mögliche Ursachen	Lösungen
Das Licht leuchtet nicht	Sicherung defekt	Sicherung an der Rückseite wechseln
CD einlegen oder rausnehmen funktioniert nicht	CD befindet sich im Schacht	CD herausnehmen und neu einlegen
	Drehen Sie die CD um.	CD-Beschriftung nach oben.
	Magnetkopf ist dreckig oder CD hat Fehler	Säubern Sie den Magnetkopf oder ersetzen Sie die CD
	Temperatur ist zu hoch.	Reduzieren Sie die Temp. auf normal.
	Kondensation	Sauna für 1Std. ausschalten und erneut probieren.
Kein Ton.	Lautstärkeregler zurückgedreht.	Lautstärke regeln.
	Der Kabel ist nicht Korrekt verbunden.	Sorgfältig verbinden.
CD geht rein und	Der hintere Stecker Ist nicht verbunden	Sorgfältig verbinden.

raus, aber es kommt kein Ton.		
Ton kommt Nur aus 1Lautsprecher	Balance-Regler prüfen	Balance einstellen.
Der "Control-Push" Schalter arbeitet nicht	Zu laut, der Mikroprozessor ist Gestört.	Drücken Sie RESET
		Das Steuerungmodul Ist nicht richtig Befestigt.
Die Cd springt.	Der Einbauwinkel Ist größer als 30°	Korrigieren Sie den Einbauwinkel.
	Magnetkopf ist dreckig oder CD hat Fehler	Säubern Sie den Magnetkopf oder ersetzen Sie die CD
Radio und automatischer Suchlauf funktioniert nicht.	Der Kabel ist nicht korrekt verbunden	Sorgfältig verbinden.
	Das Signal ist zu schwach.	Sendersuche manuell

H. Pflege und Wartung

1. Reinigen Sie die Sauna mit einem feuchten, weichen Tuch.
Verwenden Sie niemals Benzin, Alkohol oder andere scharfe Chemikalien zur Reinigung.
2. In öffentlichen Einrichtungen sollte die Sauna mittels Ultraschall desinfiziert werden.

I. Transport und Lagerung

1. Vermeiden Sie den Kontakt mit Feuchtigkeit während des Transports. Gehen Sie behutsam mit um und vermeiden Sie Stöße und Schläge.
2. Lagern Sie die Sauna nicht in feuchter Umgebung.

CONSUMER'S MANUAL



CAUTION

**CAUTION: DO UNPLUG THE POWER CORD
AFTER USING SAUNA.**

Dear customer,

Thank you for purchasing our product, the new generation sauna in the world.

Before using , please read this consumer’s manual carefully !

This consumer’s manual suitable for both ceramic heater sauna and carbon fiber heater sauna

CATALOG

A. Preview	-----2
B. General Safety Rule	----- 6
C. Circuit Diagram	-----8
D. Installation	-----8
E. Operation	----- 15
F. Tips For Use	----- 17
G. F. A. Q.	-----18
H. Maintenance	-----19
I. Transportation	-----19
J. Limited Warranty	-----20
K. Appendix (CD player & Oxygen Ionize Install & New Control Panel Instruction)	-----21

INSTALLATION (Take 2 PERSON sauna room for example)

A. Preview

A.1 Operating Conditions:

A.2.1 Temperature: 5°C-40°C

A.2.2 Humidity: \cong 85%

A.2.3 Pressure: 700-1060 hpa

A.2.4 Power supply: AC ■ 120V \triangle 220V -240V

Frequency \triangle 50HZ \pm 1 ■ 60HZ \pm 1

■: USA or Canada standard.

\triangle : EU standard.

A.2.5 Do not install closer than 12.7MM (0.5 inches) to wall.

A.2 Features:

A.3.1 Wooden construction

A.3.2 Digital microprocessor controlled

A.3.3 Temperature adjustable from 20°C-60°C

A.3.4 Adjustable dwell time from 0 to 60 minutes

A.3.5 Digital temperature sensor

A.3.6 Soft touch keypad

A.3.7 Long-life ceramic infrared heater or carbon fiber heater

Model No.	Specification	
	inch	mm
001 series	35.5 × 35.5 × 75	900 × 900 × 1900
002 series	47.5 × 39.5 × 75	1200 × 1000 × 1900
003 series	60 × 47.5 × 75	1500 × 1200 × 1900
004 series	71 × 47.5 × 75	1800 × 1200 × 1900
Corner Type Series	60 × 25 × 48.5 × 25 × 60 × 75	1500 × 630 × 1230 × 630 × 1500 × 1900
005 series	79 × 53 × 75	2000 × 1350 × 1900

A.3.8 Specification (ceramic heater):

Model No.	Rated Voltage	Rated Frequency	Input Power
001 series	120V/220-240V	60Hz/50Hz	1400W
002 series	120V/220-240V	60Hz/50Hz	1750W
003 series	120V/220-240V	60Hz/50Hz	2100W
004 series	120V/220-240V	60Hz/50Hz	2400W
005 series	120V/220-240V	60Hz/50Hz	2700W
Corner Type series	120V/220-240V	60Hz/50Hz	2400W

(carbon fiber heater):

Model No.	Rated Voltage	Rated Frequency	Input Power
001 series	120V/220-240V	60Hz/50Hz	1200W
002 series	120V/220-240V	60Hz/50Hz	1650W
003 series	120V/220-240V	60Hz/50Hz	1900W
004 series	120V/220-240V	60Hz/50Hz	2100W
005 series	120V/220-240V	60Hz/50Hz	2350W
Corner Type series	120V/220-240V	60Hz/50Hz	1800W/2000W

ATTENTION: We just list our regular models on these manual, special models excepted.

Below are pictures of individual panels for the 2-person deluxe model. Other models vary

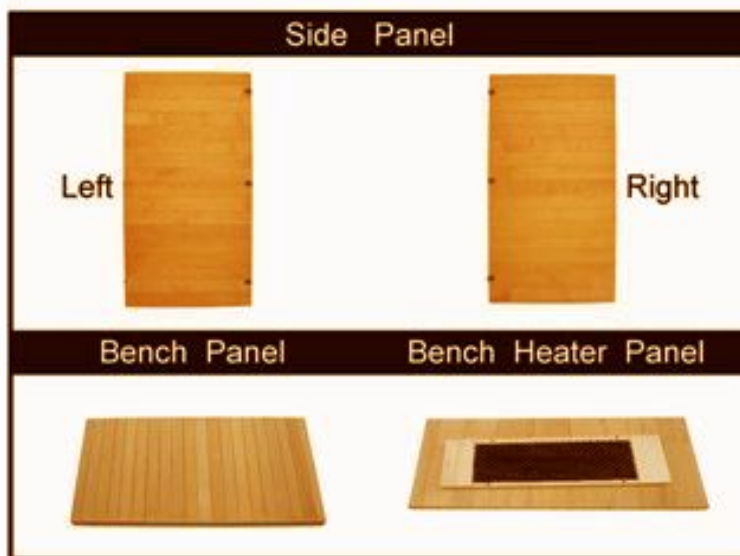

WARNING!! Provided by the manufacturer must be installed by a qualified electrician only.

A.3 Detail Drawing

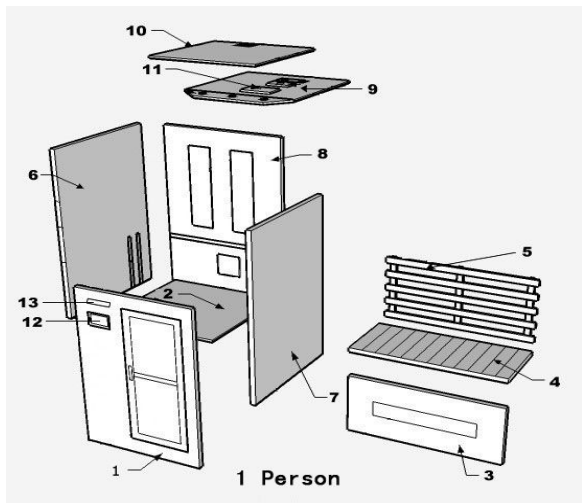

1 Person

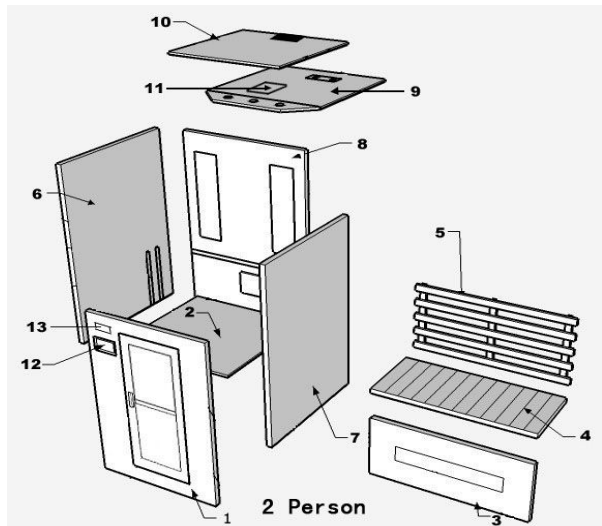

2 Person

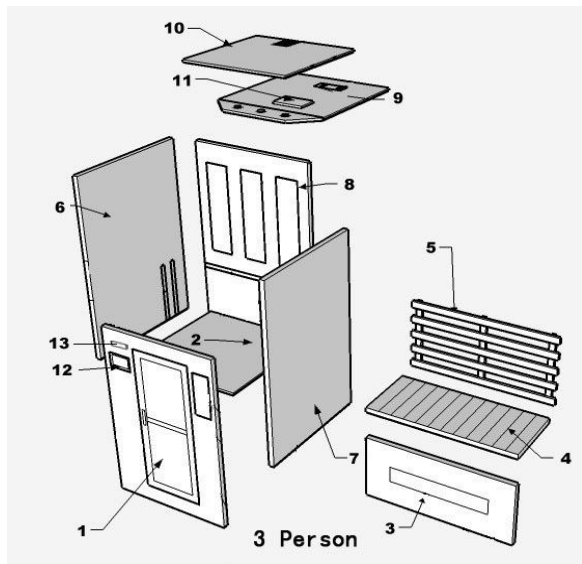

3 Person

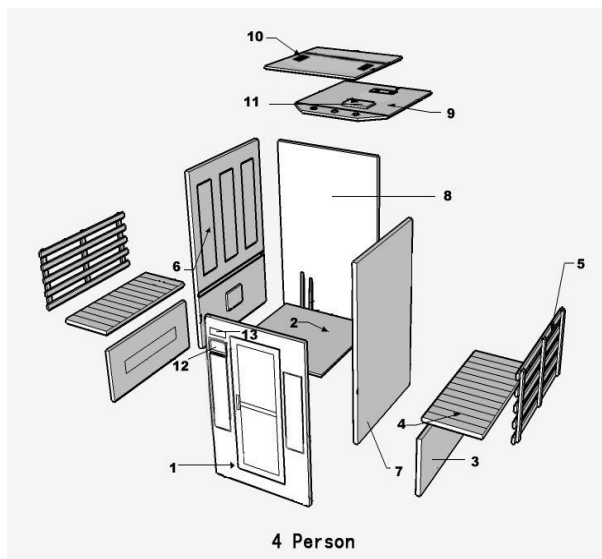

4 Person

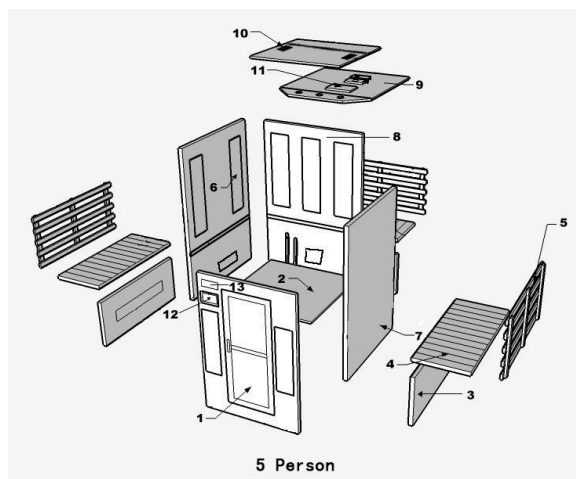

5 Person

1. Front Panel. 2. Bottom. 3. Heater Bench. 4. Bench. 5. Bench Back. 6. Left Panel. 7. Right Panel. 8. Back Panel. 9. Ceiling Panel. 10. Roof Panel. 11. Circuit Box.

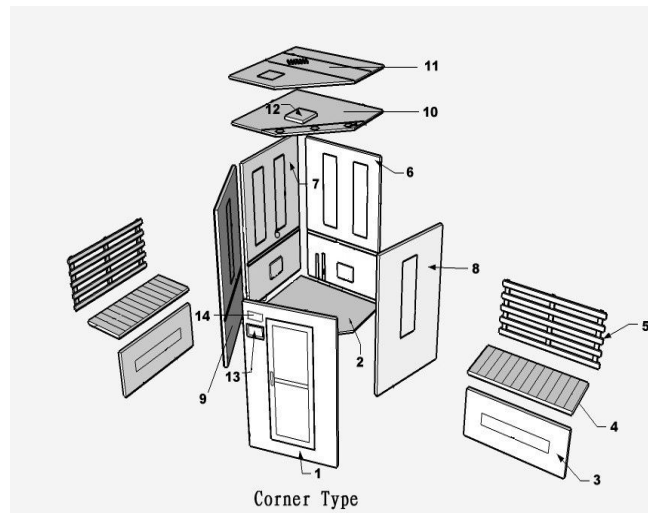

1. Front Panel. 2. Bottom 3. Heater Bench. 4. Bench. 5. Bench Back. 6. Right Back Panel. 7. Left Back Panel. 8. Right Side Panel. 9. Left Side Panel 10. Ceiling Panel. 11. Roof Panel. 12. Circuit Box.

Instrument Required in Installation: Screwdriver provided in the screw bag.

B. General Safety Rule

B.1 IT IS UNLAWFUL TO INSTALL THIS UNIT WITHOUT FIRST OBTAINING A PERMIT FROM THE LOCAL ELECTRICAL INSPECTION AUTHORITY.

B1.1 Warning: all wiring to the sauna heater and accessories shall be routed away from any direct radiation from the sauna heater.

B1.2 Warning: any receptacle shall not be installed inside the heated room.

B1.3 Warning: the sauna heater shall not be subjected to water spray and that shower heads shall not be installed above the sauna heaters.

B1.4 Warning: No plumbing fixtures (taps, etc) are to be installed in the sauna room.

B1.5 Warning: the door of the heated room should not include any locking or latching system, malfunction of which could cause entrapment inside the heated room.

B1.6 Warning: the dry-bath room shall be provided with intended ventilation.

B.2 Hyperthermia occurs when the internal temperature of the body reaches a level several degrees above the normal body temperature of 98.60F.the symptoms of hypothermia include an increase in the internal temperature of the body, dizziness, lethargy, drowsiness, and fainting. The effects of hypothermia include:

B.2.1 Failure to perceive heat;

B.2.2 Failure to recognize the need to exit the room;

B.2.3 Unawareness of impending hazard;

B.2.4 Fetal damage in pregnant women;

B.2.5 Physical inability to exit the room;

B.2.6 Unconsciousness

B.2.7 Warning-The use of alcohol, drugs, or medication is capable of greatly increasing the risk of fatal hypothermia.

B.3 Safety Precautions

B.3.1 Do NOT dry clothes or leave towels in the sauna.

B.3.2 Do NOT touch the heater tube with your finger or metal tools.

B.3.3 Do NOT touch the light when it is on.

B.3.4 Do NOT splash water or other liquid to the heating tube

B.3.5 Do NOT use the sauna if you have any of the following conditions:

1) Open wounds, eye diseases or serious burns.

2) Elderly & weak people, especially those suffering from a disease. Pregnant women and infants are prohibited. Children over the age of 6 years may use the sauna under the supervision of adults.

3) Those with heat sensitivity, obesity, heart disease, blood pressure, circulatory system problems or diabetes should consult their doctor before using.

B.3.6 Do not place pets into the sauna.

B.3.7 Do not use after drinking excessive alcohol.

C. Circuit Diagram

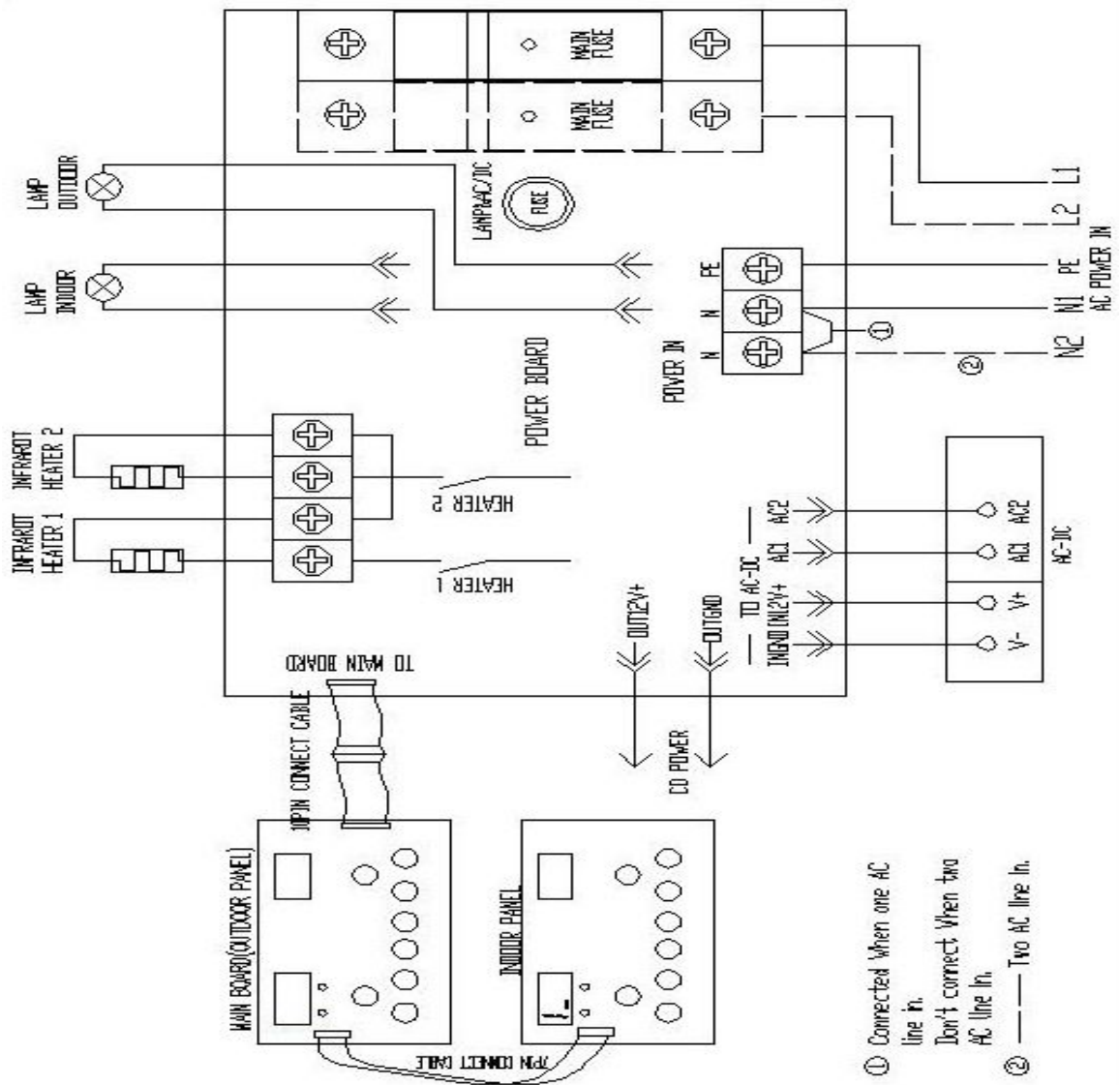

D. Installation

D.1 Attention the following before installation!

- D.1.1 Do not share the same plug with other appliances.
- D.1.2 Position it on a flat level surface.
- D.1.3 Do not splash the exterior with water. If the floor is damp, install a floor separator to keep the sauna dry & high.
- D.1.4 Do not store the flammable objects or chemical substances near the sauna.

INSTALLATION DIAGRAM



D.2 Attention the following during installation!

D.2.1 Place the Bottom Panel on the ground and make sure the “FRONT” sticker is facing up.



D.2.2 Buckle Fastened



D.2.3 Plug in the Bench Heater Cable to the outlet located on the Back Panel. Make sure connection is secure.



D.2.4 The Top Panel must be positioned in the right corner. Connect the plugs for heater through the holes around the Top Panel.



D.3 Outdoor Sauna Room



D.4 How to replace the heater.

Warning: only qualified person can replace the heater

D.4.1 Ceramic Heater:

D.4.1.1 Take off the cover of heater.

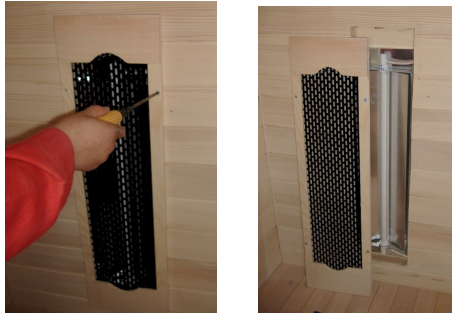

D.4.1.2 Take off the ceramic covers of tube and remove the connectors from two ends of the tube.



D.4.1.3 Take off the clip on the bottom part of heater



D.4.1.4 Replace the heater.



D.4.1.5 connect the two connectors to two ends of tube and fasten the ceramic covers of two ends



D.4.1.6 Install the clip on the bottom part of heater cover.



D.4.1.7. install the heater cover

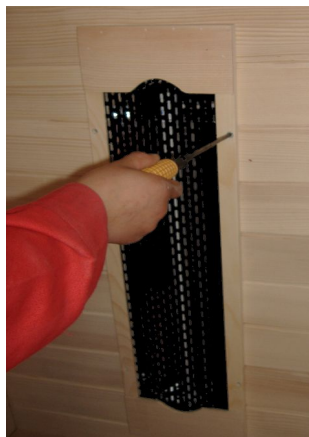

D.4.2 Carbon fiber heater:

D.4.2.1. Untighten the screws on the carbon fiber heater board.



D.4.2.2. Take off the heater board carefully.



D.4.2.3. Unplug the connector between the heater board and sauna room



D.4.2.4. Replace the carbon fiber heater and then plug the connector between the heater board and sauna room.



D.4.2.5. Tighten the screws on the carbon fiber heater board.



E. Operation

E.1 In use of sauna room, please point the temperature sensor vertical downward, as shown in the figure below to ensure the accuracy of the temperature display on control panel.

1. Original shape



2. Vertical downward shape



E.2 Plug the power cord into the wall outlet.

E.3 Press the key ON/OFF. The POWER indicator turns on. TEMPERATURE DISPLAY indicates the temperature in the room. Press the key ON/OFF again. The POWER indicator turns off.

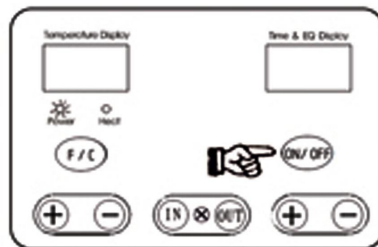

E.4 Press the key F/C, the heat indicator turns on. The sauna will automatically start by pressing the key + or - on the left to adjust the temperature.

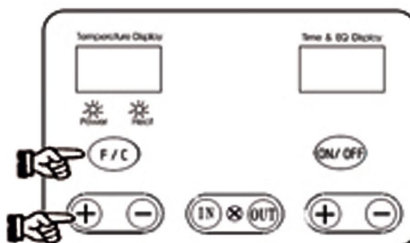

E.5 Press the key IN or OUT to turn on the light in or out of the room. Press them again, the lights will turn off.

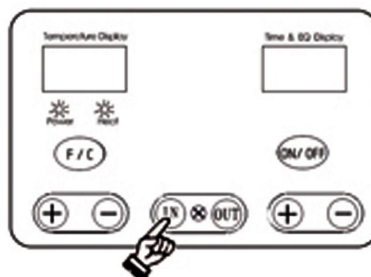

E.6 Press the key + or - on the right to adjust the time. If the time indicates 00, the room stops heating.

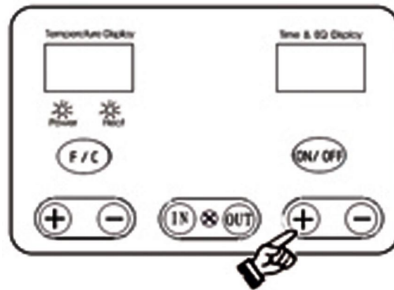

E.7 Open the ceiling vent to allow a flow of fresh if required.

F. Tips For Use

F.1 Set the temperature to a comfortable level, normally 40 to 50°C.

F.2 Allow approximately 8-15 minutes for the sauna to warm up.

F.3 Perspiration will begin within 6 to 15 minutes after stepping into the unit. We recommend a sauna session does not exceed 30 minutes.

F.4 When the temperature reaches the level set on the thermostat, the heaters will turn off and on periodically to maintain the desired temperature level inside the sauna.

F.5 The front door/window/ceiling vent can be opened at any time to allow fresh air into the room.

F.6 Drink plenty of water before, during and after a session to replenish lost fluids from the body.

F.7 Taking a hot shower or bath before the sauna session will further accelerate perspiration. However, do dry off thoroughly before entering, for excessive water will stain or warp the wood. A shower latter is refreshing.

F.8 To absorb perspiration and keep the sauna tidy, place a towel on the bench and floor of the sauna. Keep one towel handy to wipe out sweat from the body.

F.9 Utilizing the sauna's heat therapy, put oil into your hair and wraps it with towel. Latter, rinse your hair thoroughly.

F.10 Massage the affected areas to relieve sore and tense muscles.

F.11 Shaving your face or legs with a razor while profusely sweating in a sauna yields an incredibly smooth without the use of gels or foams.

F.12 Do not eat at least an hour before your sauna session. It is better to go in a sauna with an empty stomach. Do not use the sauna immediately after the strenuous exercise.

F.13 At the first sign of cold or flu, increasing your sauna sessions may be beneficial in boosting your immune system and decreasing the reproductive rate of viruses.

F.14 Any area you want to achieve a deep heating should be moved close to the heaters.

F.15 After the session is over, do not immediately getting out. Let the body sweat a little more. Then, take a warm shower and finish it off with a cold shower to cool off completely.

F.16 Consult your physician for the proper treatment or any other conditions.

G. Frequently Asked Questions

MAKING SURE SHUT OFF ELECTRICITY BEFORE YOU DOING IT.

If the supply cord is damaged, it must be replaced by the manufacturer, its service agent or similarly qualified persons in order to avoid a hazard.

G.1

	Problem	Explanation	Solution
1.	Heaters still working When set time is up	Power board and control panel broken	Replace with a new power board and control panel

G.2

	Problem	Explanation	Solution
1.	All or part heaters working before you turn on the power, when you plug cord	Power board broken	Replace with a new power board

G.3 The control panel does not work.

	Problem	Explanation	Solution
1.	The power indicator isn't on	The fuse is broken or the sauna is not plugged in	Change the fuse or the plug in the sauna
2.	The soft keys do not work	Unplug sauna, wait a minute or plug back into power source.	

G.4 The light doesn't work.

	Problem	Solution
1.	The bulb filament is burned out.	Change the bulb (\cong 15 watt)

G.5 The heater tube does not heat.

Warning: only qualified person can replace or repair the heater

	Problems	Explanation	Solution
1	Part of the heater does not warm up	The heater is defective	Replace with a new heater
		Part of the heater is not connected well or burned out	Connect them tightly
2	The entire room does not heat	The relay is damaged	Replace the relay
		The control panel is damaged	Replace the control panel
		The plug is not plugged in correctly	Re-plug it
3	Bench heater does not heat	It is not connected tightly into the outlet on the back panel	Connected tightly.

H. Maintenance

H.1 Clean the sauna room with a soft wet cloth. NEVER use petrol, alcohol, benzene or any other such chemical to clean the unit.

H.2 In hospital or public use areas the sauna can be detoxified with ultrasonic equipment.

I. Transportation and Storage

I.1 Avoid exposure to rain, snow or strong collisions during transport.

I.2 Do not store in damp environments.

J. Limited Warranty

We warrant the sauna to be free of defects in material and workmanship.

1) Heaters	18months
2) Workmanship	18months
3) Electrical Components	18months
4) Radio/CD player	18months

This warranty extends only to the original retail purchaser of the sauna and terminates upon transfer of ownership. Freight charges to and from the customer are the responsibility of the customer. This includes freight charges for parts shipped to enable the services of your sauna.

This warranty is void if the sauna has been altered, misused, or abused. Such instances shall include operation or maintenance of the sauna in deviation to the published instructions. The warranty extends only to the manufacturing defects and does not cover any damages resulting from mishandling of the product by the owner.

We shall not be liable for the loss of use of the sauna or other incidental or consequential damages. Under no circumstances shall we or any of its representatives be held liable for injury to any persons or damages to any properties. Some states do not allow exclusion or limitation of incidental or consequential damages, so the above limitations or exclusions may not apply to you. This warranty gives you specific legal rights, and you may also have other rights that vary from state to state.

Specifications are subject to change without notice.

For your record, please complete the following information. You need to refer to these information when calling the manufacturer for customer service.	
Date of purchase	
Date of delivery	
Model number	
Serial number	
Dealer information (name & phone)	

K. Appendix:

K.1.1 CD Player Installation

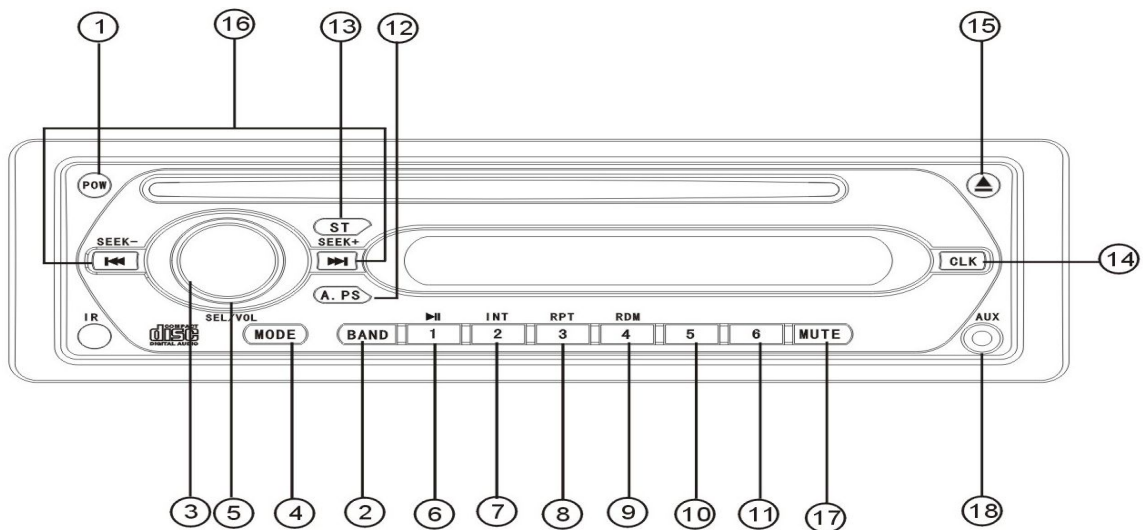

1. POWER BUTTON: power on/off.
2. BAND BUTTON: on radio mode, it is for band tuning. There are 3 FM band and 2 AM band: FM1, FM2, FM3, AM1, AM2. on playing mode, hold this button for ESP 45 seconds function.
3. “VOL+ and VOL-” For Volume adjustment.
4. MODE BUTTON: CD/RADIO/AUX INTERCHANGE.
5. SEL BUTTON: MULTI-FUNCTIONAL BUTTON

Press it once for “BAS”, twice for “TRE”, a third time for left and right speaker balance “BAL”, a fourth time for front and rear speaker balance “FAD” .

Hold SEL for “LOUD ON/OFF”, press it twice for “DSP”, turn VOL button to show: “POP”, “ROCK”, “CLASSIC” etc. Press it a third time for “DX” near or far

distance exchange; press it a fourth time for “STEREO”

6. 1/▶| BUTTION: Radio (FM/AM) memory/ pause.
7. 2/INT BUTTION: Radio (FM/AM) memory/browse.
8. 3/RPT BUTTION: Radio (FM/AM) memory/repeat play.
9. 4/RDM BUTTION: Radio (FM/AM) memory/random play.
10. 5 BUTTION: Radio memory button/ on MP3 mode, press it for 10 tracks backward, for instance, if track number 25 is played, press it to play track number 15.
11. 6 BUTTION: Radio memory button/ on MP3 mode, press it for 10 tracks forward, for instance, if track number 25 is played, press it to play track number 35.
12. A.PS BUTTION: Auto radio preset channel.
13. ST BUTTION: Radio stereo/mono.
14. CLK BUTTION: press it to show clock, hold it for two seconds to flash “HOUR”, turn “VOL” button to adjust it. Press it again to flash minute, turn the knob to adjust it.
15. ▲ BUTTION: PLAY/OPEN.
16. “▶▶, ◀◀” BUTTION: On radio mode, press it for AUTO station search, hold it for Manual station search. On play mode, press it for track selection, hold it for fast-forward and fast-backward.
17. MUTE BUTTION: MUTE ON/OFF.
18. AUX: AUX INPUT.

Slide the CD-player into the slot provided on front panel.



K.1.2 Remote Configuration

BRIEF INTROUCTION

Produce Active Oxygen

The negative ion generated by ionization of high voltage in the air is also called Active Oxygen.

Clear air

Anions of negative charge can neutralize with the soot and dust of positive charge floating in air resulting in the natural subsidence of them

Eliminate Peculiar Smells

The anion can be absorbed easily by various organisms which will charge their structures or transfer their energy so as to elimination the peculiar smells and germs.

Reduce radiation

Anions of negative charge can neutralize with the monitor of positive charge so as to reduce the radiation and protect sight.

Improve pulmonary function

With the anions being absorbed, lungs' absorption of oxygen will increase by 20% and the exhaustion of carbon dioxide by 15% .so to improve the blood circle and pulmonary function.

Prevent air conditioner disease

Improve body reaction capacity and mobilize the reticular inner skin function as well as promote body immunity

Ozone disinfection

We use the sterilization and disinfection of ozone without any second pollution or side effect as well as a timer installed in the item.

Aroma therapy function

We equip with an aromatherapy which is available for kinds of in the market to release the scent slowly and keep it long time

K.3 FAQ For CD Player

Problems	Possible Causes	Remedies
The light doesn't work	The fuse is broken	Change the fuse on back of CD
Plate can't be put in or taken out	Plate is in the CD	Take out the plate and put in
	Turn over the plate to another side	The plate with print design side face up
	Magnetic head is dirty or the plate has some flaws	Clean the magnetic head or change a new plate

	Temperature is too high	Renew the temperature to normal level
	Condensation	Stop the sauna for one hour and try again
No voice	Volume of sound in the lowest point	Adjust the volume as requirement
	The cord is not joined well	Join it well
Plate can be put in or taken out, but no voice	The rear plug is not joined tightly	Plug it tightly
Sound only Comes from One speaker	Check to see if the sound balance is set to one side	Move the balance
The control push-button is not available	Too noisy, the microprocessors can't work normally	The control panel is not fixed well
The voice is jumping	The angle of installation beyond 30 degree	Fix again till the suitable position
	Magnetic head is dirty or the plate has some flaws	Clean the magnetic head or change a new plate
The radio doesn't work and can't auto select wave band	The wire is not connected well	Connect the wire well
	The signal is too weak	Select the wave band by yourself

K.4 Operation of New Style Control Panel (selected use)

K.4.1 Plug the power.

Plug the power cord into the wall outlet.

K.4.2 Turn the key ON/OFF.

Press the key ON/OFF. The Power indicator turns on.

The Temperature Display indicates the real temperature of the room. Press the key ON/OFF again. The POWER indicator turns off.

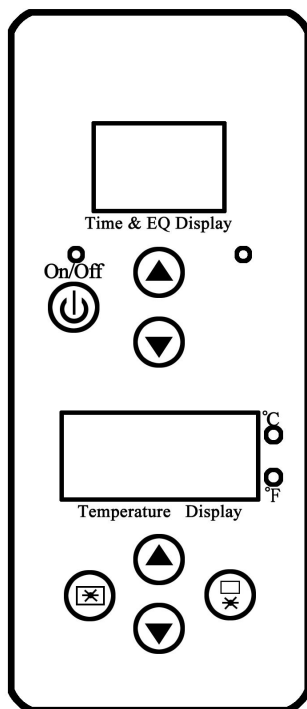

Exterior panel

K.4.3 Adjust the temperature.

Press the key \triangle or ∇ under the temperature display to adjust the temperature. It changes in 10°F or 5°C by each press. The settled temperature will twinkle for 15seconds before returning to the room temperature. Press the key \triangle and ∇ together for changing to show from Fahrenheit to Celsius . The highest temperature we can set is 150°F or 65°C , the lowest temperature we should set is more than 100°F or 40°C .

K.4.4 Adjust the time.

Press the key \triangle or ∇ under the Time & EQ display to adjust the time. It changes in 5 minutes for each press. The adjusting time scope is from 5 minutes to 60 minutes.

K.4.5 Turn on/off the light.

Press the key left or right under the Temperature Display to turn on the light in or out of the room. Press them again, the lights will turn off.

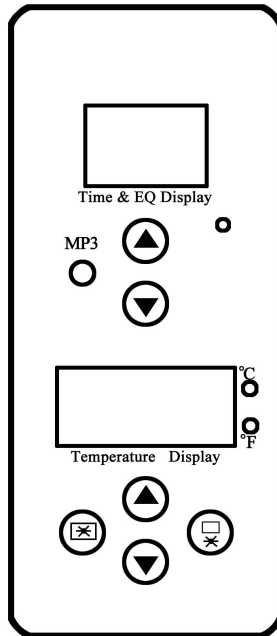

Interior panel

K.4.6 Interior Panel

The function of inside panel is almost same with outside panel, the only one difference is just on the inside panel there is a hole for plugging MP3 instead of a power switch. If plug MP3, the music of it can be speeded out through the speakers of the sauna.

K.4.7 Long-time working

If you want the sauna works without time's limit , you can press the key On/Off for 8 seconds, then the display will show 【— —】 instead of any temperature number. Press it again for 8 seconds; it will cancel the long-time heating.

K.4.8 Pre-establish time for use.

Press the key \triangle ∇ under Time & EQ Display together when the power is off ,then the display will show the last time's pre-established time ,then press \triangle or ∇ to set the hour you want to pre-establish .After 5seconds ,it will be off in the display, but the time is memorized. It will automatically start to work when it arrives the time you have pre-established. It can be pre-established for 36 hours--1 hour before for use.

K.4.9 Open the ceiling vent to allow a flow of fresh if required.

MANUEL DU CONSOMMATEUR



ATTENTION

**Attention: Quand le sauna n'est pas
en utilisation, veuillez à débrancher
la fiche d'alimentation!**

Cher client,

Nous vous remercions d'avoir acheté notre produit, la sauna de la nouvelle génération dans le

monde.

Avant l'utilisation, veuillez lire attentivement ce manuel du consommateur !

Ce manuel du consommateur adéquate pour la sauna céramique de réchauffement et la sauna de réchauffement de fibre de charbon

CATALOGUE

A. Prévue	-----2
B. Règle de sécurité générale	-----6
C. Diagramme de circuit	-----8
D. Installation	----- 8
E. Opération	----- 15
F. Conseil pour l'utilisation	-----17
G. F. A. Q.	-----18
H. Maintenance	-----19
I. Transportation	-----19
J. Garantie Limitée	-----20
K. Appendice (Lecteur CD&Ionize Oxygène Installation)	-----21

INSTALLATION (Prendre la chambre de sauna de 2 PERSONNES par exemple)

A. Prévue

A.1 Bref

Toute croissance dépend de la lumière du soleil. Mais 40% d'ultraviolet et les rayons de haute énergie du soleil sont dangereuses au corps humain, le restant 60% d'énergie du soleil est bénéfique, incluant les rayons infrarouges.

Notre sauna infrarouge utilise ces rayons infrarouges invisibles (5.6-15µm) pour augmenter la résonance de tissu de cellule, accélérer la circulation du sang et améliorer les fonctions organiques.

La thérapie de sauna infrarouge devient de plus en plus populaire et acceptée par la fraternité médicale, avec plus d'étude maintenant soutenant la science arrièrè cette nouvelle excitante.

Une sauna infrarouge peut aider à alléger la douleur et améliorer la guérison de la blessure et la reprise par augmentant la circulation du sang. Le taux métabolique augmenté expérimenté dans une sauna infrarouge brûle actuellement les calories comme le corps travaille à transpirer. Ceci aide à brûler le gras, améliore la forme cardiaque, renforce le cœur, aide à éliminer les toxines et améliore les cellulites et la tonalité de la peau générale. Une session de 30-minute dans une sauna infrarouge brûle les mêmes calories comme une course de 10-kilomètre.

Le système stéréo de la qualité mis dans nos saunas aide à la relaxation avec la thérapie saine et aide à alléger la stresse.

A.2 Conditions d'Opération:

A.2.1 Température: 5°C-40°C

A.2.2 Humidité: \cong 85%

A.2.3 Pression: 700-1060 hpa

A.2.4 Alimentation électrique: AC ■ 120V \triangle 220V -240V

Fréquence \triangle 50HZ \pm 1 ■ 60HZ \pm 1

■: Norme E.U.A. ou Canada.

\triangle : Norme E.U..

A.2.5 Ne pas intallez plus près de 12.7MM (0.5 pouces) au mur.

A.3 Caractéristiques:

A.3.1 Construction du bois

A.3.2 Microprocesseur numérique contrôlé

A.3.3 Température réglable de 20°C-60°C

A.3.4 Heure d'étention réglable de 0 à 60 minutes

A.3.5 Senseur de température numérique

A.3.6 Clavier de touche douce

A.3.7 Réchauffeur infrarouge céramique de longue vie ou réchauffeur de fibre de charbon

N° de Modèle.	Spécification	
	pouce	mm
001 séries	35.5 × 35.5 × 75	900 × 900 × 1900
002 séries	47.5 × 39.5 × 75	1200 × 1000 × 1900

003 séries	60×47.5×75	1500×1200×1900
004 séries	71×47.5×75	1800×1200×1900
Séries de type coin	60×25×48.5× 25×60×75	1500×630×1230 ×630×1500×1900
005 séries	79×53×75	2000×1350×1900

A.3.8 Spécification (réchauffeur céramique):

N° de Modèle.	Tension Nominale	Fréquence Nominale	Alimentation d'Entrée
001 séries	120V/220-240V	60Hz/50Hz	1400W
002 séries	120V/220-240V	60Hz/50Hz	1750W
003 séries	120V/220-240V	60Hz/50Hz	2100W
004 séries	120V/220-240V	60Hz/50Hz	2400W
005 séries	120V/220-240V	60Hz/50Hz	2700W
Séries de type de coin	120V/220-240V	60Hz/50Hz	2400W

(réchauffeur de fibre de charbon):

N° de Modèle.	Tension Nominale	Fréquence Nominale	Alimentation d'Entrée
001 séries	120V/220-240V	60Hz/50Hz	1200W
002 séries	120V/220-240V	60Hz/50Hz	1650W
003 séries	120V/220-240V	60Hz/50Hz	1900W
004 séries	120V/220-240V	60Hz/50Hz	2100W
005 séries	120V/220-240V	60Hz/50Hz	2350W
Séries de type de coin	120V/220-240V	60Hz/50Hz	1800W/2000W

ATTENTION: Nous juste listons nos modèles réguliers sur ces manuels, sauf les modèles spéciaux.

Ci-dessous sont des images des panneaux individuels pour le modèle de 2-personne deluxe. Les autres modèles varient



AVERTISSEMENT !! Fourni par le fabricant doit être installé seulement par un électricien qualifié.

A.4 Détail de Dessin

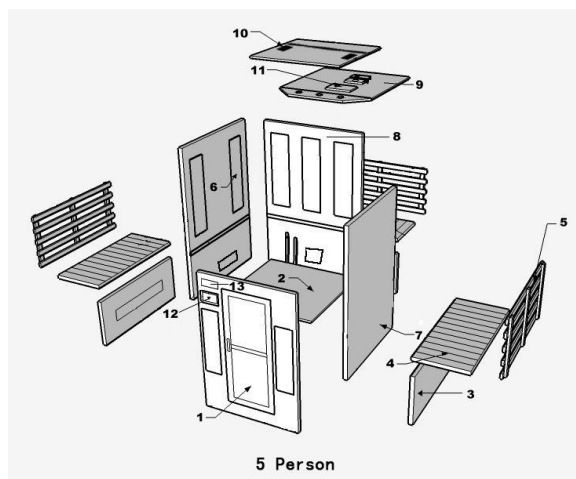
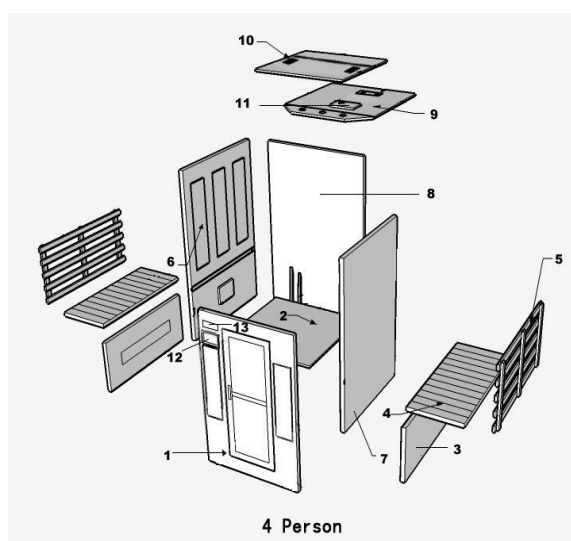
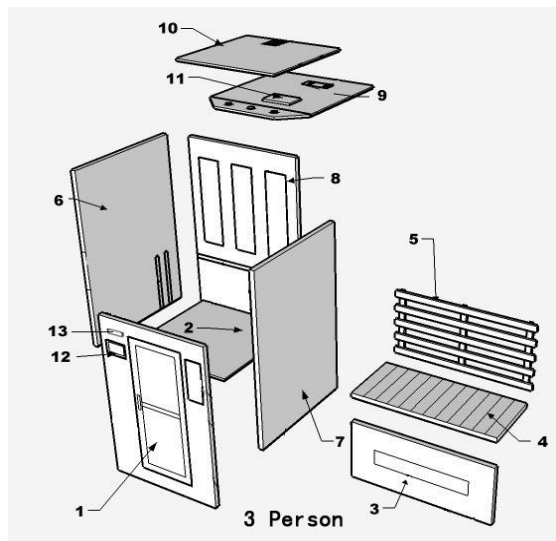
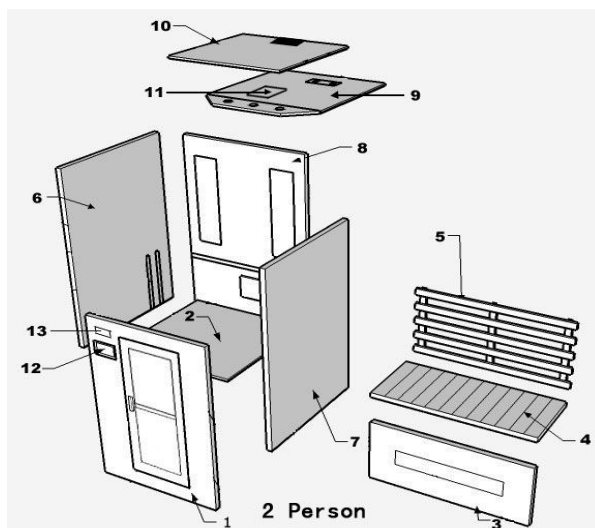
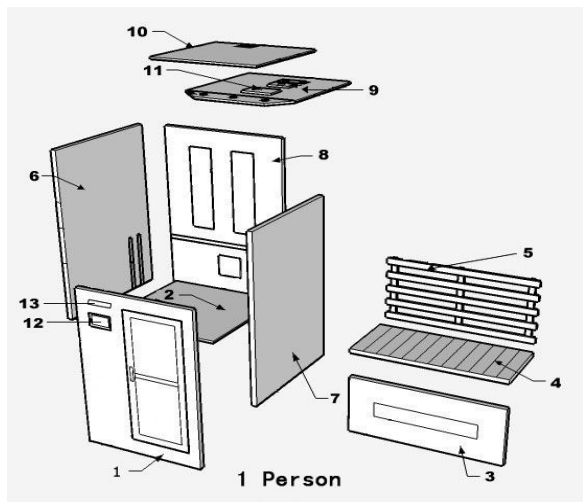

1. Panneau avant. 2. Bas. 3. Banc de Réchauffeur. 4. Banc. 5. Arrière du banc. 6. Panneau gauche. 7. Panneau droite. 8. Panneau arrière. 9. Panneau du plafond. 10. Panneau du toit. 11. Boîte de circuit.

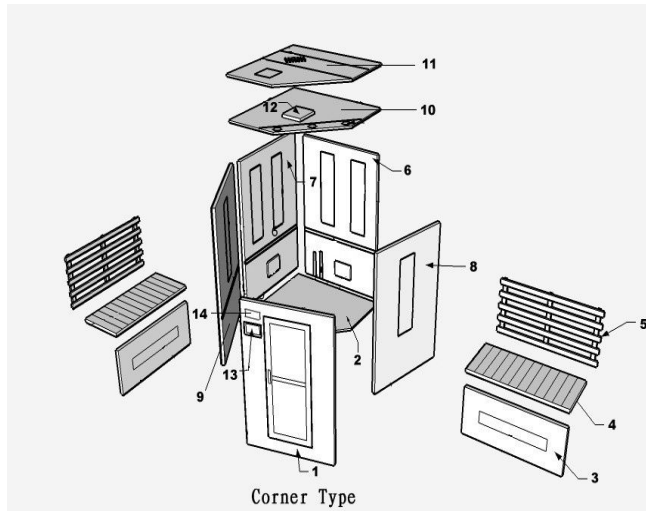

1. Panneau avant. 2. Bas 3. Banc de Réchauffeur. 4. Banc. 5. Arrière du banc. 6. Panneau droite arrière. 7. Panneau gauche arrière. 8. Panneau droite de côté. 9. Panneau gauche de côté 10. Panneau du plafond. 11. Panneau du toit. 12. Boîte de circuit.

Instrument Exigé dans l'Installation: Tournevis fourni dans le sac de vis.

B. Règle de sécurité générale

B.1 IL EST ILLEGAL D'INSTALLER CET APPAREIL SANS PREMIEREMENT OBTENIR UN PERMIS D'AUTORITE D'INSPECTION ELECTRIQUE LOCALE.

- B1.1 Avertissement :tout câblage au réchauffeur de sauna et des accessoires doivent être mis en route loin toute radiation directe de réchauffeur de sauna.
- B1.2 Avertissement: tout réceptacle ne doit pas être installé à l'intérieur de la chambre réchauffée.
- B1.3 Avertissement: le réchauffeur de sauna ne doit pas être soumis à la pulverization de l'eau et que les têtes de douche ne doivent pas être installées au-dessus des réchauffeurs de sauna.
- B1.4 Avertissement: Aucune installation de plomberie (robinets, etc) est à installer dans la chambre de sauna.
- B1.5 Avertissement: la porte de la chambre réchauffée ne doit pas inclure tout système de verrouillage ou de serrure, la mal fonction duquel pourrait causer le piège à l'intérieur de la chambre réchauffée.

B1.6 Avertissement: la chambre de douche sèche doit être fournie avec la ventilation intentionnée.

B.2 L'hypothermie a lieu lorsque la température interne du corps atteint un niveau plusieurs degrés au-dessus de la température du corps normal de 98.60F. Les symptômes de l'hypothermie incluent une augmentation dans la température interne du corps, les vertiges, les léthargies, les somnolences, et les défaillances. Les effets d'hyperthermie comprennent:

B.2.1 Echec de percevoir la chaleur;

B.2.2 Echec de reconnaître la nécessité de sortir de la chambre;

B.2.3 Inconscience de danger imminent;

B.2.4 Endommagement fatal chez les femmes enceintes;

B.2.5 Incapacité physique à sortir de la chambre;

B.2.6 Inconscience

B.2.7 Avertissement-L'utilisation de l'alcool, des drogues, ou des médicaments est capable d'augmenter largement le risque de l'hypothermie fatale.

B.3 Précautions de sécurité

B.3.1 Ne PAS séchez les vêtements ou laissez les serviettes dans la sauna.

B.3.2 Ne PAS touchez le tube de réchauffeur avec votre doigt ou les outils métalliques.

B.3.3 Ne PAS touchez la lumière lorsqu'elle est en marche.

B.3.4 Ne PAS pulvérisez l'eau ou autre liquide au tube de réchauffement

B.3.5 Ne PAS utilisez la sauna si vous avez tout de ces conditions suivantes:

1) Blessures ouvertes, maladies des yeux ou des brûlures graves.

2) Personnes âgées & faibles, surtout celles souffertes d'une maladie. Les femmes enceintes et les enfants sont interdits. Les enfants au-dessus de 6 ans pourraient utiliser la sauna sous la surveillance des adultes.

3) Celles avec la sensibilité de chaleur, l'obésité, la maladie du cœur, la pression du sang, les problèmes du système circulatoire ou les diabètes doivent consulter leur docteur avant l'utilisation.

B.3.6 Ne pas mettez les animaux domestiques dans la sauna.

B.3.7 Ne pas utilisez après avoir bu de l'alcool excessif.

DIAGRAMME D'INSTALLATION



D.2 Attention les suivants durant l'installation!

D.2.1 Mettez le Bas de Panneau sur le sol et assurez-vous que l'étiquette 'AVANT' est mis vers le haut.



D.2.2 Boucle Serré



D.2.3 Branchez le Câble de Réchauffeur de Banc à la douille située en Arrière du Panneau. Assurez-vous que la connexion soit sécurisée.



D.2.4 La Panneau Haut doit être positionné dans le coin droite. Connectez les prises pour le réchauffeur par les trous autout de Panneau Haut.



D.3 Chambre de Sauna Externe

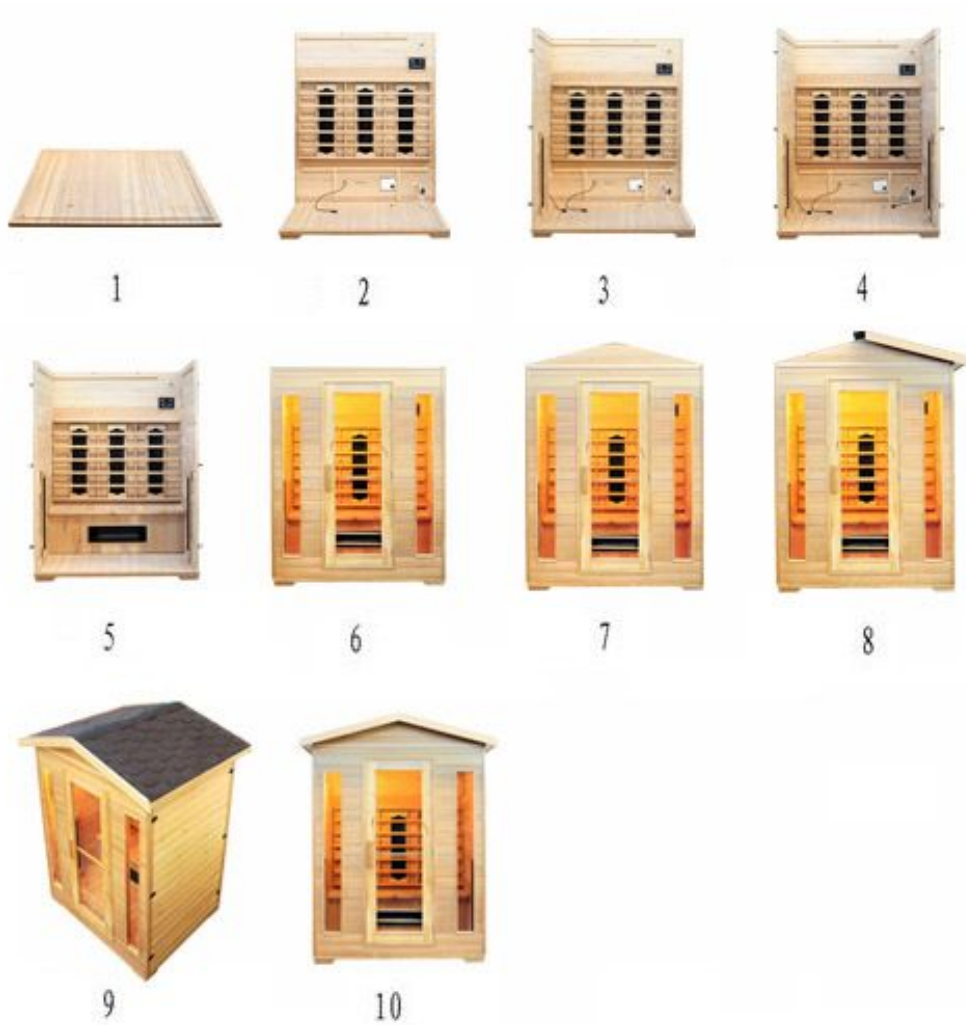

D.4 Comment remplacer le réchauffeur.

Avertissement: seulement la personne qualifiée peut remplacer le réchauffeur

D.4.1 Réchauffeur Céramique:

D.4.1.1 Enlevez le couvercle de réchauffeur.

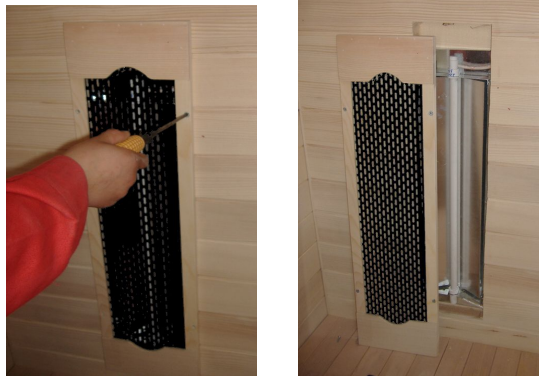

D.4.1.2 Enlevez les couvercles céramiques du tube et enlevez les connecteurs de deux bouts de tube.



D.4.1.3 Enlevez le clip en bas de réchauffeur



D.4.1.4 Remplacez le réchauffeur.



D.4.1.5 Connectez les deux connecteurs à deux bouts de tube et serrez les couvercles céramiques de deux bouts



D.4.1.6 Installez le clip sur la partie basse de couvercle de réchauffeur.



D.4.1.7. installez le couvercle de réchauffeur

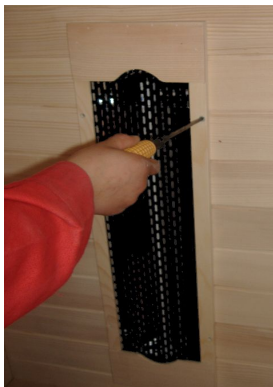

D.4.2 Réchauffeur de fibre de charbon:

D.4.2.1. Désérrez les vis sur le bord de réchauffeur de fibre de charbon.

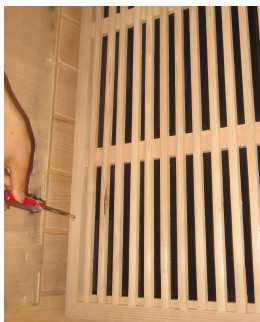

D.4.2.2. Enlevez attentivement le bord de réchauffeur.



D.4.2.3. Débranchez le connecteur entre le bord de réchauffeur et la chambre de sauna

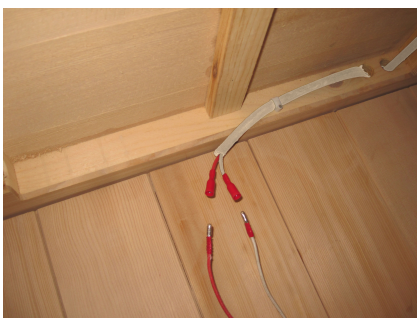

D.4.2.4. Remplacez le réchauffeur de fibre de charbon et puis branchez le connecteur entre le bord de réchauffeur et la chambre de sauna.



D.4.2.5. Serrez les vis sur le bord de réchauffeur de fibre de charbon.



E. Opération

E.1 En utilisation de la chambre de sauna, veuillez pointer le senseur de température vertical vers le bas, comme montré dans la figure ci-dessous pour assurer l'exactitude de la température affichée sur le panneau de contrôle.

1. Forme originale



2. Forme verticale vers le bas



E.2 Branchez le cordon d'alimentation dans la douille murale.

E.3 Appuyez sur la touche ON/OFF. L'indicateur POWER s'allume. ECRAN TEMPERATURE indique la température dans la chambre. Appuyez à nouveau sur la touche ON/OFF. L'indicateur POWER s'éteint.

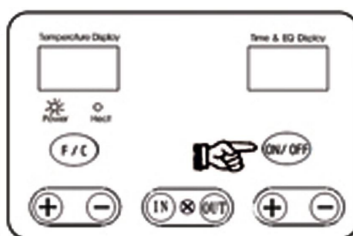

E.4 Appuyez sur la touche F/C, l'indicateur de réchauffement s'allume. La sauna va démarrer automatiquement en appuyant sur la touche + ou – à gauche pour régler la température.

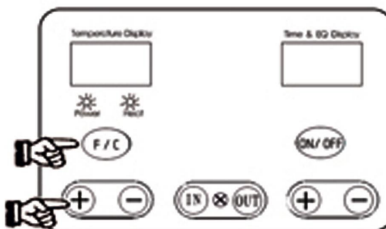

E.5 Appuyez sur la touche ENTREE ou SORTIE pour mettre en marche la lumière ou sortie de la chambre. Appuyez à nouveau ces touches, les lumières vont s'éteindre.

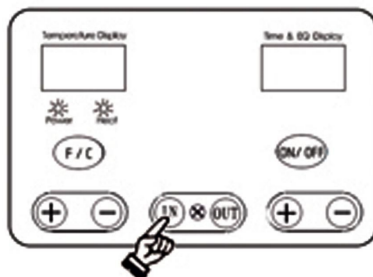

E.6 Appuyez sur la touche + ou – à droite pour régler l’heure. Si l’heure indique 00, la chambre s’arrête de réchauffer.

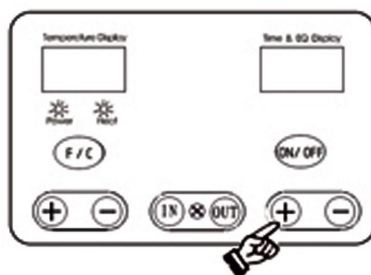

E.7 Ouvrez la ventilation de plafond pour permettre un flux de frais si nécessaire.

F. Conseils pour l’utilisation

F.1 Réglez la température à un niveau confortable, normalement 40 à 50°C.

F.2 Permettez approximativement 8-15 minutes pour la sauna à réchauffer.

F.3 La perspiration va commencer dans 6 à 15 minutes après l’entrée dans l’appareil. Nous recommandons une session de sauna non dépassée 30 minutes.

F.4 Lorsque la température atteint le niveau réglé sur le thermostat, les réchauffeurs vont s’éteindre et s’allumer périodiquement pour maintenir le niveau de température désiré à l’intérieur de la sauna.

F.5 La porte avant/fenêtre/ventilation de plafond peut être ouvert à tout moment pour permettre l’air frais d’entrer dans la chambre.

F.6 Buvez beaucoup d’eau avant, durant et après une session pour reconstituer les fluides perdus de corps.

F.7 La prise d’une douche ou un bain chaud avant la session de sauna va accélérer de plus la perspiration. Cependant, séchez complètement avant d’entrer, pour l’eau excessive va tacher ou déformer le bois. Une douche après est rafraîchissante.

F.8 Pour absorber la perspiration et gardez la sauna en ordre, mettez une serviette sur le banc et le sol de la sauna. Gardez une serviette à la main pour essuyer de la transpiration du corps.

F.9 L’utilisation de la thérapie de réchauffement de sauna met l’huile dans vos cheveux et enveloppe dans la serviette. Plus tard, rincez complètement vos cheveux.

F.10 Massez les zones affectées pour alléger la douleur et les muscles tendues.

F.11 Rasez votre visage ou vos jambes avec un rasoir en cas de transpirer abondamment dans des champs de sauna une glisse incroyable sans l'utilisation des gels ou mousses.

F.12 Ne pas manger au moins une heure avant votre session de sauna. Il vaut mieux aller dans une sauna avec un estomac vide. Ne pas utiliser immédiatement la sauna après l'exercice ardu.

F.13 b au premier signe de froid ou de la grippe, l'augmentation de vos sessions de sauna pourrait être bénéfiques en renforçant votre système d'immunisation et diminuant le taux reproductif de virus.

F.14 Toute zone que vous voulez atteindre un réchauffement profond doit être enlevée près des réchauffeurs.

F.15 Après que la session soit finie, ne pas sortir immédiatement. Laissez le corps transpirer un peu plus. Puis, prenez une douche chaude et terminez-la avec une douche froide pour refroidir complètement.

F.16 Consultez votre physicien pour le traitement correct ou toutes autres conditions.

G. Foire Aux Questions

ASSURANT-VOUS D'ETEINDRE L'ELECTRICITE AVANT QUE VOUS FAITES-LE.

Si le cordon d'alimentation est endommagé, il doit être remplacé par le fabricant, son agent de service ou les personnes qualifiées similaires afin d'éviter un danger.

G.1

	Problèmes	Explication	Solution
1	Quand le temps réel et la température ont atteint le degré de réglementation et le temps, certains ou toutes les canalisations de chauffage (ou plaque de chauffage) ne s'arrête pas d'échauffer	le panneau de puissance et le panneau de commande ont été endommagés	remplacer le panneau de puissance et le panneau de commande

G.2

	Problèmes	Explication	Solution
--	-----------	-------------	----------

1	dès qu'on branche le pouvoir et le panneau de contrôle n'est pas encore manœuvré, certains ou toutes les canalisations de chauffage(ou plaque de chauffage) ont déjà commencé à échauffer	le panneau de puissance a été endommagé	Remplacez le nouveau panneau de puissance
---	---	---	---

G.3 Le panneau de contrôle ne fonctionne pas.

	Problème	Explication	Solution
1.	L'indicateur d'alimentation n'est pas en marche	Le fusil est causé ou la sauna n'est pas branchée	Changez le fusil ou la prise dans la sauna
2.	Les touches douces ne fonctionnent pas	Débranchez la sauna, attendez une minute ou branchez dans la source d'alimentation.	

G.4 La lumière ne fonctionne pas.

	Problème	Solution
1.	Le fil de l'ampoule est brûlé.	Changez l'ampoule ($\cong 15$ watt)

G.5 Le tube de réchauffeur ne réchauffe pas.

Avvertissement: seulement la personne qualifiée peut remplacer ou réparer le réchauffeur

	Problèmes	Explication	Solution
1	Partie de réchauffeur ne réchauffe pas	Le réchauffeur a défaut	Remplacez avec un nouveau réchauffeur
		Partie de réchauffeur n'est pas Bien connectée ou brûlée	Connectez-les fermement
2	Toute la chambre ne réchauffe pas	Le relais est endommagé	Remplacez le relais
		Le panneau de contrôle est endommagé	Remplacez le panneau de contrôle

		La prise n'est pas correctement Branchée	Ré-branchez-le
3	Réchauffeur de banc ne réchauffe pas	Il n'est pas fermement connecté dans la douille en panneau arrière	Connecté serrement Aucune telle construction utilisée.

H. Maintenance

H.1 Nettoyez la chambre de sauna avec un tissu doux mouillé. JAMAIS utilisez le pétrole, l'alcool, la benzène ou tout autre produit chimique à nettoyer l'appareil.

H.2 Dans l'hôpital ou les lieux publics l'utilisation de la sauna peut être détoxifiée avec l'équipement ultrasonique.

I. Transportation et stockage

I.1 Evitez l'exposition à la pluie, la neige ou les collisions fortes durant le transport.

I.2 Ne pas stockez dans des environnements humides.

J. Garantie limitée

Nous garantissons la sauna hors défauts en matériel et fabrication.

- | | |
|---------------------------|--------|
| 1) Réchauffeurs | 18mois |
| 2) Fabrication | 18mois |
| 3) Composants Electriques | 18mois |
| 4) Radio/Lecteur CD | 18mois |

Cette garantie étend seulement à l'acheteur détaillant original de sauna et termine sur le transfert de propriété. Les frais chargés à et du client sont des responsabilités du client. Ceci comprend les frais de fret pour les pièces délivrées pour permettre les services de votre sauna.

Cette garantie est nulle si la sauna a été altérée, mal utilisée ou abusée. Ces instances doivent comprendre l'opération ou la maintenance de sauna dans déviation aux instructions publiées. La garantie étend seulement aux défauts de fabricant et ne couvrent pas tout endommagement venant de le mauvais traitement du produit par le propriétaire.

Nous ne devons pas être responsable de la perte de l'utilisation de sauna ou autre endommagement incidentiel ou conséquentiel. Sous aucune circonstance devons nous ou tout de ces représentants être responsable de la blessure ou autres personnes ou endommagements à toute propriété. Certains états ne permettent pas l'exclusion ou la limitation des endommagements incidentiels ou conséquentiels, ainsi les limitations ou les exclusions ci-dessus ne pourraient pas vous être applicables à vous. Cette garantie vous donner des droits légaux spécifiques, et vous pourriez aussi avoir les autres droits qui varient d'état en état. Les spécifications sont soumises au changement sans notice.

Pour votre rappel, veuillez finir l'information suivante. Vous devez référencer à l'information en cas d'appeler le fabricant pour le service du client.	
Date d'achat	
Date de livraison	
Numéro du modèle	
Numéro de série	
Information de négociant (nom& phone)	

K. Appendice:

K.1 Installation de Lecteur CD

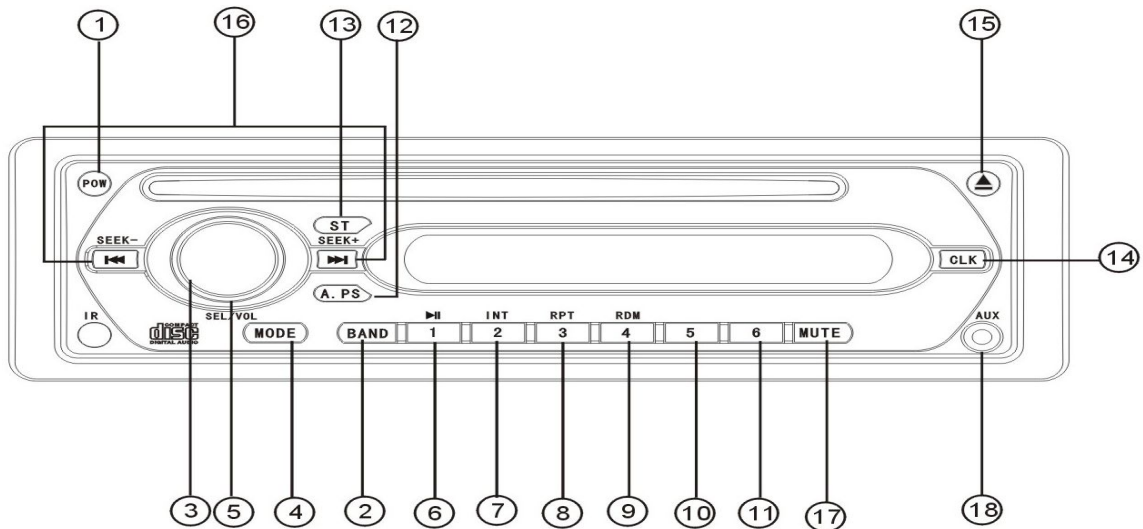

1. BOUTON POWER: Appuyez-le pour commencer le démarrage et tenez-le pour éteindre.
2. BOUTON BANDE: Appuyez-le pour la bande FM (FM1, FM2, et FM3) et la bande AM (AM1&AM2).
3. “VOL+ET VOL-” pour le réglage de Volume.
4. BOUTON MODE: CD/RADIO/AUX INTERCHANGE
5. BOUTON SEL: BOUTON MUTIL-FONCTIONNEL, Appuyez-le une fois pour le bas, deux fois pour l’arbre, trois fois pour BAL (balance de volume pour les haut-parleurs gauche et droite). Maintenez le bouton sel pour le mode de musique avec “DSP OFF” affiché sur le LCD, puis appuyez “VOL+,VOL-” pour sélectionner pop, rock, classique,etc.
6. BOUTON 1/▶|| : Radio (FM/AM) mémoire/ pause.
7. BOUTON 2/INT: Radio (FM/AM) mémoire/parcours.
8. BOUTON 3/RPT: Radio (FM/AM) mémoire/répétition de lecture.
9. BOUTON 4/RDM: Radio (FM/AM) mémoire/lecture aléatoire.
10. BOUTON 5: Radio (FM/AM) mémoire.
11. BOUTON 6: Radio (FM/AM) mémoire.
12. BOUTON A./PS: Auto radio préréglage de chaîne.
13. BOUTON ST: Radio stéréo/mono.
14. BOUTON CLK: Appuyez-le une fois pour afficher l’heure et maintenez-le pour trois secondes pour sortir l’heure, puis recherchez + pour régler la minute, recherchez- pour régler l’heure.
15. BOUTON ▲BUTTON: PLAY/OUVRIR.
16. BOUTON “▶▶,◀◀” BUTTON: En mode radio, appuyez-le pour la recherché de station manuelle, maintenez-le pour la recherché de station auto en mode lecture, appuyez-le pour la sélection de mélodie, maintenez-le pour le recule rapide et l’avance rapide.
17. BOUTON MUET: MUET ON/OFF.
18. AUX: AUXINPUT.

Glissez le lecteur CD dans le logement fourni sur le panneau avant.



K.2 Installation d'Ionizer Oxygène



installation en cours



brancher l'alimentation

K.2.1 Appuyez sur l'icône bouton: il purifie extrêmement l'air et enlève les substances toxiques y compris la poussière et les odeurs dedans

K.2.2 Appuyez sur le bouton ozone: l'ozone pourrait tuer le virus, et sera déoxidisé dans l'oxygène au bout sans la pollution secondaire, que les agents chimiques ne peuvent atteindre

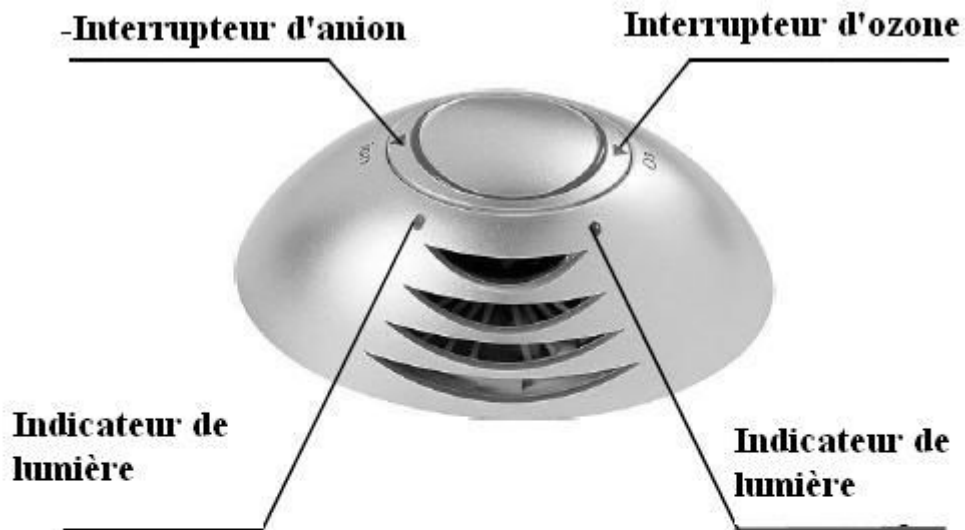

SPECIFICATION

MODE.,	201B.,
SORTIE D'OZONE.,	0.8mg/h.,
TENSION NOMINALE.,	DC-12V.,
CONSOMMATION D'ALIMENTATION.,	5 watts.,
DIMENSION.,	12X9X17.5.,
DENSITE N-ION.,	>100X10/cm.,

Instruction d'opération

L'anion et l'ozone peuvent seulement fonctionner séparément, lorsque l'ozone commence à fonctionner l'anion va arrêter ; après environ 15 minutes l'ozone va arrêter et mettre automatiquement la fonction d'anion

INTRODUCTION COURTE

Produire l'Oxygène Active

L'ion négative généré par l'ionization de haute tension dans l'air est aussi appelé Oxygène Active

Nettoyer air

Les anions de charge négative peuvent neutraliser avec la racine et la poussière de charge positive flottante en air causant la subsidence naturelle

Eliminer les Odeurs Pécunieres

L'anion peut être absorbé facilement par des organismes varies qui vont charger leurs structures ou transférer leur énergie pour éliminer les odeurs et les germes pécunieres

Réduire la radiation

Les anions de charge négative peuvent neutraliser avec le moniteur de charge positive pour réduire la radiation et protéger la vision

Améliorer la fonction pulmonaire

Avec les anions en absorption en cours, l'absorption de poumon d'oxygène va augmenter par 20% et l'exhaustion de charbon dioxyde par 15% afin d'améliorer la circulation du sang et la fonction pulmonaire

Eviter la maladie de climatiseur

Améliorer la capacité de réaction du corps et mobiliser la fonction de la peau interne réticulière aussi bien que promouvoir l'immunisation du corps

Désinfection ozone

Nous utilisons la stérilisation et la désinfection d'ozone sans tout pollution secondaire ou des effets secondaires aussi bien qu'une minuterie installée dans l'élément

Fonction thérapie aroma

Nous équipons avec une aromathérapie qui est disponible pour des sortes de dans le marché pour relâcher doucement la scent et gardez pour longtemps

K.3 FAQ pour lecteur CD

Problèmes	Causes possibles	Solutions
La lumière ne fonctionne pas	Le fusil est cassé	Changez le fusil au dos de CD
L'assiette ne peut être mise ou sortie	L'assiette dans le CD	Sortez l'assiette et remettez
	Tournez l'assiette à l'autre côté	L'assiette avec le côté de design d'impression vers le haut
	La tête magnétique est sale ou l'assiette a certains défauts	Nettoyez la tête magnétique ou changez une nouvelle assiette
	La température est très haute	Renouvelez la température au niveau normal
	Condensation	Arrêtez la sauna pour une heure et réessayez
Aucun son	Le volume du son dans le point le plus bas	Réglez le volume comme exigé

Gebruikershandleiding



OPGELET

**OPGELET: PLUG DE STROOMKABEL UIT NA
HET GEBRUIK VAN DE SAUNA**

Geachte klant,

Bedankt voor de aankoop van ons product, de nieuwste generatie van sauna's in de wereld.

Voor gebruik, gelieve zorgvuldig deze gebruikershandleiding te lezen !

Deze gebruikershandleiding is geschikt voor zowel de sauna met keramische verwarming als de sauna met koolstofvezel verwarming

CATALOGUS

A. Voorbeeld	-----	2
B.RegelAlgemeneVeiligheid	-----	6
C.Schakelplan	-----	8
D. Installatie	-----	8
E. Werking	-----	15
F. Tips Voor Gebruik	-----	17
GameFAQ's	-----	18
H. Onderhoud	-----	19
I. Transport	-----	19
J. Beperkte Garantie	-----	20
K. Bijlage (CD-speler & Zuurstof ioniseer Install & Nieuw BedieningspaneelInstructie)	-----	21
INSTALLATIE (Neem de 2 PERSOON saunakamer bijvoorbeeld)		

A. Voorbeeld

A.1 Werkingscondities:

A.2.1 Temperatuur: 5°C -40°C

A.2.2 Vochtigheid: \cong 85%

A.2.3 Druk: 700-1060 hpa

A.2.4 Stroomvoorziening: AC ■120V \triangle 220V -240V

Frequentie \triangle 50HZ \pm 1 ■60HZ \pm 1

■: VS of Canada standaard.

\triangle : EU standaard.

A.2.5 Niet dichters dan 12,7MM (0,5 inches) van de muur installeren.

A.2 Kenmerken:

A.3.1 Houten constructie

A.3.2 Digitaal gestuurde microprocessor

A.3.3 Temperatuur regelbaar van 20°C -60°C

A.3.4 Instelbare verblijftijd van 0-60 minuten

A.3.5 Digitale temperatuursensor

A.3.6 Zacht aanraaktoetsenbord

A.3.7 Langlevende keramische infrarood verwarming of koolstofvezel verwarming

Model Nr.	Specificatie	
	inch	mm
001 series	35.5×35.5×75	900×900×1900
002 series	47.5×39.5×75	1200×1000×1900
003 series	60×47.5×75	1500×1200×1900
004 series	71×47.5×75	1800×1200×1900
Hoektype Series	60×25×48,5 25×60×75	1500×630×1230 ×630×1500×1900
005 series	79×53×75	2000×1350×1900

A.3.8 Specificaties (keramisch verwarming) :

Model Nr.	Geschatte Voltage	Geschatte Frequentie	Stroom Invoer
001 series	120V/220-240V	60Hz/50Hz	1400W
002 series	120V/220-240V	60Hz/50Hz	1750W
003 series	120V/220-240V	60Hz/50Hz	2100W
004 series	120V/220-240V	60Hz/50Hz	2400W
005 series	120V/220-240V	60Hz/50Hz	2700W
Hoektype series	120V/220-240V	60Hz/50Hz	2400W

(koolstofvezel verwarming):

Model Nr.	Geschatte Voltage	Geschatte Frequentie	Stroom Invoer
001 series	120V/220-240V	60Hz/50Hz	1200W
002 series	120V/220-240V	60Hz/50Hz	1650W
003 series	120V/220-240V	60Hz/50Hz	1900W
004 series	120V/220-240V	60Hz/50Hz	2100W
005 series	120V/220-240V	60Hz/50Hz	2350W
Hoektype series	120V/220-240V	60Hz/50Hz	1800W/2000W

AANDACHT: We hebben juist onze regulaire modellen in deze handleiding opgelijst, met uitzondering van de speciale modellen.

Hieronder staan afbeeldingen van individuele panelen voor het 2-persoons deluxe model. Andere modellen variëren

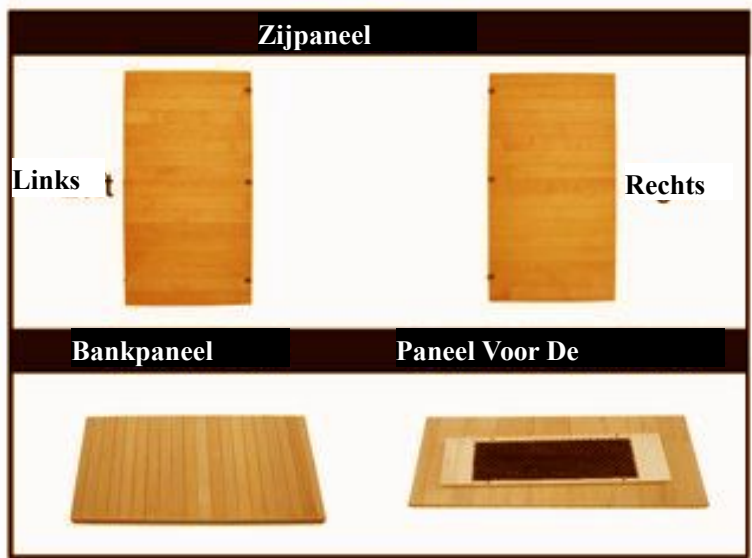
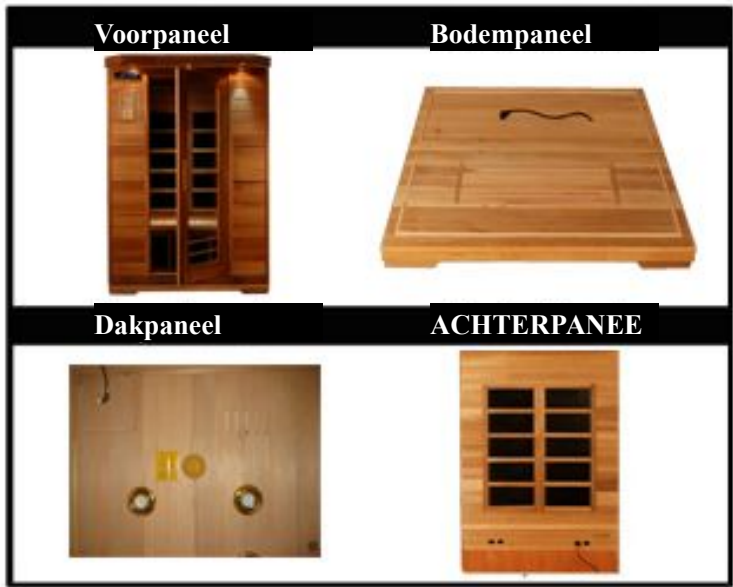

WAARSCHUWING !! Verstrekt door de fabrikant moet worden geïnstalleerd door een gekwalificeerd elektricien.

A.3 Detailtekening

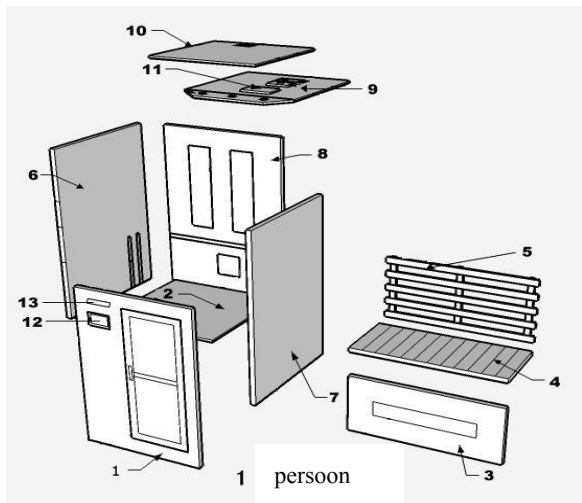

1 persoon

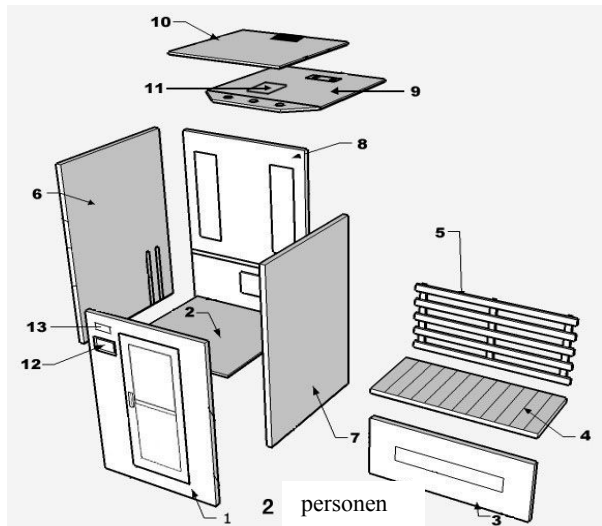

2 personen

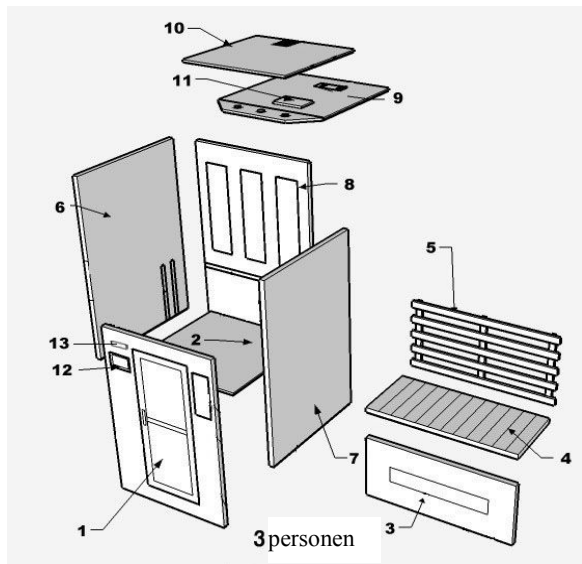

3 personen

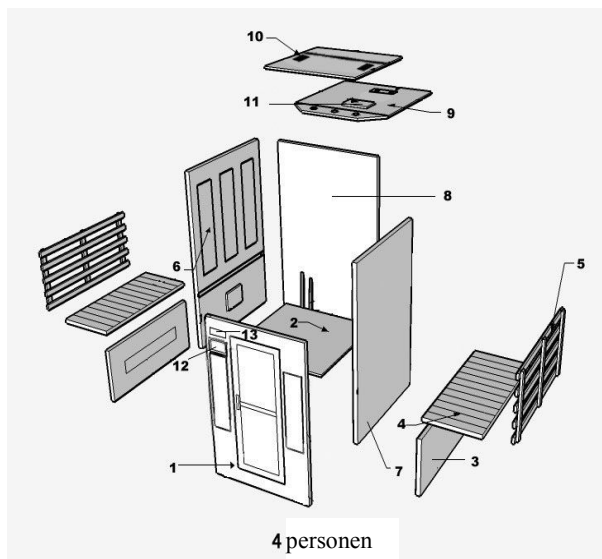

4 personen

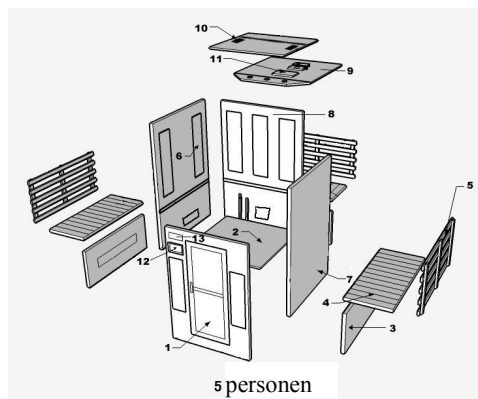

5 personen

1. Voorpaneel. 2. Bodem. 3. Bankverwarming. 4. Bank 5. Achterkant van de Bank. 6. Linker Paneel. 7. Rechter Paneel. 8. Achterpaneel. 9. Plafondpaneel. 10. Dakpaneel. 11. Schakelingsdoos

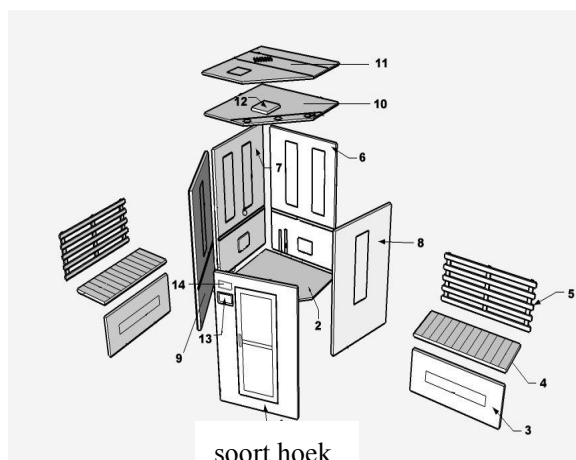

1. Voorpaneel. 2. Bodem 3. Bankverwarming. 4. Bank 5. Achterkant van de Bank. 6. Rechter Achterpaneel. 7. Linker Achterpaneel. 8. Rechter Zijpaneel. 9. Linker Zijpaneel 10. Plafondpaneel. 11. Dakpaneel. 12. Schakelingsdoos

Vereist instrument voor installatie: Schroevendraaier is voorzien in de zak met schroeven.

B. RegelAlgemeneVeiligheid

B.1 HET IS ONWETTIG OM DEZE EENHEID TE INSTALLEREN ZONDER EERST EEN VERGUNNING VAN DE PLAATSELIJKE INSTANTIE VAN DE ELEKTRISCHE CONTROLE TE VERKRIJGEN.

- B1.1 Waarschuwing: alle bedrading naar de sauna verwarming en toebehoren moeten worden weg geleid vanuit elke directe radiatie van de saunaverwarmer.
- B1.2 Waarschuwing: Geen enkele houder zal binnenin de verwarmde kamer worden geïnstalleerd.
- B1.3 Waarschuwing: de saunaverwarming mag niet worden blootgesteld aan spatwater en er zullen geen douchekoppen boven de saunaverwarmers worden geïnstalleerd.
- B1.4 Waarschuwing: Er zijn geen sanitaire voorzieningen (kranen, enz) die in de saunakamer worden geïnstalleerd.
- B1.5 Waarschuwing: de deur van de verwarmde kamer moet geen sluiting- of vergrendelingssysteem bevatten, storing van wat beknelling kan veroorzaken binnenin de verwarmde kamer.

B1.6 Waarschuwing: de droge-badkamer zal voorzien worden van de beoogde ventilatie.

- B.2** Hyperthermie treedt op wanneer de inwendige temperatuur van het lichaam een niveau van enkele graden boven de normale lichaamstemperatuur van 37°C bereikt. De symptomen van hyperthermie met een toename van de inwendige temperatuur van het lichaam, duizeligheid, lethargie, slaperigheid en flauwvallen. De effecten van hyperthermie omvatten:
- B.2.1 Storing bij het waarnemen van de warmte;
 - B.2.2 Storing bij het herkennen van de noodzaak om de kamer te verlaten;
 - B.2.3 Het er zich niet van bewust zijn van dreigend gevaar;
 - B.2.4 Foetale schade bij zwangere vrouwen;
 - B.2.5 Fysiek onvermogen om de kamer te verlaten;
 - B.2.6 Bewusteloosheid
 - B.2.7 Waarschuwing voor het gebruik van alcohol, drugs of medicijnen zijn in staat om een aanzienlijke verhoging te veroorzaken aan het risico op fatale hyperthermie.

B.3 Veiligheidsmaatregelen

- B.3.1 Laat geen droge kleren of handoeken in de sauna achter.
- B.3.2 Raak de verwarmingsbuizen niet aan met uw vingers of met metalen gereedschap.
- B.3.3 Raak de verlichting niet aan terwijl deze brand.
- B.3.4 spetter geen water of andere vloeibare producten op de verwarmingsbuizen.
- B.3.5 Maak geen gebruik van de sauna als u één van de volgende condities heeft:
 - 1) Open wonden, oogziekten of ernstige brandwonden.
 - 2) Ouderen & zwakke mensen, met name degene die lijden aan een ziekte. Zwangere vrouwen en kinderen zijn verboden. Kinderen vanaf de leeftijd van 6 jaar mogen de sauna gebruiken onder toezicht van volwassenen.
 - 3) Degenen met warmtegevoeligheid, obesitas, hart-en vaatziekten, bloeddruk, problemen met de bloedsomloop of diabetes moeten hun arts raadplegen voor gebruik.
- B.3.6 Plaats geen dieren in de sauna.
- B.3.7 Niet gebruiken na overmatig alcoholgebruik.

C.Schakelplan

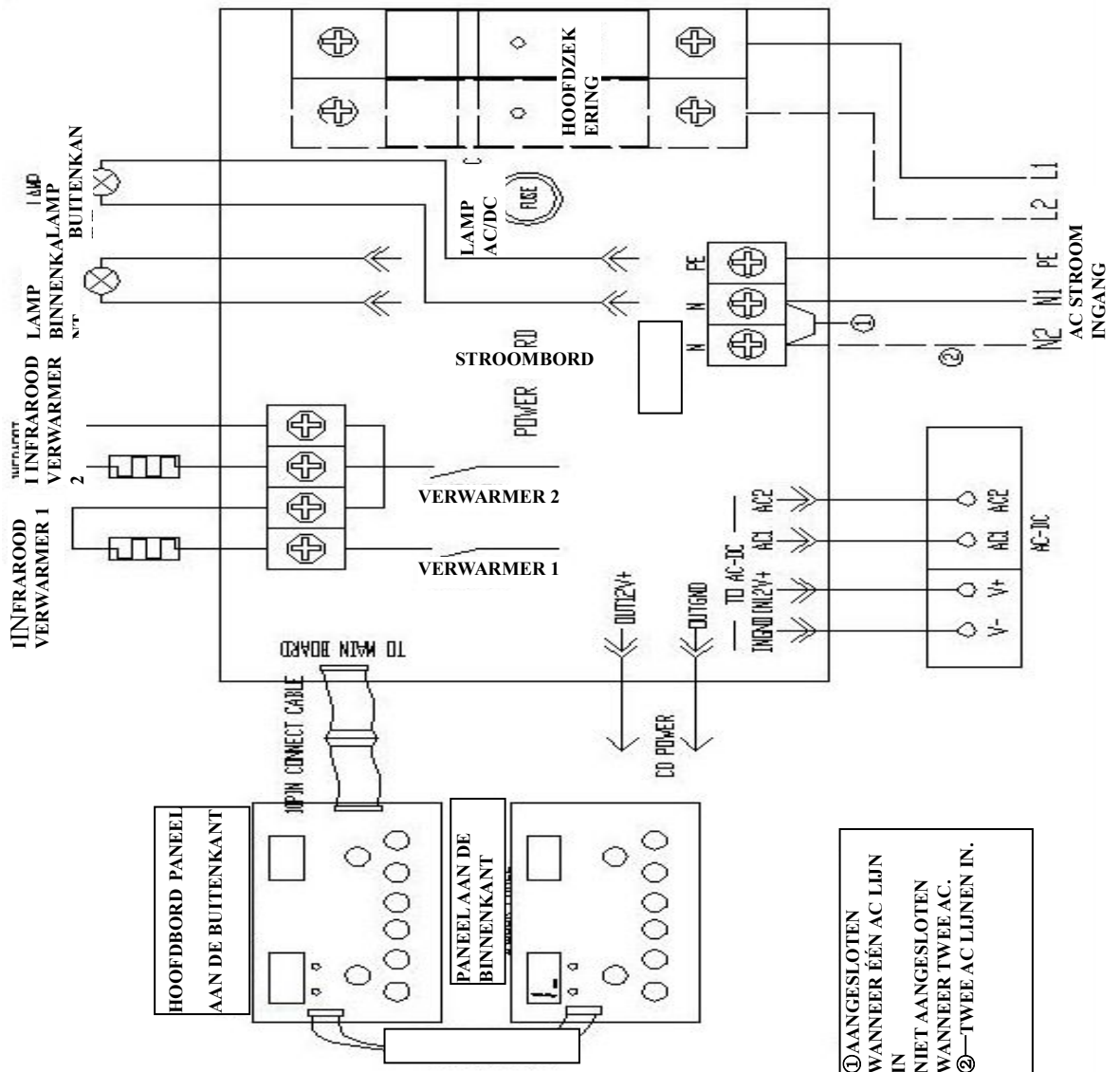

D. Installatie

D.1 Let op het volgende voordat u installeert!

- D.1.1 Dezelfde stekker niet delen met andere apparaten.
- D.1.2 plaats het op een vlakke ondergrond.
- D.1.3 Niet met water spetteren aan de buitenkant. Als de grond vochtig is, installeer dan een vloerafseparator om de sauna droog & hoog te houden.
- D.1.4 Geen brandbare voorwerpen of chemische stoffen in de sauna opslaan.

INSTALLATIESCHEMA



1



2



3



4



5



6



7



8



1



2



3



4



5



6



7



8

D2 Let op het volgende bij de installatie!

D.2.1 Plaats het bodempaneel op de grond en zorg ervoor dat de "VOOR" sticker naar boven is gericht.



D.2.2 Gesp Vastgemaakt



Buckle Fastened

Gesp Vastgemaakt

D.2.3 Plug de kabel van de bankverwarmer in op de uitgang die zich op het achterste paneel bevindt. Zorg ervoor dat de aansluiting veilig is.



D.2.4 Het bovenste paneel moet in de rechterhoek worden geplaatst. Sluit de stekkers voor verwarmers door de gaten rond het bovenpaneel aan.



D.3 Outdoor Saunakamer



D.4 Hoe de verwarmers te vervangen.

Waarschuwing: alleen een gekwalificeerd persoon kan de verw warmer vervangen

D.4.1 Ceramische Verwarmer:

D.4.1.1 Neem het afdekking van de verw warmer weg.

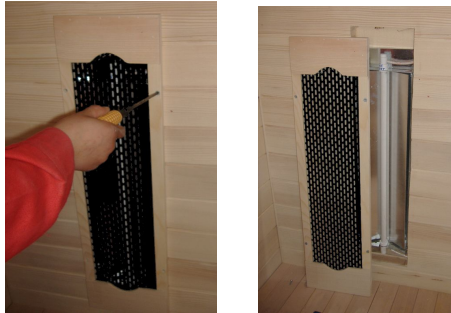

D.4.1.2 Neem de keramische afdekkingen van de buis weg en verwijder de connectoren van de twee uiteinden van de buis.



D.4.1.3 Neem de clip op het onderste deel van de verw warmer weg



D.4.1.4 Vervang de verw warmer.



D.4.1.5 sluit de twee connectoren op de twee uiteinden van de buis aan en bevestig de keramische afdekkingen van de twee uiteinden terug



D.4.1.6 Installeer de clip terug op het onderste deel van de verwarmers.



D.4.1.7. installeer de afdekking van de verwarmers terug

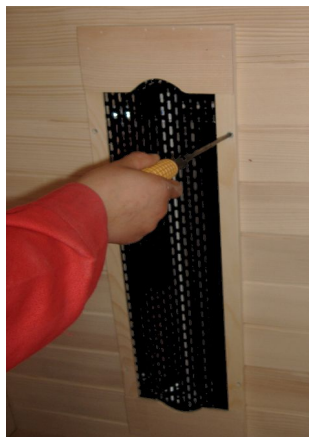

D.4.2 Koolstofvezel verwarmers:

D.4.2.1. Draai de schroeven op het bord van de koolstofvezel los.



D.4.2.2. Neem het bord van de verwarmmer voorzichtig weg.



D.4.2.3. Plug de connector tussen het bord van de verwarmmer en de saunakamer uit



D.4.2.4. Vervang de koolstofvezel verwarmmer en plug vervolgens de connector tussen het bord van de verwarmmer en de saunakamer terug in.



D.4.2.5. Draai de schroeven op het bord van de koolstofvezel terug vast.



E. Werking

E.1 Bij gebruik van de saunakamer, gelieve de temperatuursensor verticaal naar beneden te richten, zoals weergegeven in de figuur hieronder om de nauwkeurigheid van het temperatuurweergave op het bedieningspaneel te garanderen.

1. Originele vorm



2. Verticaal naar beneden gerichte vorm



E.2 Plug de stekker in het stopcontact.

E.3 Druk op de toets AAN/UIT. De STROOM-indicator gaat branden. Het TEMPERATUURSCHEM geeft de temperatuur in de kamer weer. Druk nogmaals op de toets AAN/UIT. De STROOM-indicator gaat uit.

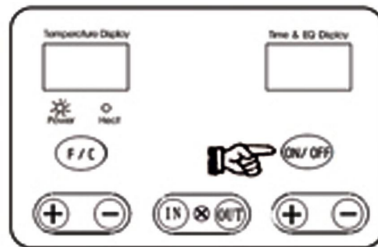

E.4 Druk op de toets F/C, de warmte-indicator gaat branden. De sauna zal automatisch worden gestart door het indrukken van de + of - toets aan de linkerkant om de temperatuur aan te passen.

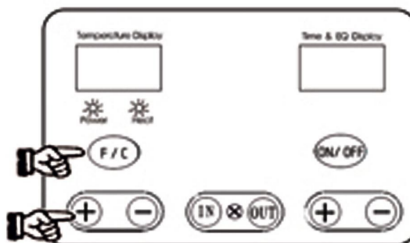

E.5 Druk op de IN of UIT toets om de verlichting in of buiten de kamer aan te passen. Druk nogmaals op deze toetsen, de verlichting zal terug uitgaan.

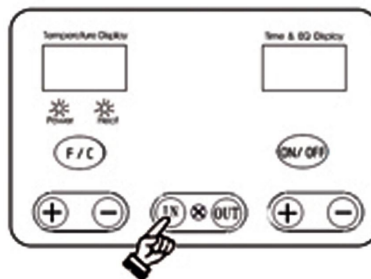

E.6 Druk op de + of - toets aan de rechterkant om de tijd aan te passen. Als de tijd 00 weergeeft, stopt de kamer met verwarmen.

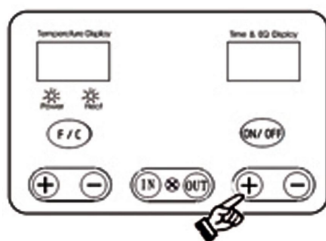

E.7 Open de plafondventilatie om een stroom van verse lucht toe te laten indien nodig.

F. Tips Voor Gebruik

F.1 Stel de temperatuur op een comfortabel niveau in, doorgaans 40 tot 50°C.

F.2 Hou rekening met ongeveer 8-15 minuten om de sauna op te warmen.

F.3 P Transpiratievocht zal beginnen binnen de 6 tot 15 minuten nadat u de eenheid bent binnen gestapt.. Wij raden een sessie aan de sauna aan die bestaat uit niet meer dan 30 minuten.

F.4 Wanneer de temperatuur het ingestelde niveau op de thermometer bereikt, zullen de verwarmers worden uitgeschakeld en periodiek het gewenste temperatuurniveau in de sauna handhaven.

F.5 De voorste deur-/venster-/plafondventilatie kan geopend worden op elk gewenst moment om frisse lucht in de kamer toe te laten.

F.6 Drink veel water voor, tijdens en na een sessie om verloren vocht uit het lichaam terug bij te vullen.

F.7 Het nemen van een warme douche of bad voor de saunasessie zal een verder transpiratievocht versnellen. Echter, u grondig afdrogen voor u binnen gaat, voor een teveel aan water zal vlekken of het kromtrekken van het hout tegen gaan. Een douche is verfrissend.

F.8 Om transpiratievocht te absorberen en de sauna netjes te houden, leg een handdoek op de bank en de vloer aan de sauna. K Houd één handdoek bij de hand om zweet van het lichaam af te kuisen.

F.9 U Maak gebruik van de warmtetherapy van de sauna, doe olie in uw haar en wikkel het in een handdoek. Als laatste, spoel uw haar grondig uit.

F.10 Masseer de getroffen gebieden om pijnlijke en gespannen spieren te verlichten.

F.11 Scheer uw gezicht of benen met een scheermes, terwijl overvloedig zweten in een sauna zorgt voor een ongelooflijk glad gevoel zonder het gebruik van gels en schuim.

F.12 Eet gedurende tenminste een uur voor uw saunasessie niet. Het is beter om met een lege maag in de sauna te gaan. Gebruik de sauna niet onmiddellijk na een zware inspanning.

F.13 Bij de eerste tekenen van verkoudheid of griep, het verhogen van uw saunasessies kan gunstig zijn in het stimuleren van uw immuunsysteem en het verminderen van de voortplanting van virussen.

F.14 Elk gebied dat u wilt bereiken met een diepe warmte, moet dicht bij de verwarmers worden geplaatst.

F.15 Nadat de eerste sessie is afgelopen, ga dan niet meteen buiten. Laat het lichaam een beetje meer zweten. Neem daarna een warme douche en eindig met een koude douche om volledig af te koelen.

F.16 Raadpleeg uw arts voor de juiste behandeling of alle andere voorwaarden.

G. Veelgestelde Vragen

ZORG ERVOOR DAT DE ELEKTRICITEIT IS UITGESCHAKELD VOOR U HET DOET. Indien het netsnoer beschadigd is, moet het worden vervangen door de fabrikant zelf, zijn dealer of vergelijkbare bekwame personen om een gevaar te voorkomen.

G.1

	Probleem	Toelichting	Oplossing
1.	Verwarmers werken nog steeds Wanneer de ingestelde tijd verstrekt	Stroombord en bedieningspaneel defect	Vervangen door een nieuw stroombord en bedieningspaneel

G.2

	Probleem	Toelichting	Oplossing
1.	Geheel of gedeeltelijk werken voordat u de stroom afzet, wanneer u het snoer inpluigt	Stroombord defect	Vervangen door een nieuw stroombord

G.3 Het bedieningspaneel werkt niet.

	Probleem	Toelichting	Oplossing
1.	De stroom-indicator staat niet aan	De zekering is defect of de sauna is niet ingeplukt	Vervang de zekering of plug de sauna in
2.	De zachte toetsen werken niet	plug de sauna uit, wacht een minuutje of plug de stroombron weer	

G.4dDe verlichting werkt niet..

	Probleem	Oplossing
1.	De gloeidraad van de gloeilamp is opgebrand.	Verander de gloeilamp (\cong 15 watt)

G.5De buis van de verwarmers wordt niet warm.

Waarschuwing: alleen een gekwalificeerd persoon kan de verwarmers vervangen of herstellen

	Probleem	Toelichting	Oplossing
1	Een deel van de verwarmers warmt niet op.	De verwarmers is defect	Vervangen door een nieuwe verwarmers
		Een deel van de verwarmers is niet aangesloten of is opgebrand	Sluit ze stevig vast aan
2	De volledige kamer wordt niet warm	De relais is beschadigd	Vervang de relais
		Het bedieningspaneel is beschadigd	Vervang het bedieningspaneel
		De plug is niet juist ingeplukt	plug het nogmaals in
3	Bankverwarmers warmt niet op	Het is niet vast aangesloten in de uitgang op het achterpaneel	Nauw verbonden.

H. Onderhoud

H.1 Reinig de saunakamer met een zachte vochtige doek. Gebruik NOOIT benzine, alcohol, benzeen of andere zoals chemische stoffen om de eenheid te reinigen.

H.2 In een ziekenhuizen of openbare ruimtes kan de sauna worden gedetoxificeerd met ultrasone apparatuur.

I. Transport en Opslag

I.1 Vermijd blootstelling aan regen, sneeuw of sterke aanvaringen tijdens het transport.

I.2 Niet opslaan in vochtige omgevingen.

J. Beperkte Garantie

Wij garanderen dat de sauna vrij is van defecten in materiaal en vakmanschap.

1) Verwarmers	18maanden
2) Vakmanschap	18maanden
3) Elektrische Componenten	18maanden
4) Radio/CD-speler	18maanden

Deze garantie geldt alleen voor de oorspronkelijke koper van de sauna en eindigt bij de overdracht van de eigendom. Vrachtkosten van en naar de klant zijn de verantwoordelijkheid van de klant. Dit omvat vrachtkosten voor onderdelen verscheept om de diensten van uw sauna mogelijk te maken.

Deze garantie vervalt als de sauna werd gewijzigd, misbruikt of mishandeld. Dergelijke gevallen zullen de werking of het onderhoud van de sauna in afwijking van de gepubliceerde instructies omvatten. De garantie geldt alleen voor fabricagefouten en dekt geen schade als gevolg van verkeerd gebruik van het product door de eigenaar.

We zullen niet aansprakelijk gesteld kunnen worden voor het verlies of het gebruik van sauna of andere incidentele schade of gevolgschade. In geen geval zullen wij of één van zijn vertegenwoordigers aansprakelijk worden gesteld voor letsel aan personen of schade aan de eigenschappen. Sommige staten staan geen uitsluiting of beperking van incidentele schade of gevolgschade toe, dus de bovenstaande beperkingen of uitsluitingen kunnen niet op u van toepassing zijn. Deze garantie geeft u specifieke wettelijke rechten, en u kunt ook andere rechten hebben die variëren van staat tot staat. Specificaties kunnen zonder voorafgaande kennisgeving worden gewijzigd.

Voor uw dossier, gelieve de volgende informatie te vervolledigen. U moet verwijzen naar deze informatie bij het aanroepen van de fabrikant voor de klantenservice.

Datum van aankoop	
Datum van levering	
Nummer van het model	
Serrienummer	
Informatie over de verkoper (naam & telefoon)	

K. Bijlage:

K.1.1 Installatie van de CD-Speler

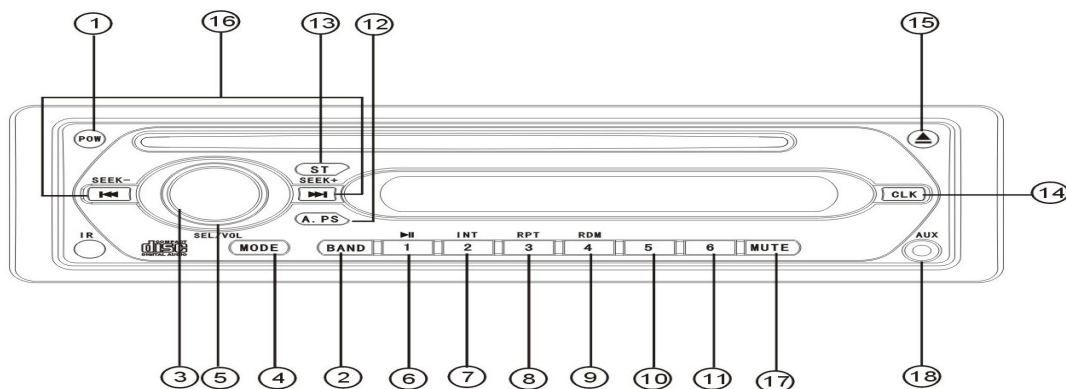

1. STROOMKNOP: stroom aan/uit.
2. KNOP VOOR DE BANDBREEDTE: op radiomodus, het is voor de afstemming van de bandbreedte. Er zijn 3 FM bandbreedtes en 2 AM bandbreedtes: FM1, FM2, FM3, AM1, AM2. op afspeelmodus, houd deze knop voor ESP 45 seconden functie.
3. "VOL+ en VOL-" Voor Volumeregeling.
4. MODUSKNOP: CD/RADIO/AUX UITWISSELING.
5. KEUZEKNOP: MULTI-FUNCTIONELE KNOP

Druk eenmaal voor "BAS", tweemaal voor "TRE", en een derde maal voor de balans "BAL" van de linker en rechter luidspreker, een vierde maal voor de balans "FAD" van de voorste en achterste luidsprekers.

Houd SEL ingedrukt voor "VOLUME AAN/UIT", druk er tweemaal op voor "DSP", draai aan de VOLUMEknop om dit weer te geven: "POP", "ROCK", "KLASSIEK" enz. druk er een derde maal op voor "DX" dichtbij of verre

uitwisseling op afstand; druk er een vierde maal op voor "STEREO"

6. 1/ ►|| KNOP: Radio (FM/AM) geheugen/ pauze.
7. 2/INT-KNOP: Radio (FM/AM) geheugen/ browse.
8. 3/ HERHAALKNOP: Radio (FM/AM) geheugen/ herhaald afspelen.
9. 4/ RDM-KNOP: Radio (FM/AM) geheugen/ willekeurig afspelen.
10. 5 KNOP: Radio geheugenknop/ op MP3 modus, druk erop voor 10 titels achteruit, bijvoorbeeld, als titelnummer 25 wordt afgespeeld, druk erop om titelnummer 15 af te spelen.
11. 6 KNOP: Radio geheugenknop/ op MP3 modus, druk erop voor 10 titels vooruit, bijvoorbeeld, als titelnummer 25 wordt afgespeeld, druk erop om titelnummer 35 af te spelen.
12. A.PS-KNOP: Auto vooraf ingesteld radiokanaal.
13. ST-KNOP: Radio stereo/mono.
14. KLOK-KNOP: druk erop om de klok weer te geven, houd het voor twee seconden ingedrukt om het "UUR" te laten knippen, draai aan "VOLUME" knop om het aan te passen. Druk er nogmaals op om de minuten te laten knippen, draai aan de knop om het aan te passen.
15. ▲ BUTTON: AFSPELEN/OPENEN
16. "►►, ◀◀" BUTTON: Op radiomodus, druk erop voor het AUTO zoeken naar een station, houd het ingedrukt voor het Manueel zoeken naar een station. Op afspeelmodus, druk erop voor de keuze van een titel, houd het ingedrukt voor snel vooruit en achteruit te gaan.
17. MUTE-KNOP MUTE AAN/UIT.
18. AUX: AUX INGANG.

Schuif de cd-speler in de daarvoor bestemde gleuf op het voorpaneel.



K.1.2 Configuratie op Afstand

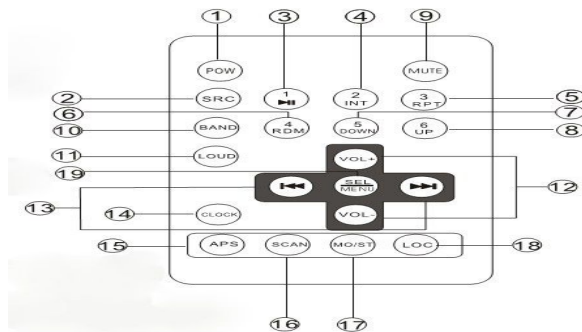

1. STRO" stroom aan/uit.
2. SRC "Modus Uitwisseling (Functieschakelaar)
3. 1/▶ " Op Radiomodus, druk voor zendervoorkeuze, op Afspeelmodus, druk erop voor PAUZE.
4. 2/INT" Op Radiomodus, druk voor zendervoorkeuze, op Afspeelmodus, druk erop voor Titelweergave.
5. 3/RPT" Op Radiomodus, druk voor zendervoorkeuze, op Afspeelmodus, druk erop voor HERHALEN.
6. 4/RDM" Op Radiomodus, druk voor zendervoorkeuze, op Afspeelmodus, druk erop voor WILLEKEURIG afspelen.
7. 5/OMLAAG" op Radiomodus, houd het ingedrukt voor zendervoorkeuze, op MP3 modus, druk erop voor 10 titels achteruit, bijvoorbeeld, als titelnummer 25 wordt afgespeeld, druk erop om titelnummer 15 af te spelen.
8. 6/OMHOOG" op Radiomodus, houd het ingedrukt voor zendervoorkeuze, op MP3 modus, druk erop voor 10 titels vooruit, bijvoorbeeld, als titelnummer 25 wordt afgespeeld, druk erop om titelnummer 35 af te spelen.
9. MUTE" Mute Aan/Uit.
10. BANDBREEDTE" selectie van de Bandbreedte.
11. VOLUME" BAS Aan/Uit.
12. "VOL+ en VOL-" Volumeregeling.
13. "▶▶, ◀◀" Op Radiomodus voor het zoeken naar een station, op afspeelmodus, voor snel vooruit, snel achteruit of titel vooruit of achteruit.
14. KLOK" Tijdweergave.
15. A.PS" Op Radiomodus voor Auto vooraf ingesteld op MP3 modus voor het selecteren van bestanden..
16. SCAN" Auto zoeken van een station.
17. MO/ST" Mono/Stereo Uitwisseling.
18. LOC" Lokaal/Afstand Radiobereik Schakelaar.
19. SEL/MENU" Druk eenmaal voor "BAS", tweemaal voor "TRE", en een derde maal voor de balans "BAL" van de linker en rechter luidspreker, een vierde maal

voor de balans "FAD" van de voorste en achterste luidsprekers, houd het ingedrukt voor DSP UIT, druk op de VOLUMEknop voor weergave. "POP", "ROCK", "KLASSIEK" enz.

K.2 Zuurstof-ionisator-Installatie



Installeren

plug de stroom in

K.2.1 Druk op de ion-knop: het zuivert de lucht extreem en verwijdert de giftige stoffen met inbegrip van stof- en schimmelgeurtjes

K.2.2 Druk op de ozon-knop: ozon zal het virus doden, en zal op het einde geoxideerd worden in zuurstof zonder secundaire verontreiniging, welke de chemische agentia niet kunnen bereiken

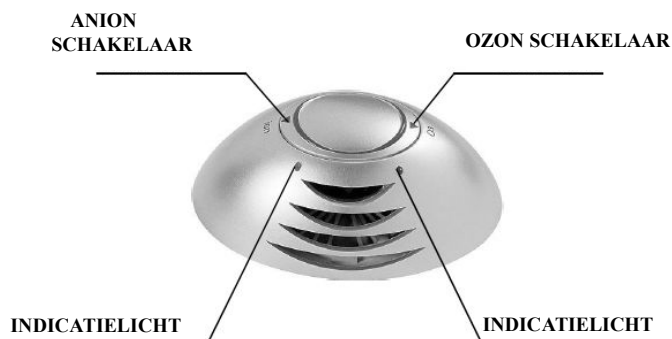

SPECIFICATIE

MODUS	201B
OZON UITGANG	0.8mg/h
STROOMSPANNING	DC-12V
STROOMVERBRUIK	5watt
AFMETING	12×9×17.5
NUON DICHTHEID	>100×10 ⁴ 个/cm ³

Bedieningsinstructie

Anion en ozon kan alleen afzonderlijk werken; wanneer de ozon begint te werken stopt de anion; Na ongeveer 15 minuten werken zal de ozon stoppen en draait de anion-functie automatisch.

KORTE INTRODUCTIE

Produceer Actieve Zuurstof

Het negatieve ion gegenereerd door ionisatie van hoogspanning in de lucht wordt ook wel Actieve Zuurstof genoemd.

Propere Lucht

Anionen van negatieve lading kunnen geneutraliseerd worden met het roet en stof van positieve lading zwevend in de lucht als gevolg van een natuurlijke bodemdaling van hen

Elimineer Eigenaardige Geuren

Het anion kan gemakkelijk worden geabsorbeerd door verschillende organismen die hun structuren zullen laden of dragen hun energie over om bijzondere geuren en kiemen te elimineren.

Vermindering van straling

Anionen van negatieve lading kunnen geneutraliseerd worden met de monitor van positieve lading teneinde de straling te verminderen en het zicht te beschermen.

Verbetering van de longfunctie

Met de anionen die werden geabsorbeerd, zal de opname van zuurstof in de longen met 20% verhogen en de uitstoot van koolstofdioxide met 15% dit om de bloedcirculatie en de longfunctie te verbeteren.

Voorkomen van ziekte door airconditioning

Verbeter de reactie van de lichaams capaciteit en mobiliseer de reticulaire binnenste huid even goed als de bevordering van de lichaamsimmunititeit

Ozon-desinfectie

We gebruiken de sterilisatie en de desinfectie van ozon zonder enige tweede verontreiniging of bijwerking evenals een timer die in het item is geïnstalleerd.

Aromatherapie functie

We zijn uitgerust met een aromatherapie die in verschillende soorten op de markt verkrijgbaar is om de geur langzaam vrij te geven en voor een lange tijd te behouden.

K.3 FAQ Voor CD-speler

Probleem	Mogelijke Oorzaak	Hulpmiddelen
De verlichting werkt niet	De zekering is defect	Vervang de zekering aan de achterkant van
De disk kan niet worden of worden uitgenomen	Disk is in de CD	Neem de disk eruit en plaats hem erin
	Draai de disk op de andere zijde	Met het print-ontwerp van de disk naar bo